

**WINE COOLER  
USER GUIDE**

MODEL NO.

PM45DK

PM45D-HHB-800

[www.pevino.com](http://www.pevino.com)

**BEFORE USE, PLEASE READ AND FOLLOW ALL SAFETY RULES AND OPERATING INSTRUCTIONS.**

## WARNING!

- To prevent damaging the door gasket, make sure to have the door all the way opened when pulling shelves out of the rail compartment.
- The appliance must be positioned so that the plug is accessible. Release the electric cord. Move your cabinet to its final location. Do not move your Cabinet while loaded with wine. You might distort the body. The wine cellar should be installed in a suitable place in order to avoid Touching the compressor with the hand.
- This appliance is not intended for use by persons (including children) with reduced physical, sensory, or mental capabilities, or lack of experience and knowledge, unless they have been given supervision or instruction concerning use of the appliance by a person responsible for their safety.
- Children should be supervised to ensure that they do not play with the appliance.
- If the supply cord is damaged, it must be replaced by manufacturer of its Service agent or a similarly qualified person in order to avoid a hazard.

This appliance can be used by children aged from 8 years and above and persons with reduced physical, sensory, or mental capabilities or lack of experience and knowledge if they have been given supervision or not play with the appliance. Cleaning and user maintenance shall not be made by children without supervision.

– **WARNING:** Keep ventilation openings, in the appliance enclosure or in the built-in structure, clear of obstruction.

– **WARNING:** Do not use mechanical devices or other means to accelerate the defrosting process, other than those recommended by the manufacturer.

– **WARNING:** Do not damage the refrigerant circuit.

– **WARNING:** Do not use electrical appliances inside the food storage compartments of the appliance, unless they are of the type recommended by the manufacturer.

This refrigerating appliance is not suitable for freezing foodstuffs.

Do not store explosive substances such as aerosol cans with a flammable propellant in this appliance.

This appliance is intended to be used in household and similar applications such as

- staff kitchen areas in shops, offices, and other working environments.
- farmhouses and by clients in hotels, motels, and other residential type environments.
- bed and breakfast type environments.
- catering and similar non-retail applications.

–**WARNING:** To avoid a hazard due to instability of the appliance, it must be fixed in accordance with the instructions.

To avoid contamination of wine, please respect the following instructions:

– Opening the door for long periods can cause a significant increase of the temperature in the compartments of the appliance.

– Clean regularly surfaces that can come in contact with bottles and accessible drainage systems.

– Clean water tanks if they have not been used for 48 h; flush the water system connected to a water supply if water has not been drawn for 5 days.

– If the refrigerating appliance is left empty for long periods, switch off, defrost, clean, dry, and leave the door open to prevent mold developing within the appliance.

**PLEASE DON'T TRY TO PLUG INTO OR EXTENSION THE CABLE IN ANY CASE.**

## IMPORTANT SAFETY INSTRUCTIONS

### ⚡WARNING⚡

To reduce the risk of fire, electrical shock, or injury when using your appliance, follow these basic precautions:

- Read all instructions before using the Wine cooler.
- **DANGER or WARNING:** Risk of child entrapment.  
Child entrapment and suffocation are not problems of the past. Junked or abandoned appliances are still dangerous . . . even if they will “just sit in the garage a few days”.
- **Before you throw away your old Wine cooler:** Take off the door. Leave the shelves in place so that children may not easily climb inside.
- Never allow children to operate, play with, or crawl inside the appliance.
- Never clean appliance parts with flammable fluids. The fumes can create a fire hazard or explosion.
- Do not store or use gasoline or any other flammable vapors and liquids in the vicinity of this or any other appliance. The fumes can create a fire hazard or explosion. Do not store explosive substances such as aerosol cans with a flammable propellant in this appliance.
- **WARNING:** keep ventilation openings, in the appliance enclosure or in the built-in structure, clear of obstruction.
- Do not use mechanical devices or other means to accelerate the defrosting process, other than those Recommended by the manufacturer.
- **WARNING:** To avoid a hazard due to instability of the appliance, it must be fixed in accordance with the instructions.
- **WARNING:** Do not damage the refrigerant circuit.
- **WARNING:** Do not use electrical appliances inside the food storage compartments of the appliance, unless they are the type recommended by the manufacturer.
- **The refrigerant of these appliances is R600a, Flammable and explosive articles should not be put in or near the cabinet, to avoid the fire or explode caused.**



-Save these instructions-

# INSTALLATION INSTRUCTIONS

## ➤ **Before Using Your Wine cooler**

- Remove the exterior and interior packing.
- Before connecting the Wine cooler to the power source, let it stand upright for approximately 2 hours. This will reduce the possibility of a malfunction in the cooling system from handling during transportation.
- Clean the interior surface with lukewarm water using a soft cloth.
- This appliance is intended to be used in household and similar applications such as
  - staff kitchen areas in shops, offices, and other working environments.
  - farmhouses and by clients in hotels, motels, and other residential type environments.
  - bed and breakfast type environments.
  - catering and similar non-retail applications.
- When disposing your appliance, please choose an authorized disposal site.

## ➤ **Installation of Your Wine cooler**

- This appliance is designed to be for free standing installation or built-in (fully recessed) (Refer to sticker location the back of this appliance). PN7 is only for built in.
- **This appliance is intended to be used exclusively for the storage of wine.**
- Place your Wine cooler on a floor that is strong enough to support it when it is fully loaded. To level your Wine cooler, adjust the front leveling leg at the bottom of the Wine cooler/ cooler.
- This appliance is using flammability refrigerant. So never damage the cooling pipework during the transportation. Locate the Wine cooler away from direct sunlight and sources of heat (stove, heater, radiator, etc.). Direct sunlight may affect the acrylic coating and heat sources may increase electrical consumption. Extreme cold ambient temperatures may also cause the unit not to perform properly.
- Avoid locating the unit in moist areas.
- Plug the Wine cooler into an exclusive, properly installed-grounded wall outlet. Do not under any circumstances cut or remove the third (ground) prong from the power cord. Any questions concerning power and/or grounding should be directed toward a certified electrician or an authorized Products service center.
- Door handles, door hinges, trays, and baskets for a minimum period of seven years and door gaskets for a minimum period of 10 year, after placing the last unit of the model on the market.
- Thermostats, temperature sensors, printed circuit boards and light sources are available for a minimum period of seven years after placing the last unit of the model on the market.

## ➤ **Attention**

- Store wine in sealed bottles.
- Do not overload the cabinet.
- Do not open the door unless necessary.
- Do not cover shelves with aluminum foil or any other shelf material which may prevent air circulation.
- Should the Wine cooler be stored without use for long periods it is suggested, after a careful cleaning, to leave the door ajar to allow air to circulate inside the cabinet in order to avoid possible formations of condensation, mold, or odors.

## ➤ **Ambient Room Temperature Limits**

This appliance is designed to operate in ambient temperatures specified by its temperature class marked on the rating plate.

Class	Symbol	Ambient Temperatures range (°C)
Extended Temperate	SN	+ 10 to + 32
Temperate	N	+ 16 to + 32
Subtropical	ST	+ 16 to + 38
Tropical	T	+ 16 to + 43

➤ **LOADING**

The maximum number of bottles that can be loaded into the cabinet are for information only; this information is not contractual; it provides a means for rapidly estimating the size of the device.

**Loading for PM45D-HHB-800**

Bottle loading proposal#1  
Total: 31 bottles (Bordeaux)

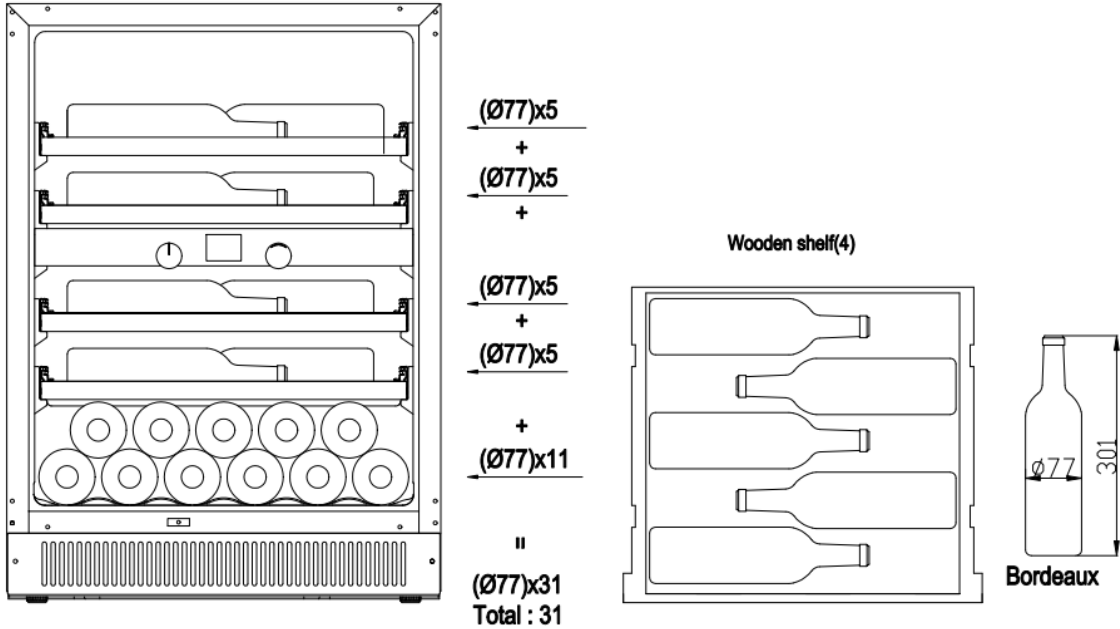

Bottle loading proposal#2  
Total: 31 bottles (Bordeaux 11 bottles and Burgundy 20 bottles)

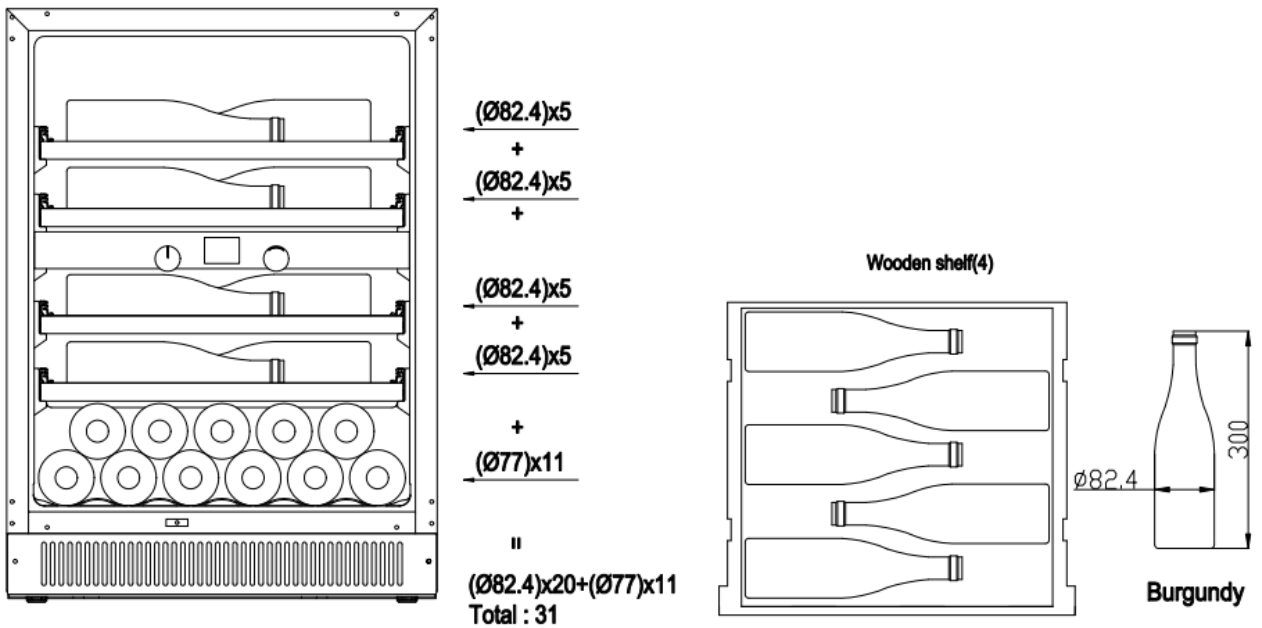

Bottle loading proposal#3

Total: 31 bottles (Bordeaux 11 bottles and Burgundy 5 bottles and champagne 15 bottles)

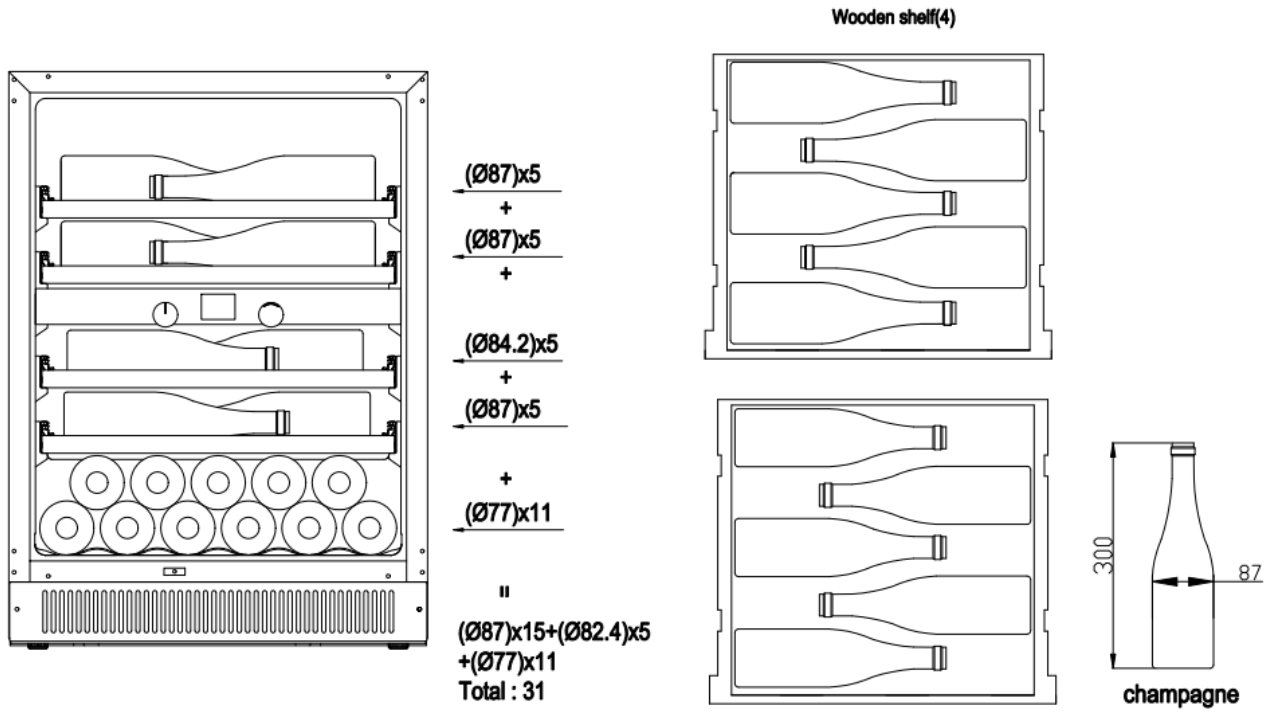

Bottle loading proposal#4

Total: 39 bottles (Bordeaux)

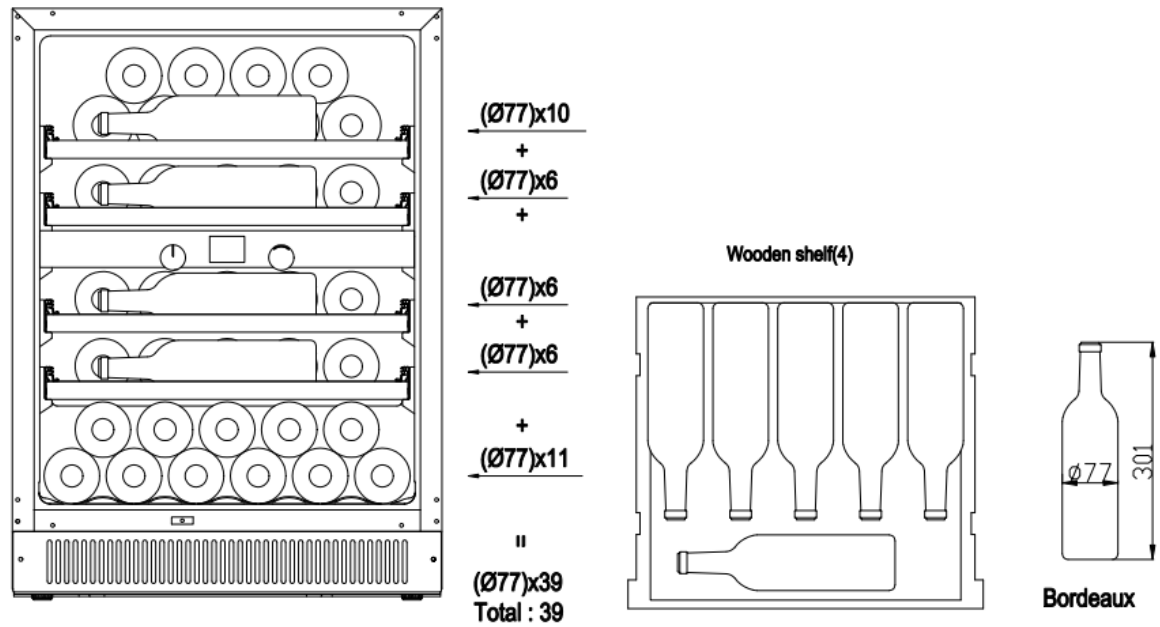

Bottle loading proposal#5

Total: 39 bottles (Bordeaux 11 bottles and Burgundy 28 bottles)

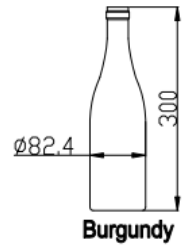
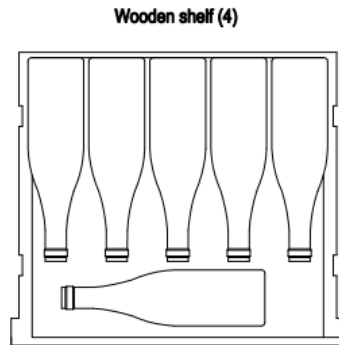
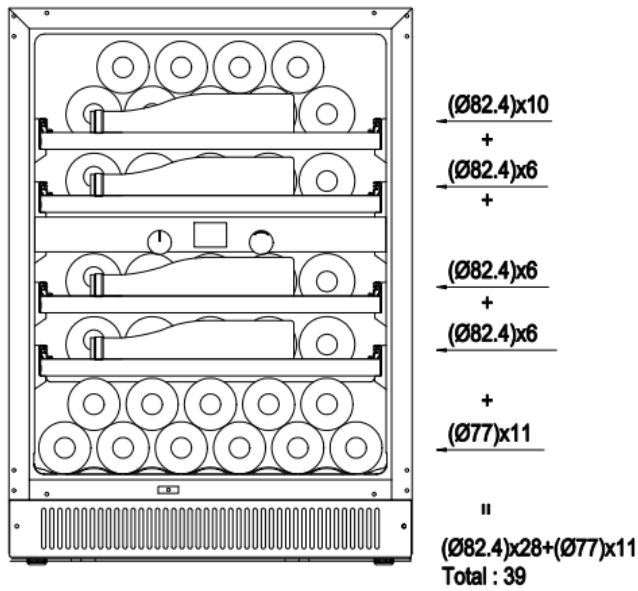

Bottle loading proposal#6

Total: 39 bottles (Bordeaux 11 bottles and Burgundy 6 bottles and champagne 22 bottles)

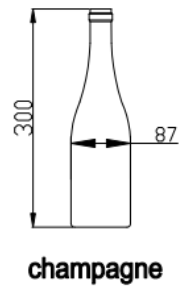
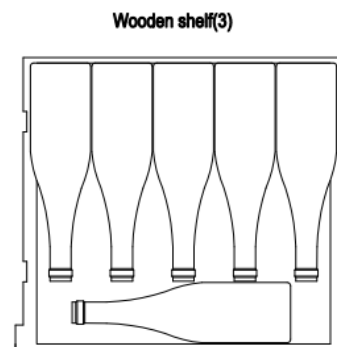
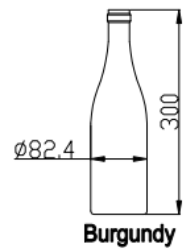
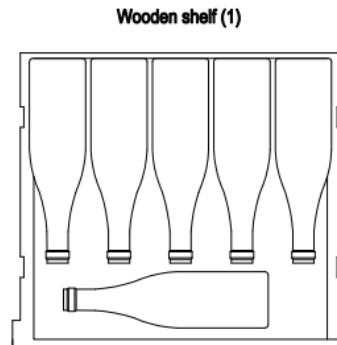
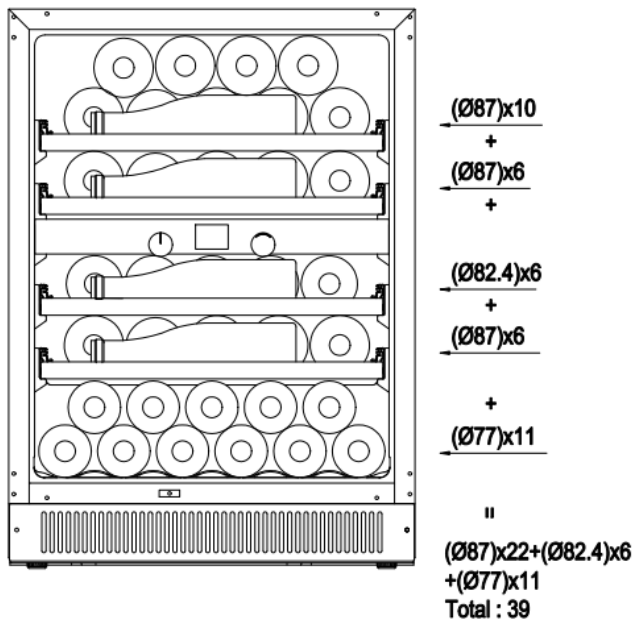

**Loading for PM45DK**

Bottle loading proposal#1  
 Total: 31 bottles (Bordeaux)

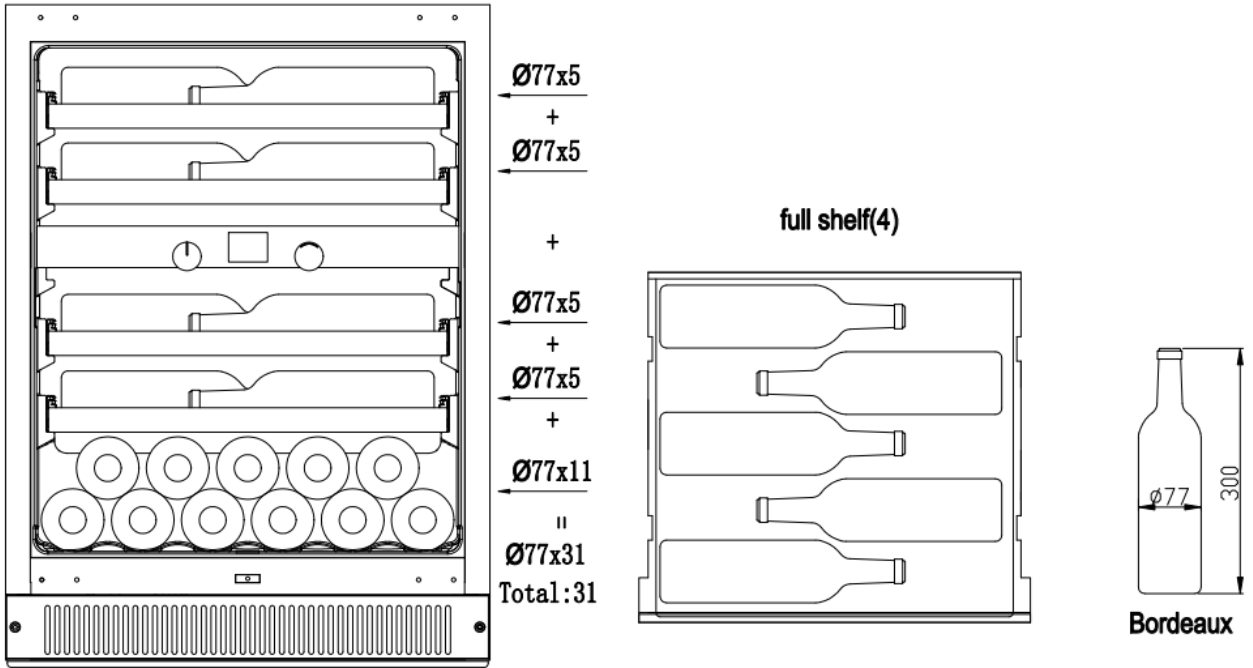

Bottle loading proposal#2  
 Total: 31 bottles (Bordeaux 11 bottles and Burgundy 20 bottles)

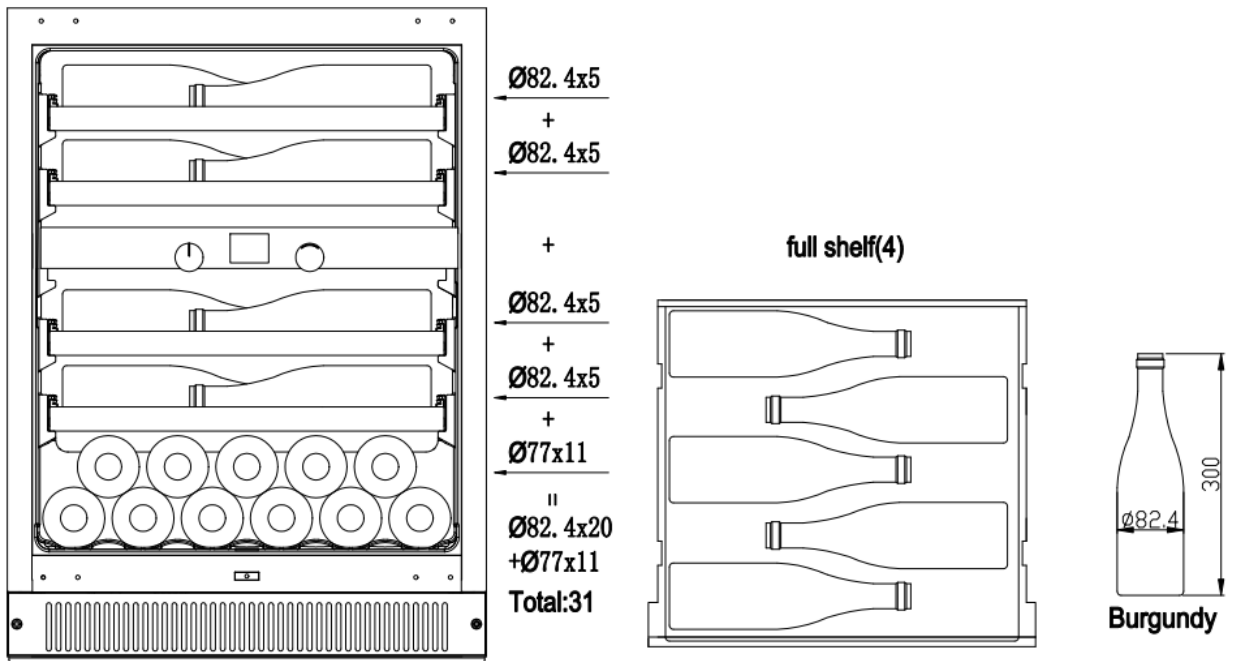

Bottle loading proposal#3

Total: 31 bottles (Bordeaux 11 bottles and champagne 20 bottles)

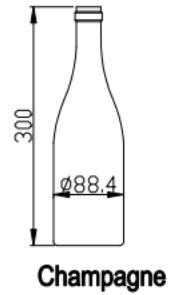
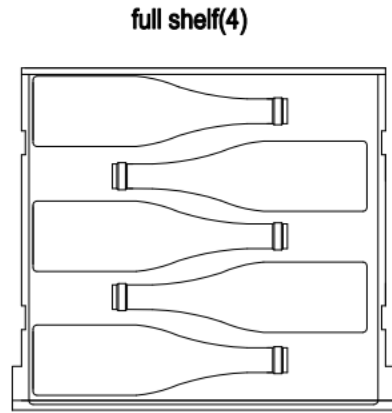
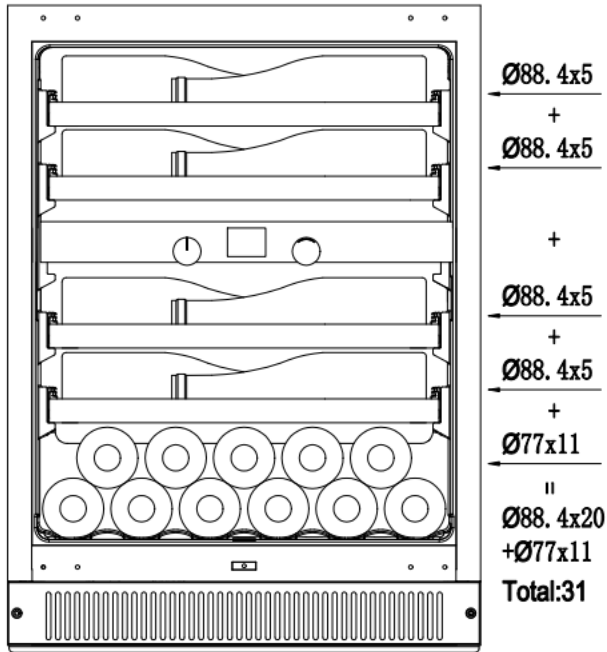

Bottle loading proposal#4

Total: 35 bottles (Bordeaux)

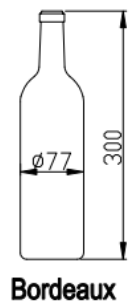
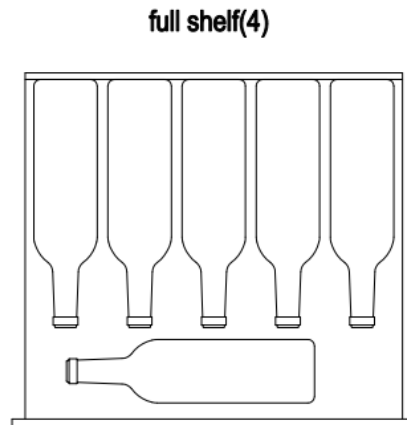
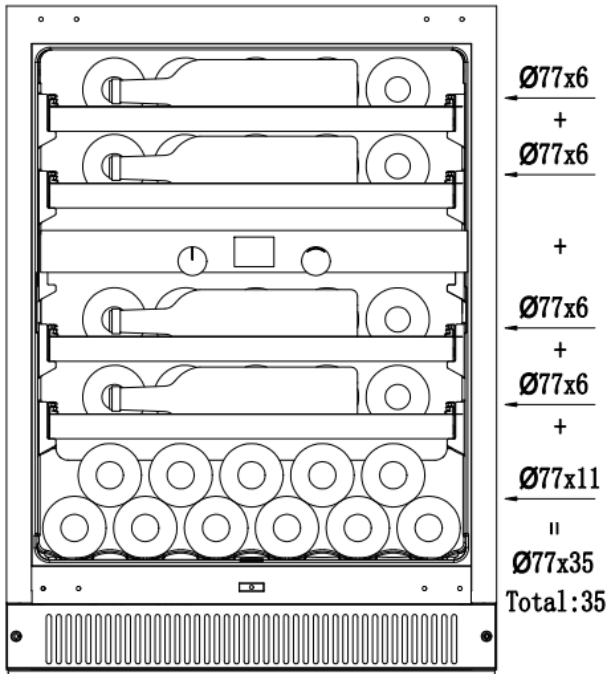

Bottle loading proposal#5

Total: 35 bottles (Bordeaux 11 bottles and Burgundy 24 bottles)

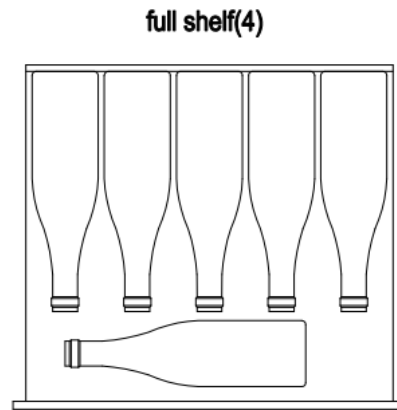
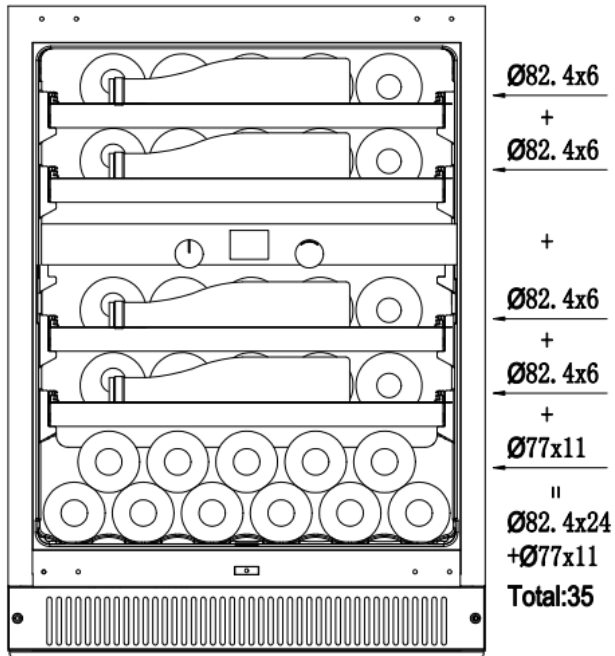

Bottle loading proposal#6

Total: 35 bottles (Bordeaux 11 bottles and champagne 24 bottles)

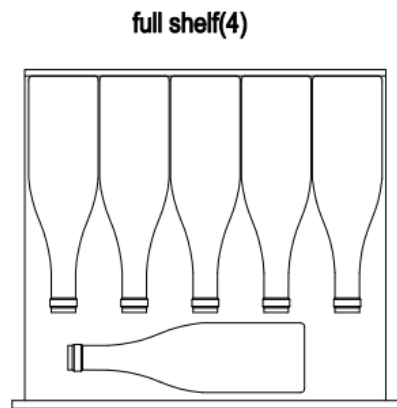
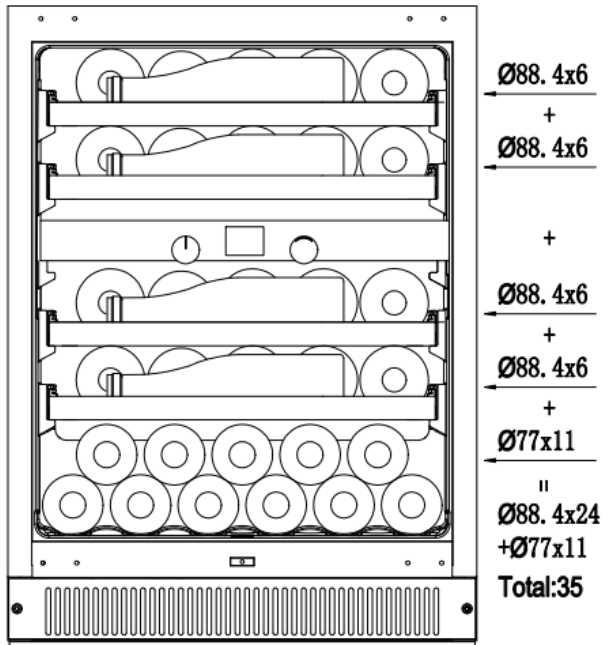

## OPERATING YOUR WINE COOLER

The Wine Cooler should be placed in where the ambient temperature is below 35°C. If the ambient temperature is above this range, the performance of the unit may be affected and may cause interior temperatures to fluctuate. The range of setting temperatures may not be reached.

### ➤ The controls of your Wine Cooler

FOR PM45D-HHB-800,PM45DK

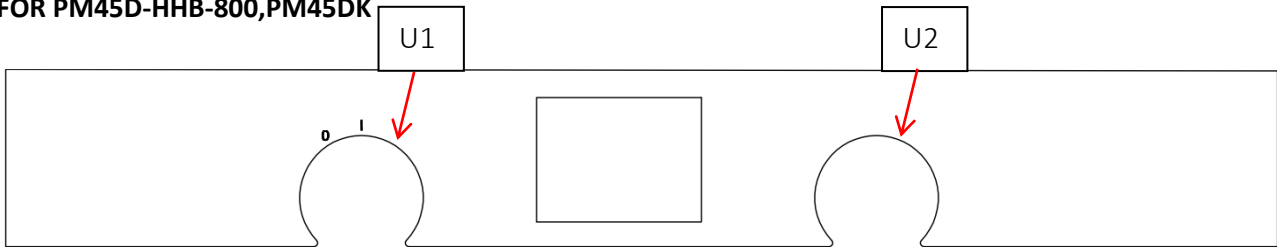

Upper and lower compartment: The temperature setting can be adjusted from 5°C to 18°C.

U1: Functional knob, there are seven functional gears from Icon 0 to right side.

U2: Adjusting knob, responsible for the selected function by U1 knob.

Instruction for knob U1 and U2.

1. Icon 0: Power off gear

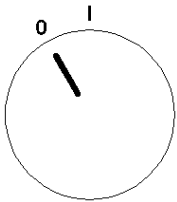

Adjust the U1 knob to the power off gear, The system will be closed. The backlight in the knob keeping red color. But the rest indicate light, and display will be closed.

2. Icon 1: Power on gear, The system will be turn on and display the temperature.



3. First gear on the right side of Icon 1: Temperature gear for upper zone.

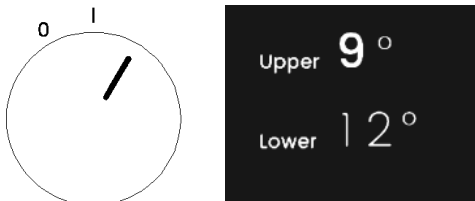

A. Adjusted the U1 knob to the temperature gear, you can adjust the temperature by rotating the U2 knob. When the upper display temperature number showing from slim to bold. You can choose your desire temperature for your wine in upper zone.

B. Turn the U2 knob to left side to reduce the set temperature and turn the U2 knob to right side to increase the set temperature.

C. The temperature adjustment range is 5-18°C for Celsius; and the temperature adjustment range is 41-64°F for Fahrenheit.

4. Second gear on the right side of Icon I: Temperature gear for lower zone.

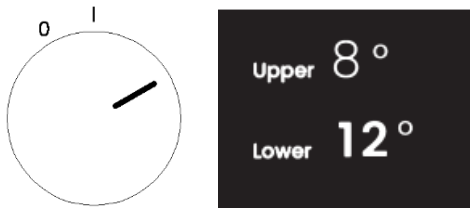

- A. Adjusted the U1 knob to the temperature gear, you can adjust the temperature by rotating the U2 knob. When the lower display temperature number shows from slim to bold. You can choose your desired temperature for your wine in the lower zone.
- B. Turn the U2 knob to left side to reduce the set temperature and turn the U2 knob to right side to increase the set temperature.
- C. The temperature adjustment range is 5-18°C for Celsius; and the temperature adjustment range is 41-64°F for Fahrenheit.

5. Third gear on the right side of Icon I: Adjusted the brightness of the LED light.

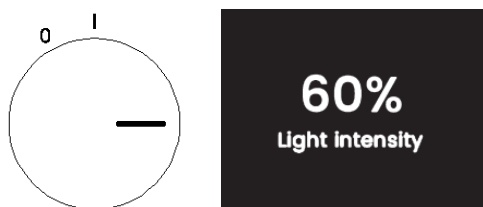

Adjusted the U1 knob to this position. There are 6 brightness levels for the LED light: 0%-20%-40%-60%-80%-100%-0% recycle rolling by rotating the U2 knob.

6. Fourth gear on the right side of Icon I: Alternate the LED light color.



Adjusted the U1 knob to this position. The LED light color can be alternated by rotating the U2 knob. Your selected color will be displayed on screen. Flashing and the font became thicker.

7. Fifth gear on the right side of Icon I: Select the temperature display between Celsius and Fahrenheit.











Adjusted the U1 knob to this position. You can choose Celsius or Fahrenheit for display. Your selected display temperature will be flashing, and the font became thicker.

**•Temperature Memory Function**

In the event of a power interruption the unit can remember the previous temperature settings, and when the power is restored the cabinet temperature will go back to the same setting temperature as before.

➤ **Fault Prompt**

SERIAL NUMBER	PROBLEM	RELEASE METHOD	PROMPT
1	The system detected that the indoor temperature continued to be too low.	It is necessary to detect whether the refrigeration system is faulty, and the alarm can be cancelled by power failure.	 Upper zone temperature too low
2	The system detected that the indoor temperature was too low.	It is necessary to detect whether the refrigeration system is faulty, and the alarm can be cancelled by power failure.	 Lower zone temperature too low
3	The system detected that the indoor temperature continued to be too high.	It is necessary to detect whether the heating system is faulty, and the alarm can be cancelled by power failure.	 Upper zone temperature too high
4	The system detected that the indoor temperature continued to be too high.	It is necessary to detect whether the heating system is faulty, and the alarm can be cancelled by power failure.	 Lower zone temperature too high
5	The system detected the fault of the upper chamber sensor.	After the power is completely cut off, turn it back on. If this phenomenon still occurs, please contact the after-sales staff to provide technical support;	 Upper zone sensor failure
6	The system detected a fault of the lower chamber sensor.	After the power is completely cut off, turn it back on. If this phenomenon still occurs, please contact the after-sales staff to provide technical support;	 Lower zone sensor failure
7	The system detects that communication with the motherboard is not possible.	After the power is completely cut off, turn it back on. If this phenomenon still occurs, please contact the after-sales staff to provide technical support;	 Communication failure
8	The door has been opened for too long.	Just close the door.	 Please close the door
9	Your equipment may not have replaced activated carbon for a long time.	You can exit this alert by any operation on the system.	 Carbon filter expire

➤ **How to remove the shelf**

- To prevent damaging the door gasket, make sure to have the door all the way opened when pulling shelves out of the rail compartment.
- To Remove Shelves:
  1. Fully extend the shelf you wish to remove (Fig. A)
  2. Pull the shelf towards you until the buckle is released. (Fig. B)
  3. Holding the shelf track with both hands, push the shelf up horizontally (Fig. C)

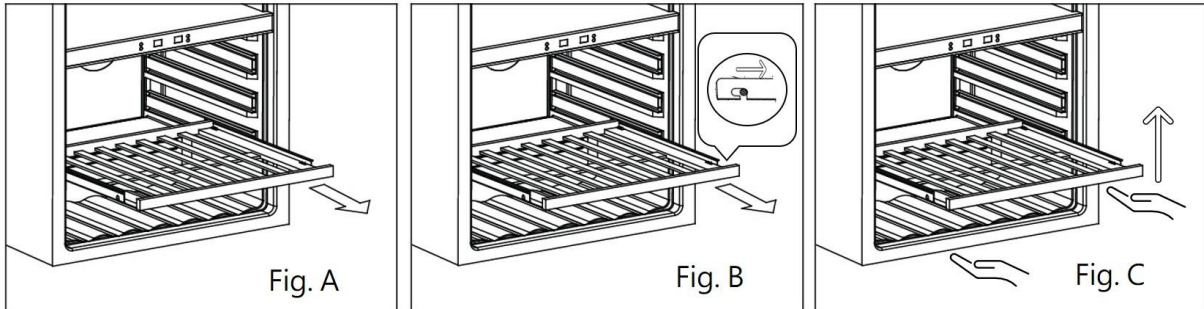

📖

➤ **How to replace activated carbon pack**

1. Open the door and remove the top 2 shelves (see removing the shelves).
2. Turn the filter as per Fig A.
3. As per Fig B, the filter should line up with the notches as shown.
4. Pull filter out (Fig C).
5. Insert replacement filter and twist as per Fig A to lock into position.
6. Re-install the shelves.

NOTE:

The charcoal filter should be replaced every 3-6 months depending on the unit's exposure level to odour.

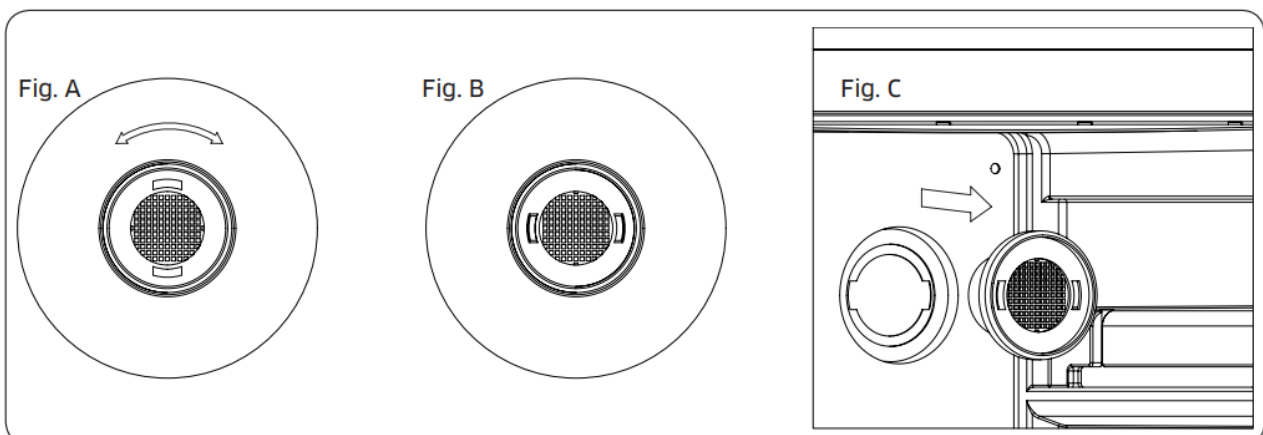

➤ **INSTALLING THE SIDE FIXING BRACKET**

For PM45DK

This bracket will keep the product secure and help prevent it moving when in use.

1. Screw 2. Fixing bracket 3. Kitchen cabinet

As per Fig A, line the fixing bracket (2) with the two holes at the top of the wine cabinet. Use the screws (1) to secure into position.

As per Fig B, use the screws (1) to secure the bracket to the side of the kitchen cabinet (3).

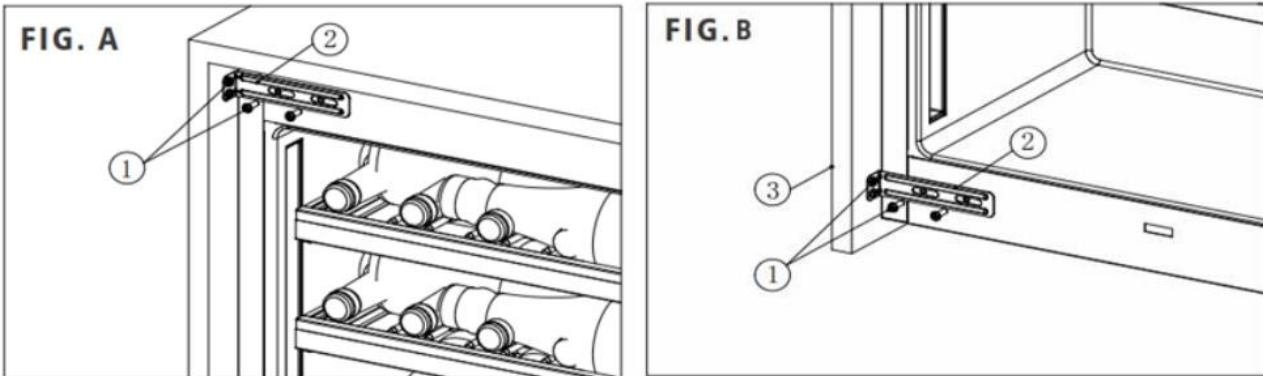

➤ **USING THE FOOT SLIDERS**

If you want to adjust the height over 820mm, please install the product using the foot sliders provided. These are provided to help prevent the feet catching on the floor when sliding the appliance into the aperture. Place the back foot in the location marked 'Back' below and the front foot in the location marked 'Front'. Once fitted to both sides of the wine cabinet the appliance can be gently positioned into the aperture, taking care not to place excess pressure on the feet when locating the cabinet.

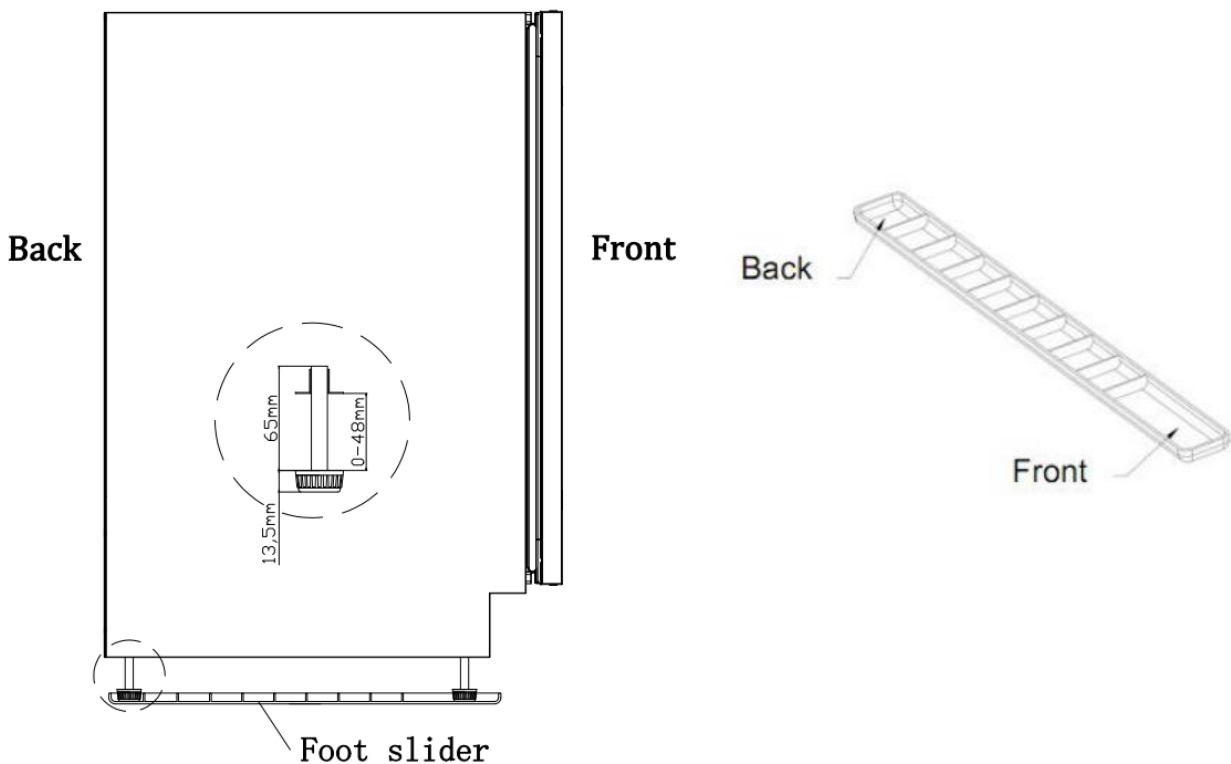

For PM45D-HHB-800

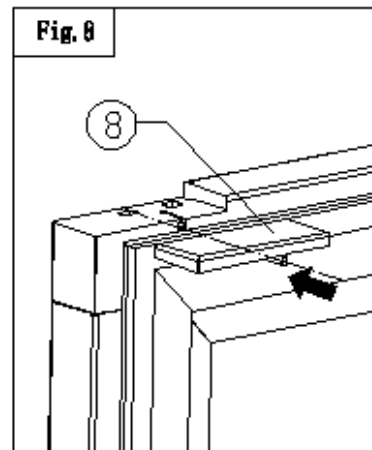
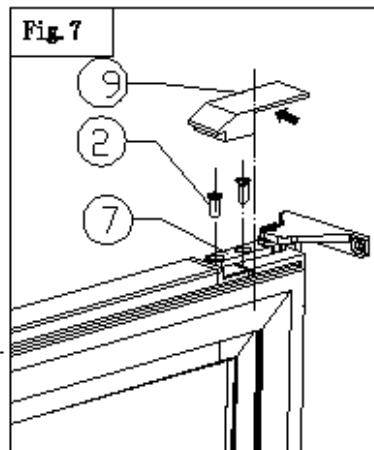
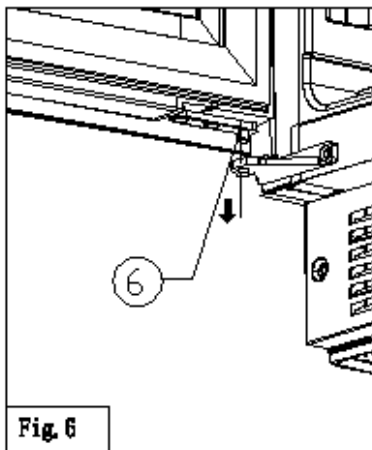
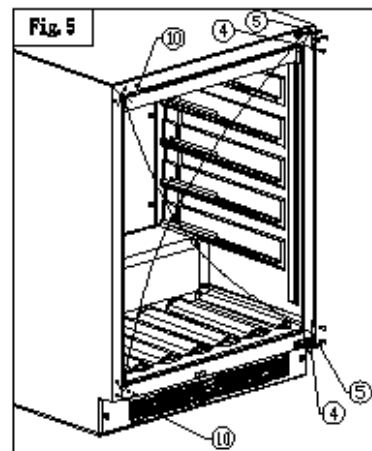
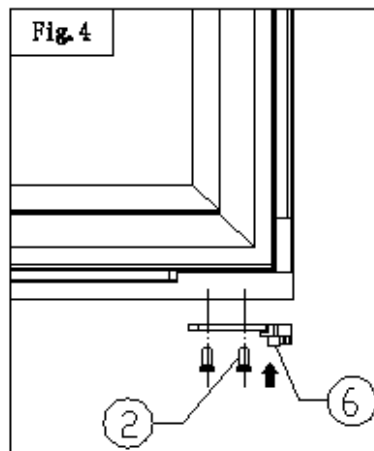
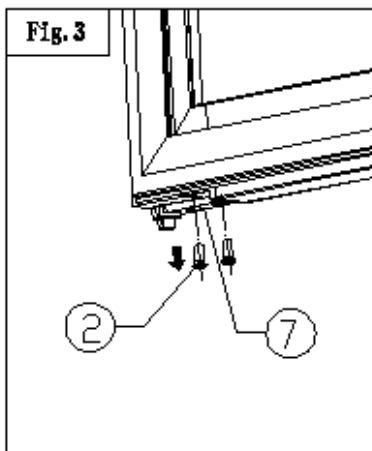
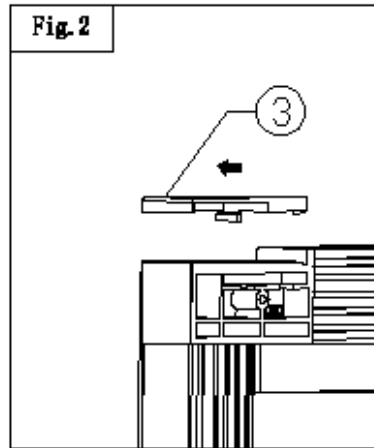
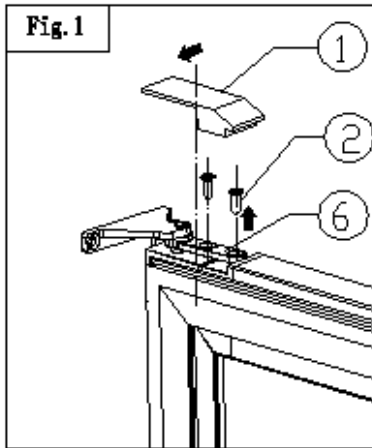

- ① Right upper door hinge decorative cover
- ② Limiting screws
- ③ Left upper corner decorative cover
- ④ Upper and lower door hinge screws
- ⑤ upper and lower door hinges
- ⑥ right upper limit parts
- ⑦ lower right limit parts
- ⑧ right upper corner decorative cover
- ⑨ Left upper hinge decorative cover
- ⑩ upper and lower decorative nails

- 1、 Open the door, push out the right door hinge decorative cover (1) and the left upper corner decorative cover (3) completely according to the arrow direction, and take it away (Fig.1.2).
- 2、 Disassemble the 2 screws (2) (Fig.1) of the right upper limit (6), move the door body outward and remove it, and then remove the right upper limit (6) Installed in the lower left corner of the door body (Fig.4).
- 3、 disassemble 2 screws (2) (Fig.3) of the right lower limiter (7), remove the right lower limiter (7) and set aside.
- 4、 take out the upper and lower decorative nails (10), disassemble 6 upper and lower door hinge screws (4), and remove the upper and lower door hinges (5), after the reversal, they are respectively installed on the left, as shown by the arrow in the figure (Fig.5).
- 5、 first align the spacing part shaft core (6) at the bottom of the door body with the door hinge shaft mandrel hole, and install it on the left door hinge (Fig.6).
- 6、 Install the lower right limiting piece (7) into the mandrel mandrel hole of the upper hinge, then push the door to align with the screw hole of the limiting piece (7), tighten it with screws (2), and install the door (Fig.7).
- 7、 Take out the left door hinge decorative cover (9) and the right upper door corner decorative cover (8) from the accessory bag, align the decorative cover with the groove on the door, and push the door hinge cover in the direction of the arrow and install it (Fig.7.8).

Note: This door swapping should be done by two people together.

## To Reverse the Door from 180°C

### For PM45DK

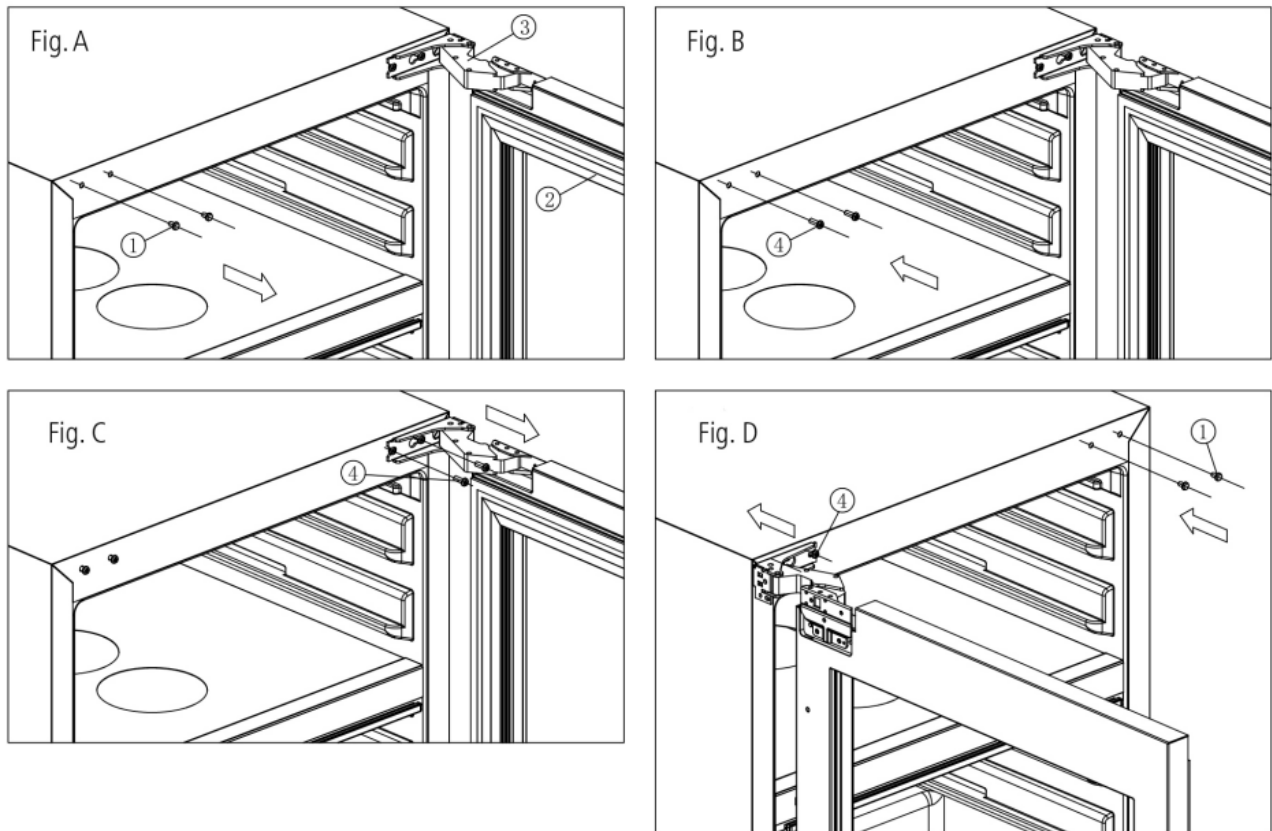

① Decorative

② Door

③ Hinge

④ Screws

1. Open the door and remove the decorative covers (1) on the left hand side as shown in (Fig.A)
2. Fix the screws into these positions as per Fig.B, but do not fasten the screws.
3. Remove all screws from both the upper and lower hinge, and then remove the door.
4. Rotate the door 180 degrees, and place the hinges into the screws fixed in Fig.B. Once slotted onto these screws, tighten the screws to secure the hinges (Fig D).
5. Place the decorative covers in the right hand side and screw holes as shown in (Fig.D)

Note: This door swapping should be done by two people together.

**For PM45D-HHB-800**

**Simple handle installation instruction:**

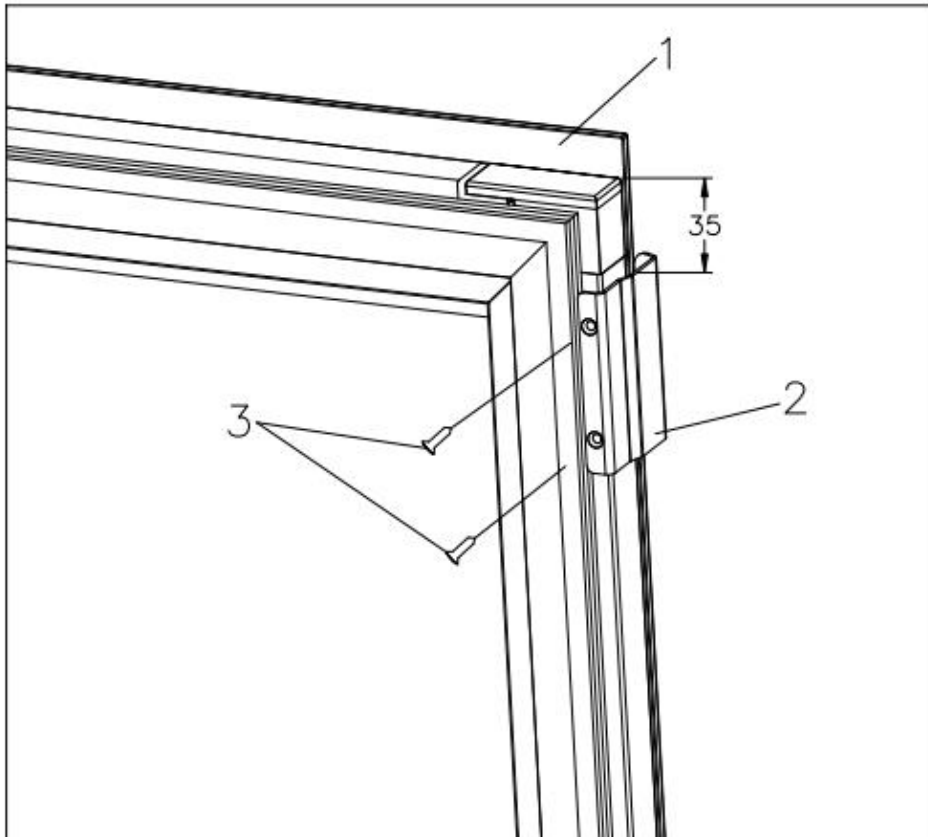

1 Door      2 Simple handle      3 Screws

1. Remove the simple handle (2) and ST4\*12 screws (3) from the accessory package.
2. Open the door. At a position 35mm below the hinge decorative cover, fix the simple handle (2) on the door frame and securely tighten it with the screws(3).

➤ Installation specifications for built-in purposes

**For PM45D-HHB-800**

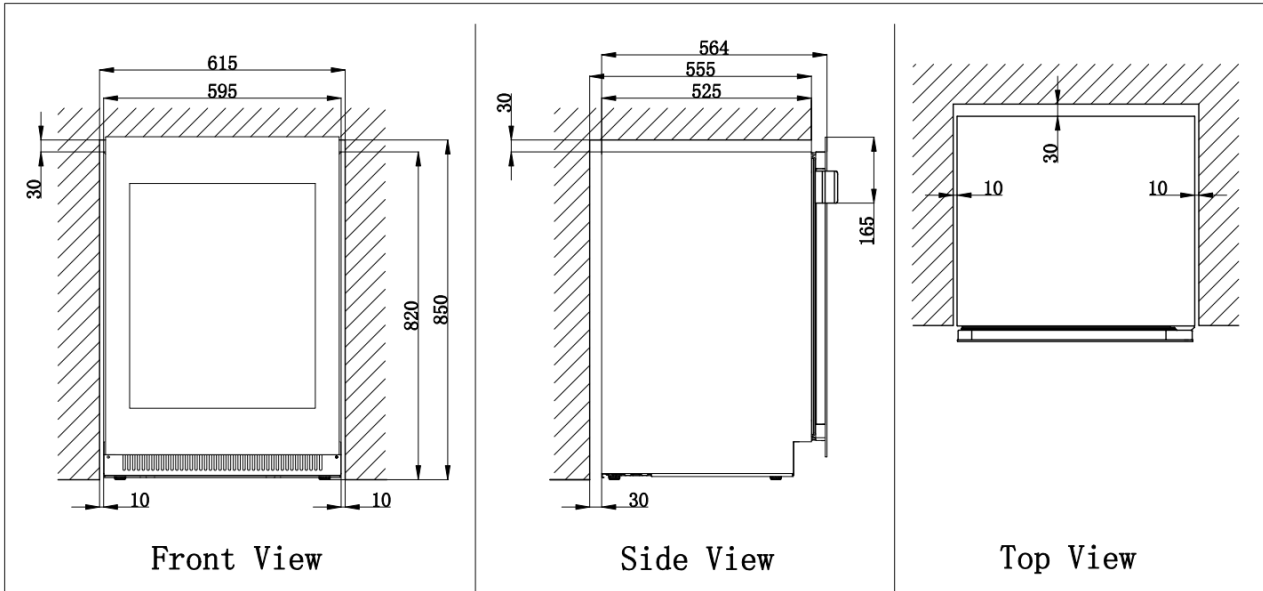

**For PM45DK**

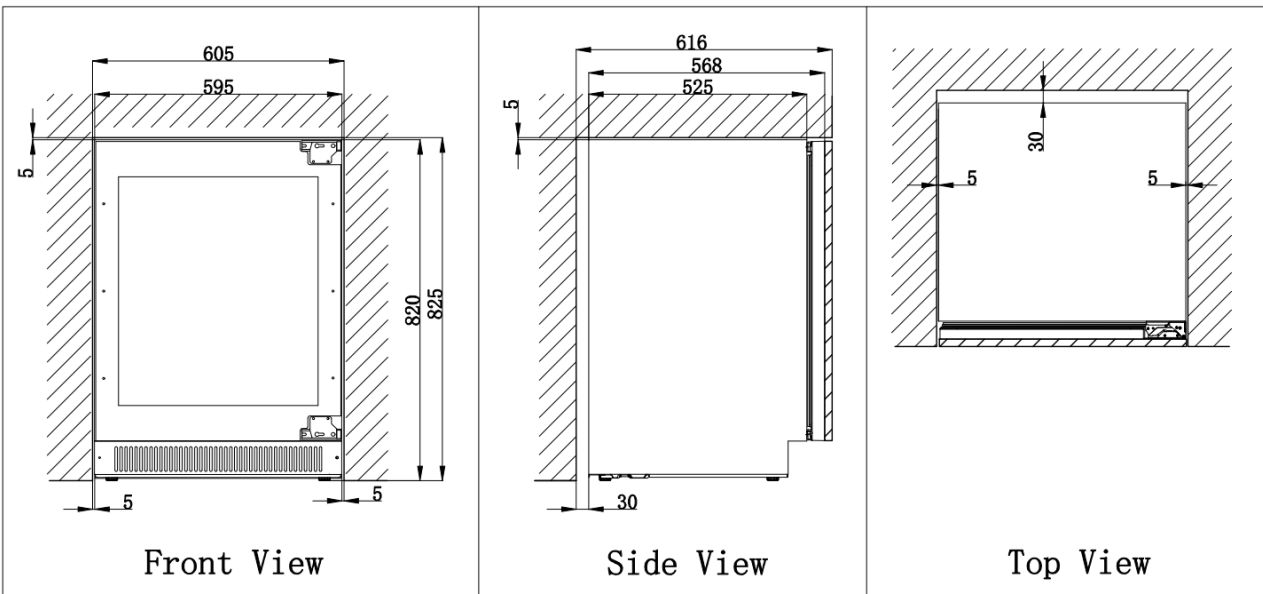

➤ **INSTALLING THE FURNITURE DOOR**

**For PM45DK**

You will need to install a furniture door frame to the front of the wine cabinet once the wine cabinet has been installed.

The furniture door frame can be custom made to line up with your other furniture doors in the kitchen. The door must be finished on both sides in order to prevent warping. In some installations the door panel may be visible through the glass when the door is open. See below for wine cabinet door dimensions, and also an example of a furniture door size.

**NOTE:**

The door panel must not weight more than 22kg.

Note: The door thickness must not exceed 18mm. If a thicker door is used, the door may make contact the adjacent furniture door when opened.

**For PM45DK**

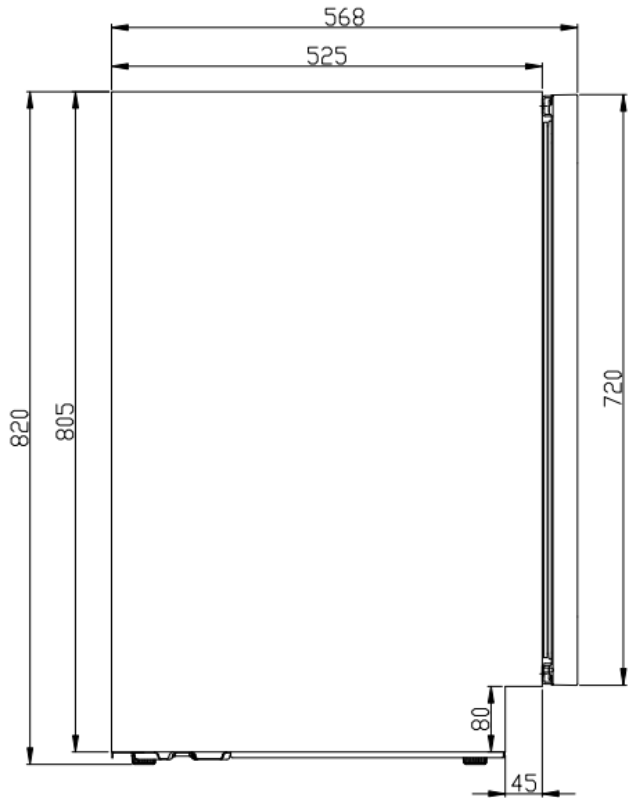
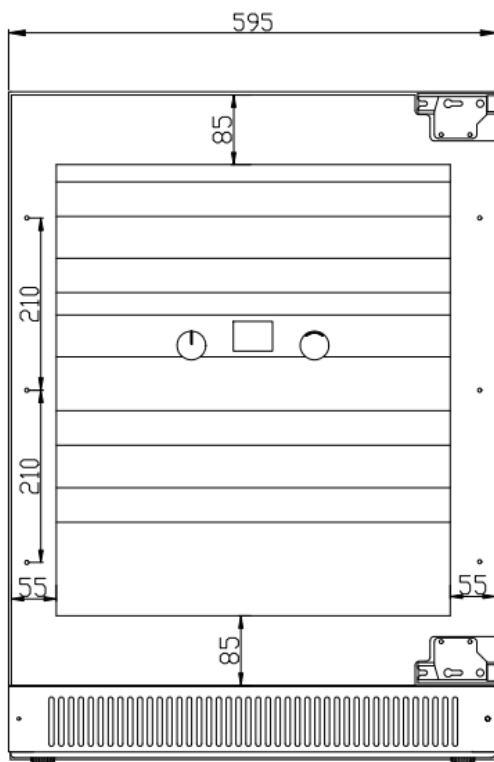

For PM45DK

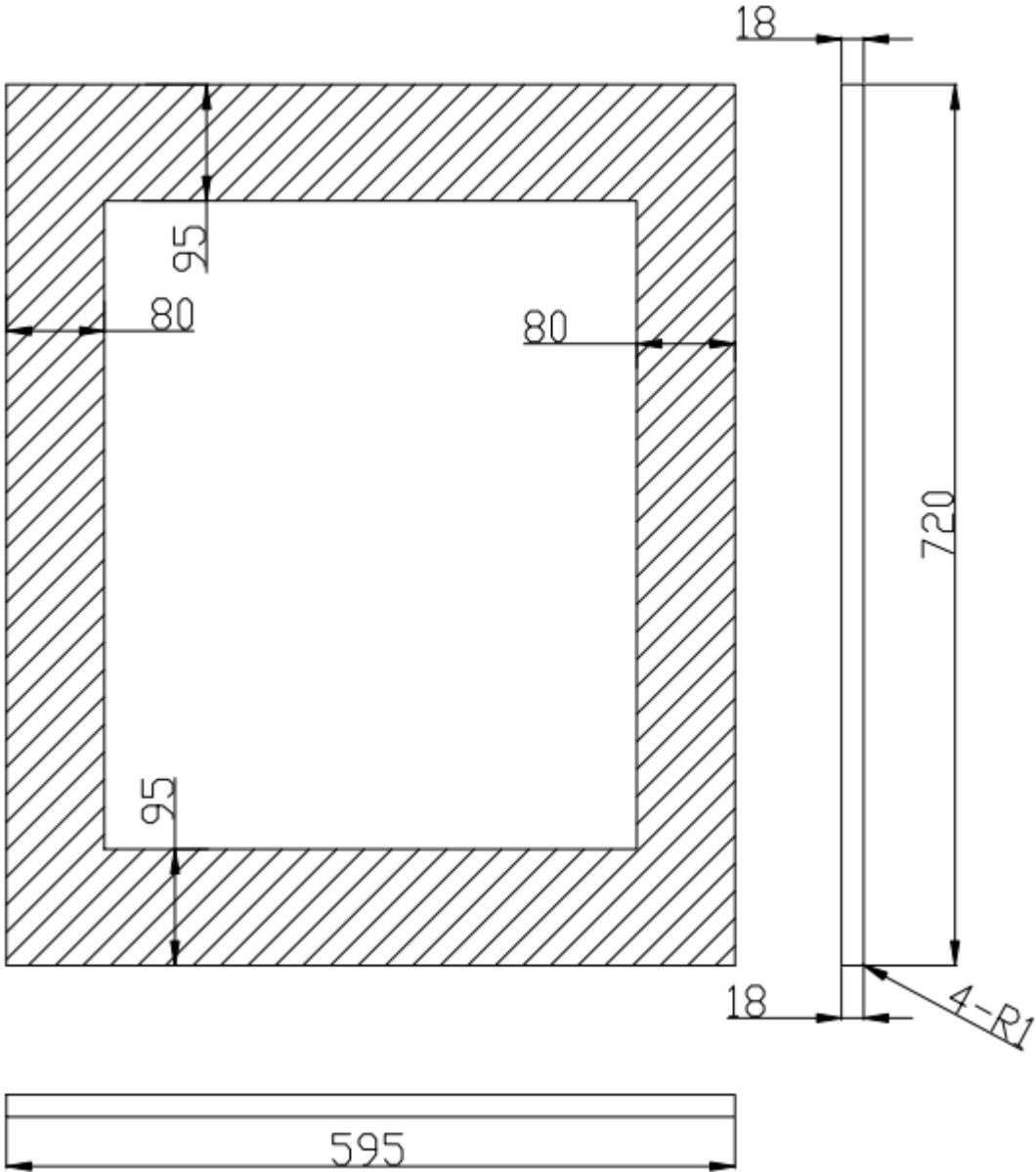

➤ **HOW TO INSTALL THE FURNITURE DOOR**

**Note:** If a handle is required, please ensure this is installed in an appropriate position before the furniture door is installed.

1. Fully open door.
2. Starting at the corner, pull the gasket away from the door. As per Fig A.
3. Continue to pull the gasket free from the gasket channel.
4. Upon removal, lay gasket down on a flat surface.
5. Secure the furniture door panel to the appliance door using clamps (see Fig. B).
6. Using a 3 mm drill bit, drill 6 pilot holes into the wood panel 12 mm deep using the holes in the door frame as a guide.

**Note:** It is important to ensure that all drilled holes are drilled to the correct depth in order to avoid splits in the wood when hardwood is installed. You must also take care not to drill all the way through the door.

7. Use the ST4\*35mm crews provided with your unit in the wood panel holes.

8. Using a Phillips screwdriver, place one screw into each of the 6 pilot holes and screw into the door, as per Fig C. Be careful not to over tighten screws. Ensure the screws sit flush against the bottom of the channel. Remove clamps from door.

**Note:** If panel requires additional adjustment after removing clamps, slightly loosen each screw and adjust panel as necessary. Tighten screws upon completion.

9. Starting at the corners, re-install the gasket into the gasket channel in the frame, by pushing firmly into place. Make sure the gasket is fully seated into the channel.

Fig.A

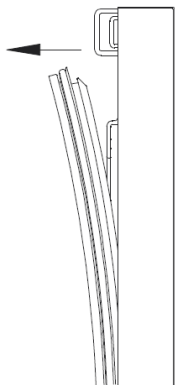

Fig.B

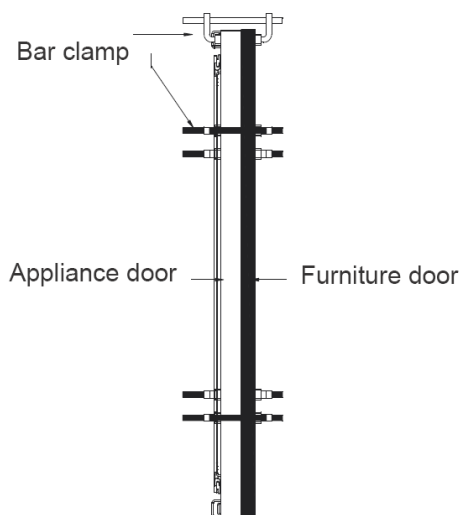
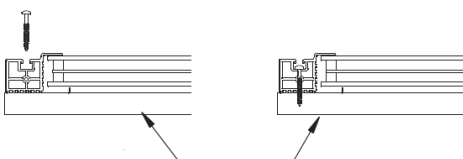

Fig.C



➤ **Recommended temperature SETTINGS**

For keeping ALL TYPES OF WINES	12 °c to 14 °c
Champagne NV, Sparkling	6 °c
Champagne Vintage	10 °c
Dry White Semillon, Sauvignon Blanc	8 °c
Dry White Gewurstraminer, Riesling	10 °c
Dry White Chardonnay	10 °c
Vintage chardonnay	14 °c
Sweet White Sauternes Monbazillac, Late Harvest ice wine	10 °c
Sweet whites vintage Sauternes	14 °c
Beaujolais	13 °c
Red Pinot Noir	16 °c
Vintage Pinot noir red	20 °c
Red Cabernet, Merlot, French, Australian, New Zealand, Chilean, Argentinean, Italian, Spanish, Californian	20 °c
Red Grenache, Syrah	16 °c

## CARE AND MAINTENANCE

### ➤ CLEAN YOUR WINE COOLER

- Turn off the power, unplug the appliance, and remove all items including shelves and rack.
- Wash the inside surfaces with a warm water and mild solution.
- Wash the shelves with a mild detergent solution.
- Wring excess water out of the sponge or cloth when cleaning area of the controls, or any electrical parts.
- Wash the outside cabinet with warm water and mild liquid detergent. Rinse well and wipe dry with a clean, soft cloth.

### ➤ POWER FAILURE

- Most power failures are corrected within a few hours and should not affect the temperature of your appliance if you minimize the number of times the door is opened. If the power is going to be off for a long period of time, you need to take the proper steps to protect your contents.

### ➤ VACATION TIME

- **Short vacations:** Leave the Wine cooler operating during vacations of less than three weeks.
- If the appliance will not be used for several months, remove all items, and turn off the appliance. Clean and dry the interior thoroughly. To prevent odor and mold growth, leave the door open slightly: blocking it open if necessary.

### ➤ MOVE YOUR WINE COOLER

- Remove all items.
- Take out the loose items inside the wine cooler (such as shelf) or fix the loose items with the foam.
- Turn the adjustable leg up to the base to avoid damage.
- Tape the door shut.
- Be sure the appliance stays secure in the upright position during transportation. Also protect outside of appliance with a blanket or similar items.

### ➤ ENERGY SAVING TIPS

- The Wine cooler should be located in the coolest area of the room, away from producing appliances, and out of the direct sunlight.

**ALL THE APPLIANCES ARE DESIGNED WITH LED LIGHTS, IF LED LIGHT DAMAGE, PLEASE CONTACT WITH AFTER-SALE SERVICE TO REPLACE IT.**

## PROBLEMS WITH YOUR WINE COOLER

You can solve many common Wine cooler problems easily, saving you the cost of a possible service call. Try the suggestions below to see if you can solve the problem before calling the Service Centre.

### TROUBLESHOOTING GUIDE

PROBLEM	POSSIBLE CAUSE
Wine cooler does not operate.	Not plugged in. The appliance is turned off. The circuit breaker tripped or a blown fuse.
Wine cooler is not cold enough.	Check the temperature control setting. External environment may require a higher setting. The door is open too often. The door is not closed completely. The door gasket does not seal properly.
Turns on and off frequently.	The room temperature is hotter than normal. A large amount of contents has been added to the Wine cooler. The door is open too often. The door is not closed completely. The temperature control is not set correctly. The door gasket does not seal properly.
The light does not work.	Not plugged in. The circuit breaker tripped or a blown fuse. The bulb has burned out. The light button is "OFF".
Vibrations.	Check to assure that the Wine cooler is level.
The Wine cooler seems to make too much noise.	The rattling noise may come from the flow of the refrigerant, which is normal. As each cycle ends, you may hear gurgling sounds caused by the flow of refrigerant in your Wine cooler. Contraction and expansion of the inside walls may cause popping and crackling noises. The Wine cooler is not level.
The door will not close properly.	The Wine cooler is not level. The door was reversed and not properly installed. The gasket is dirty. The shelves are out of position.
Condensation forms on the door.	Condensation will form on the door due to high humidity in the area. Install the appliance with sufficient ventilation in a dry and/ or air-conditioned room
Water condensation may form on the glass door.	Condensation will form on the door due to high humidity in the area. Install the appliance with sufficient ventilation in a dry and/ or air-conditioned room

**VINKØLESKAB  
BRUGERVEJLEDNING**

MODEL NR.

PM45DK

PM45D-HHB-800

[www.pevino.com](http://www.pevino.com)

**FØR BRUG SKAL DU LÆSE OG FØLGE ALLE SIKKERHEDSREGLER OG BETJENINGSINSTRUKTIONER.**

## ADVARSEL!

- For at undgå at beskadige dørpakningen skal du sørge for at have døren helt åben, når du trækker hyldeerne ud af skinnerummet.
- Apparatet skal placeres, så stikket er tilgængeligt. Slip den elektriske ledning. Flyt dit skab til dets endelige placering. Flyt ikke dit skab, mens det er fyldt med vin. Du kan forvrænge kroppen. Vinkælderen skal installeres et passende sted for at undgå at røre ved kompressoren med hånden.
- Dette apparat er ikke beregnet til brug af personer (inklusive børn) med nedsatte fysiske, sensoriske eller mentale evner eller mangel på erfaring og viden, medmindre de er blevet overvåget eller instrueret i brugen af apparatet af en person, der er ansvarlig for deres sikkerhed.
- Børn skal være under opsyn for at sikre, at de ikke leger med apparatet.
- Hvis netledningen er beskadiget, skal den udskiftes af producenten af dens serviceagent eller en tilsvarende kvalificeret person for at undgå fare.

Dette apparat kan bruges af børn fra 8 år og derover og personer med nedsatte fysiske, sensoriske eller mentale evner eller mangel på erfaring og viden, hvis de har fået opsyn eller ikke leger med apparatet. Rengøring og brugervedligeholdelse må ikke udføres af børn uden opsyn.

–**ADVARSEL:** Hold ventilationsåbninger i apparatets kabinet eller i den indbyggede struktur fri for forhindringer.

–**ADVARSEL:** Brug ikke mekaniske anordninger eller andre midler til at fremskynde afrimningsprocessen, bortset fra dem, der anbefales af producenten.

–**ADVARSEL:** Beskadig ikke kølemiddelkredsløbet.

–**ADVARSEL:** Brug ikke elektriske apparater inde i apparatets opbevaringsrum, medmindre de er af den type, der anbefales af producenten.

Dette køleapparat er ikke egnet til frysning af fødevarer.

Opbevar ikke eksplosive stoffer såsom aerosoldåser med et brændbart drivmiddel i dette apparat.

Dette apparat er beregnet til at blive brugt i husholdningsapplikationer og lignende applikationer såsom – personalekøkkenområder i butikker, kontorer og andre arbejdsmiljøer.

–bondehuse og af kunder på hoteller, moteller og andre boligmiljøer.

–bed and breakfast-miljøer.

–catering og lignende anvendelser uden for detailhandelen.

–**ADVARSEL:** For at undgå fare på grund af apparatets ustabilitet skal det fastgøres i overensstemmelse med instruktionerne.

For at undgå forurening af vin skal du overholde følgende instruktioner:

–Åbning af døren i lange perioder kan forårsage en betydelig stigning i temperaturen i apparatets rum.

–Rengør regelmæssigt overflader, der kan komme i kontakt med flasker og tilgængelige afløbssystemer.

–Renvandstanke, hvis de ikke har været brugt i 48 timer; Skyl vandsystemet, der er tilsluttet en vandforsyning, hvis der ikke er trukket vand i 5 dage.

–Hvis køleapparatet står tomt i længere perioder, skal du slukke, afrime, rengøre, tørre og lade døren stå åben for at forhindre, at der opstår skimmelsvamp inde i apparatet.

**FORSØG UNDER INGEN OMSTÆNDIGHEDER AT TILSLUTTE ELLER FORLÆNGE KABLET.**

## VIGTIGE SIKKERHEDSINSTRUKTIONER

### ⚡ ADVARSEL ⚡

Følg disse grundlæggende forholdsregler for at reducere risikoen for brand, elektrisk stød eller personskade, når du bruger dit apparat:

- Læs alle instruktioner, før du bruger vinkøleskabet.
- **FARE eller ADVARSEL:** Risiko for at børn bliver fanget. Børns indespærring og kvælning er ikke fortidens problemer. Uønskede eller forladte apparater er stadig farlige . . . selvom de "bare vil sidde i garagen et par dage".
- **Inden du smider dit gamle vinkøleskab ud:** Tag døren af. Lad hylderne være på plads, så børn ikke let kan klatre ind.
- Lad aldrig børn betjene, lege med eller kravle inde i apparatet.
- Rengør aldrig apparatets dele med brændbare væsker. Dampene kan skabe brandfare eller eksplosion.
- Opbevar eller brug ikke benzin eller andre brændbare dampe og væsker i nærheden af dette eller andre apparater. Dampene kan skabe brandfare eller eksplosion. Opbevar ikke eksplosive stoffer såsom aerosoldåser med et brændbart drivmiddel i dette apparat.
- **ADVARSEL:** Hold ventilationsåbninger i apparatets kabinet eller i den indbyggede struktur fri for forhindringer.
- Brug ikke mekaniske anordninger eller andre midler til at fremskynde afrimningsprocessen, bortset fra dem, der anbefales af producenten.
- **ADVARSEL:** For at undgå fare på grund af apparatets ustabilitet skal det fastgøres i overensstemmelse med instruktionerne.
- **ADVARSEL:** Beskadig ikke kølemiddelkredsløbet.
- **ADVARSEL:** Brug ikke elektriske apparater inde i apparatets opbevaringsrum, medmindre de er af den type, der anbefales af producenten.
  
- **Kølemidlet i disse apparater er R600a, Brandfarlige og eksplosive genstande bør ikke anbringes i eller i nærheden af kabinettet for at undgå brand eller eksplosion forårsaget.**



- Gem disse instruktioner -

# INSTALLATIONSVEJLEDNING

## ➤ Før du bruger dit vinkøleskab

- Fjern den udvendige og indvendige emballage.
- Før du tilslutter vinkøleskabet til strømkilden, skal du lade det stå oprejst i cirka 2 timer. Dette reducerer muligheden for en funktionsfejl i kølesystemet ved håndtering under transport.
- Rengør den indvendige overflade med lunkent vand med en blød klud.
- Dette apparat er beregnet til at blive brugt i husholdningsapplikationer og lignende applikationer såsom
  - personalekøkkenområder i butikker, kontorer og andre arbejdsmiljøer.
  - bondehuse og af kunder på hoteller, moteller og andre boligmiljøer.
  - Bed and Breakfast-lignende miljøer.
  - catering og lignende anvendelser uden for detailhandelen.
- Når du bortskaffer dit apparat, skal du vælge et autoriseret bortskaffelsessted.

## ➤ Installation af dit vinkøleskab

- Dette apparat er designet til at være til fritstående installation eller indbygget (helt forsænket) (se klistermærkets placering på bagsiden af dette apparat). PN7 er kun til indbygget.
- **Dette apparat er udelukkende beregnet til opbevaring af vin.**
- Placer dit vinkøleskab på et gulv, der er stærkt nok til at understøtte det, når det er fuldt fyldt. For at nivellere din vinkøler skal du justere det forreste nivelleringsben i bunden af vinkøleskabet/-køleren.
- Dette apparat bruger brændbart kølemiddel. Så beskadig aldrig kølerørene under transporten. Placer vinkøleren væk fra direkte sollys og varmekilder (komfur, varmelegeme, radiator osv.). Direkte sollys kan påvirke akrylbelægningen, og varmekilder kan øge elforbruget. Ekstreme kolde omgivelsestemperaturer kan også forårsage, at enheden ikke fungerer korrekt.
- Undgå at placere enheden i fugtige områder.
- Sæt vinkøleskabet i en eksklusiv, korrekt installeret jordet stikkontakt. Skær eller fjern under ingen omstændigheder den tredje (jordede) stift fra netledningen. Eventuelle spørgsmål vedrørende strøm og/eller jordforbindelse skal rettes til en certificeret elektriker eller et autoriseret produktservicecenter.
- Dørhåndtag, dørhængsler, -bakker og -kurve i mindst syv år og dørpakninger i mindst 10 år, efter at den sidste enhed af modellen er bragt i omsætning.
- Termostater, temperatursensorer, printkort og lyskilder er tilgængelige i en periode på mindst syv år efter markedsføringen af den sidste enhed af modellen.

## ➤ Opmærksomhed

- Opbevar vin i forseglede flasker.
- Overbelast ikke kabinettet.
- Åbn ikke døren, medmindre det er nødvendigt.
- Dæk ikke hylder med aluminiumsfolie eller andet hyldemateriale, der kan forhindre luftcirkulation.
- Hvis vinkøleskabet opbevares uden brug i længere perioder, anbefales det, efter en omhyggelig rengøring, at lade døren stå på klem for at lade luften cirkulere inde i skabet for at undgå mulige formationer af kondens, skimmelsvamp eller lugt.

## ➤ Grænser for omgivende rumtemperatur

Dette apparat er designet til at fungere i omgivelsestemperaturer, der er specificeret af dets temperaturklasse, der er markeret på typeskiltet.

Klasse	Symbol	Omgivende temperaturer (°C)
Udvidet tempereret	SN	+ 10 til + 32
Tempereret	N	+ 16 til + 32
Subtropisk	ST	+ 16 til + 38
Tropisk	T	+ 16 til + 43

➤ **PÅLÆSNING**

Det maksimale antal flasker, der kan lægges i skabet, er kun til orientering; disse oplysninger er ikke kontraktmæssige; Det giver et middel til hurtigt at estimere enhedens størrelse.

**Indlæser PM45D-HHB-800**

Forslag til indlæsning af flasker#1  
I alt: 31 flasker (Bordeaux)

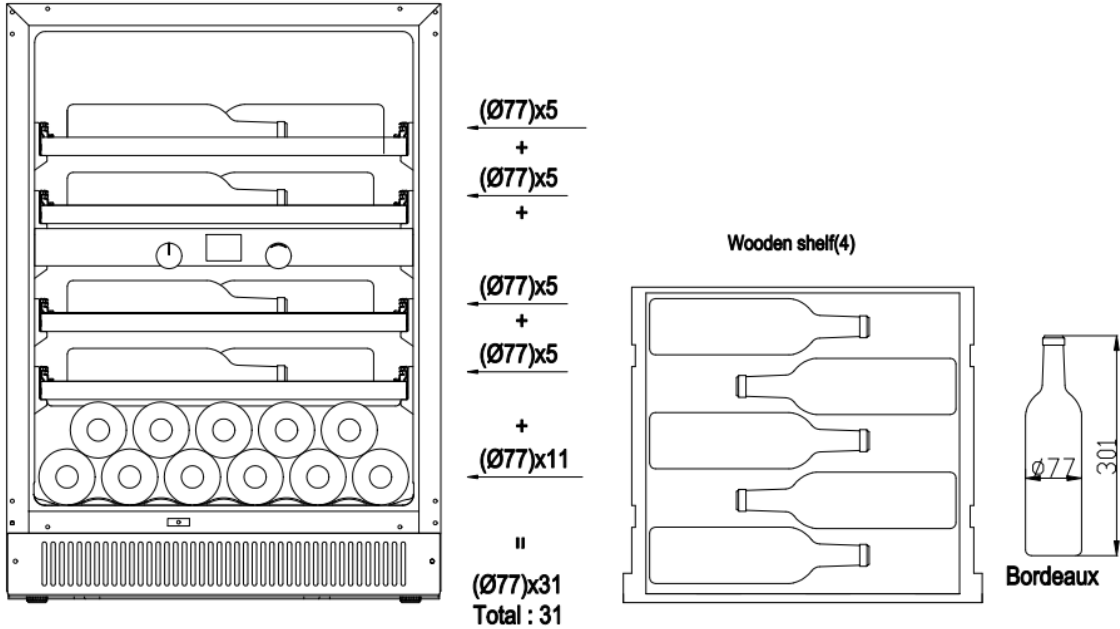

Forslag til indlæsning af flasker#2  
I alt: 31 flasker (Bordeaux 11 flasker og Bourgogne 20 flasker)

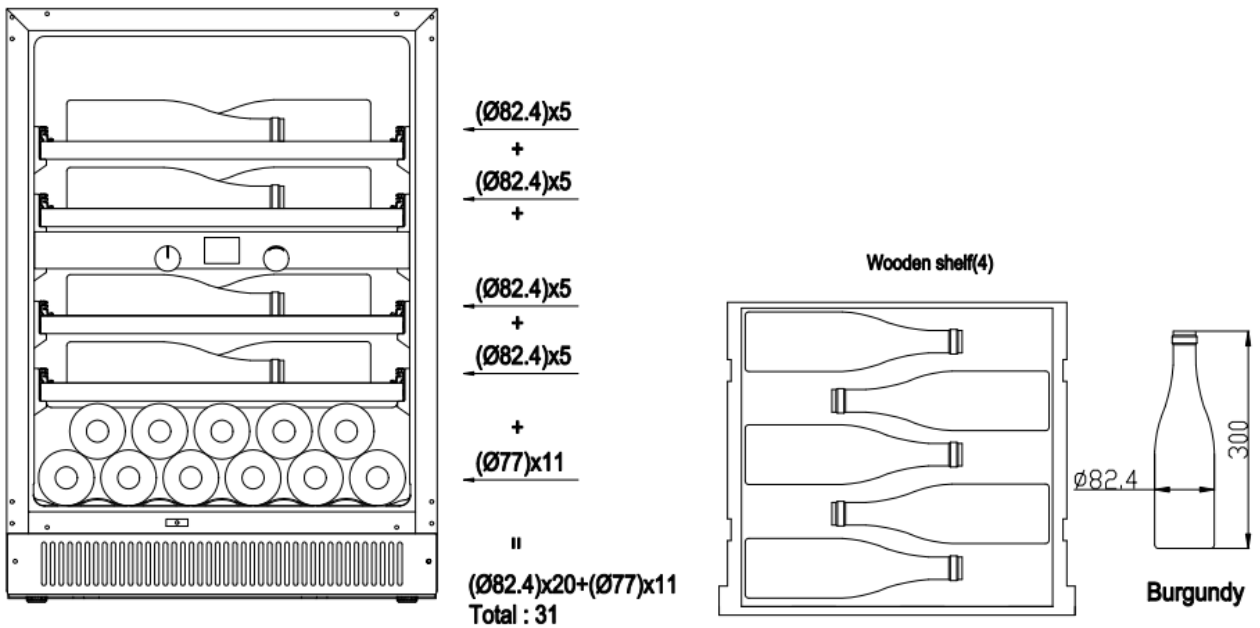

Forslag til indlæsning af flasker#3

I alt: 31 flasker (Bordeaux 11 flasker og Bourgogne 5 flasker og champagne 15 flasker)

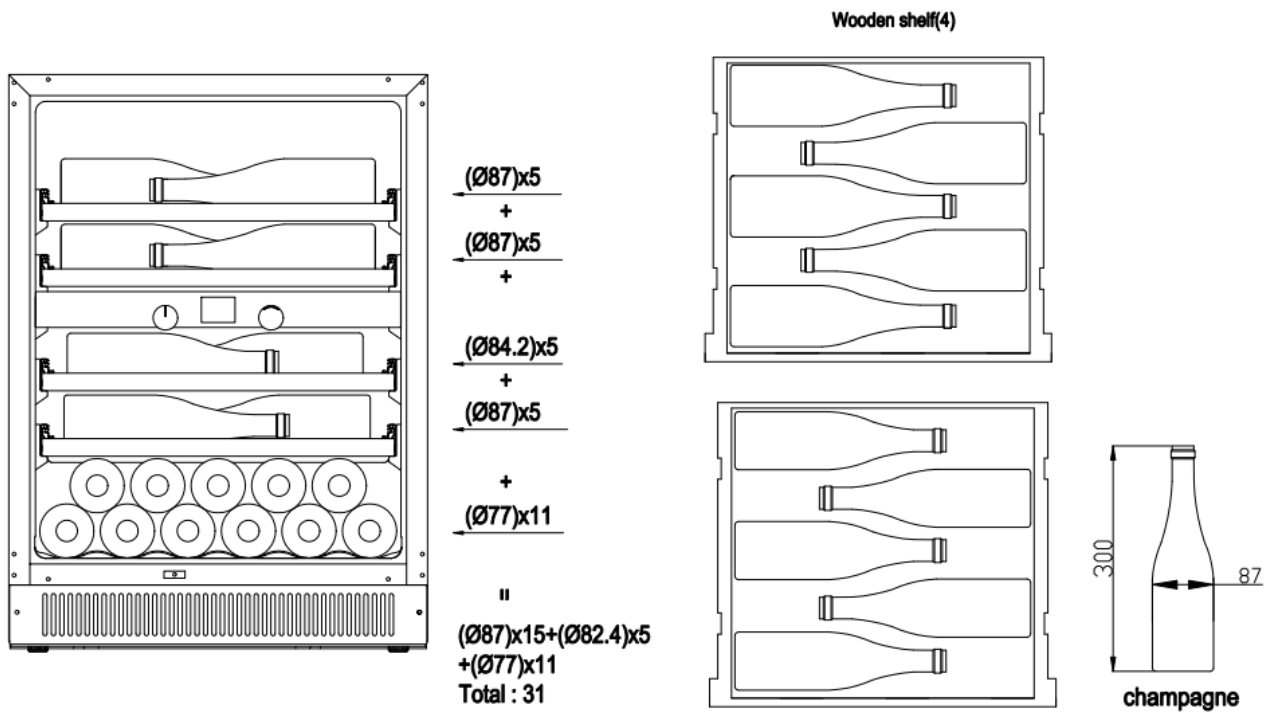

Forslag til indlæsning af flasker#4

I alt: 39 flasker (Bordeaux)

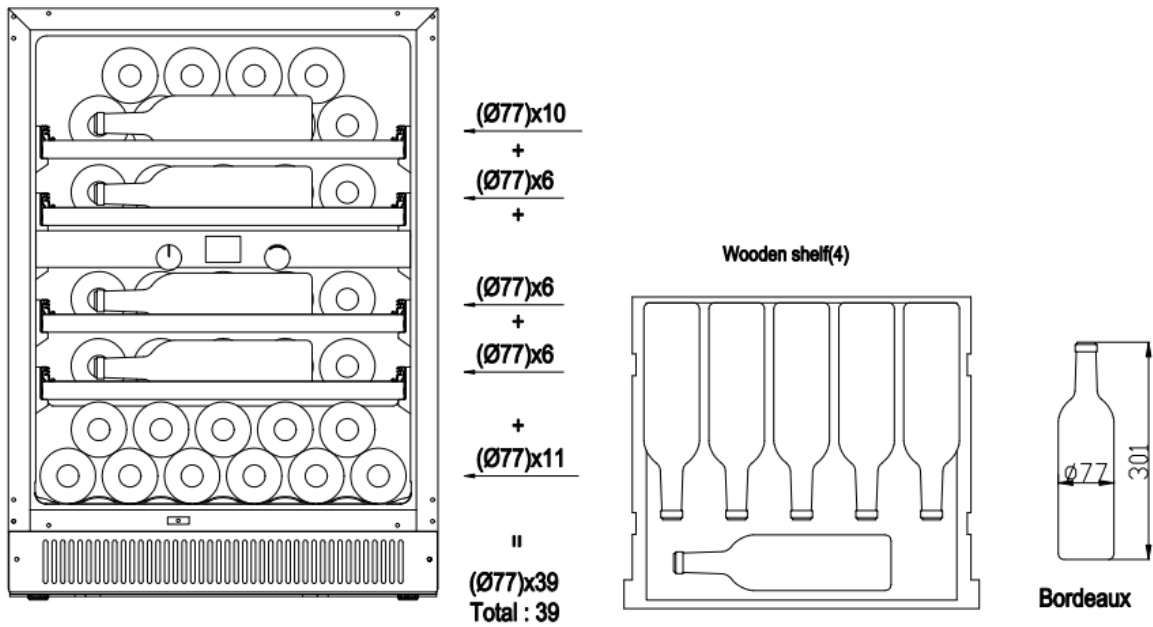

Forslag til indlæsning af flasker#5

I alt: 39 flasker (Bordeaux 11 flasker og Bourgogne 28 flasker)

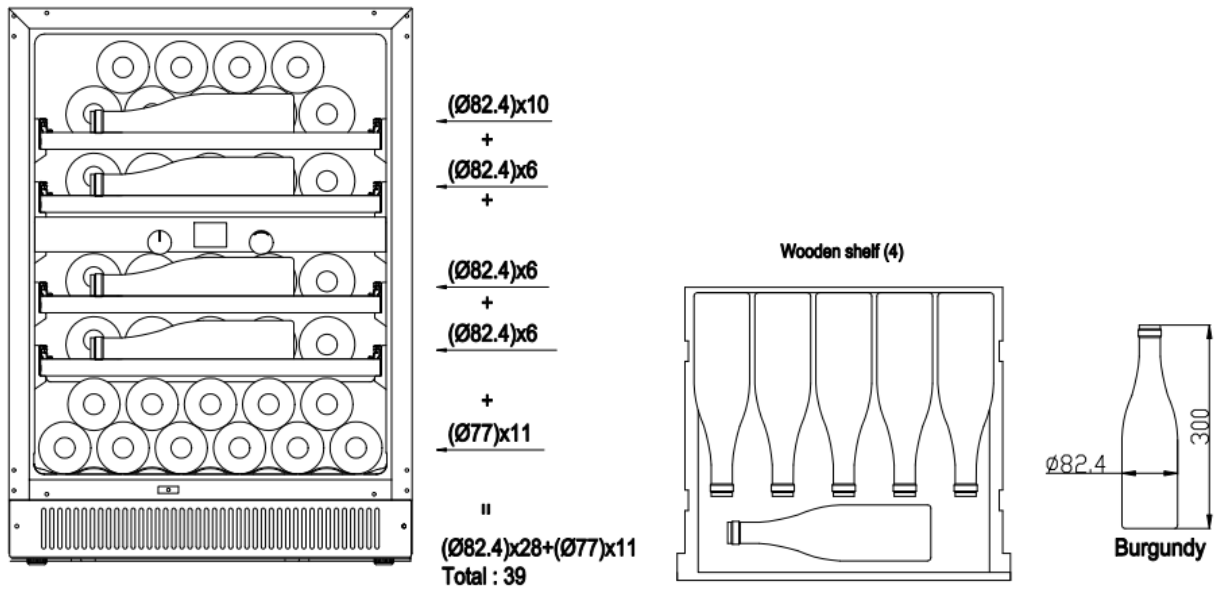

Forslag til indlæsning af flasker#6

I alt: 39 flasker (Bordeaux 11 flasker og Bourgogne 6 flasker og champagne 22 flasker)

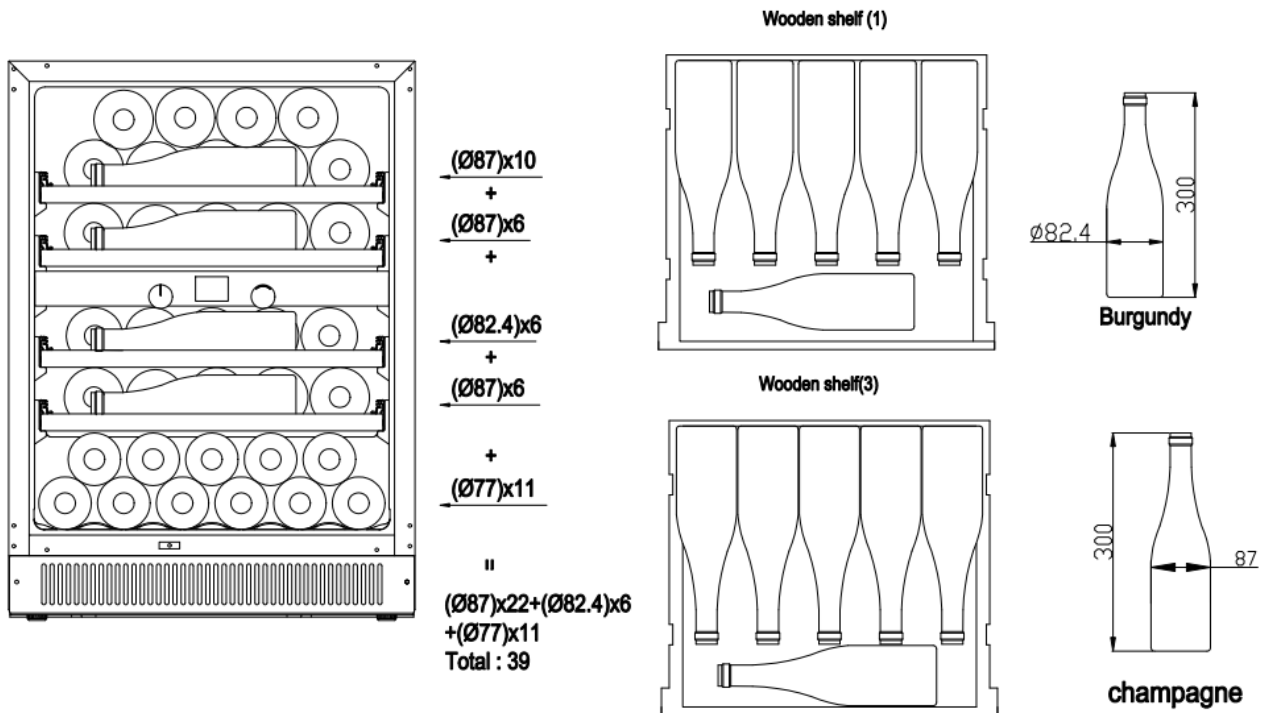

**Indlæser til PM45DK**

Forslag til indlæsning af flasker#1  
 I alt: 31 flasker (Bordeaux)

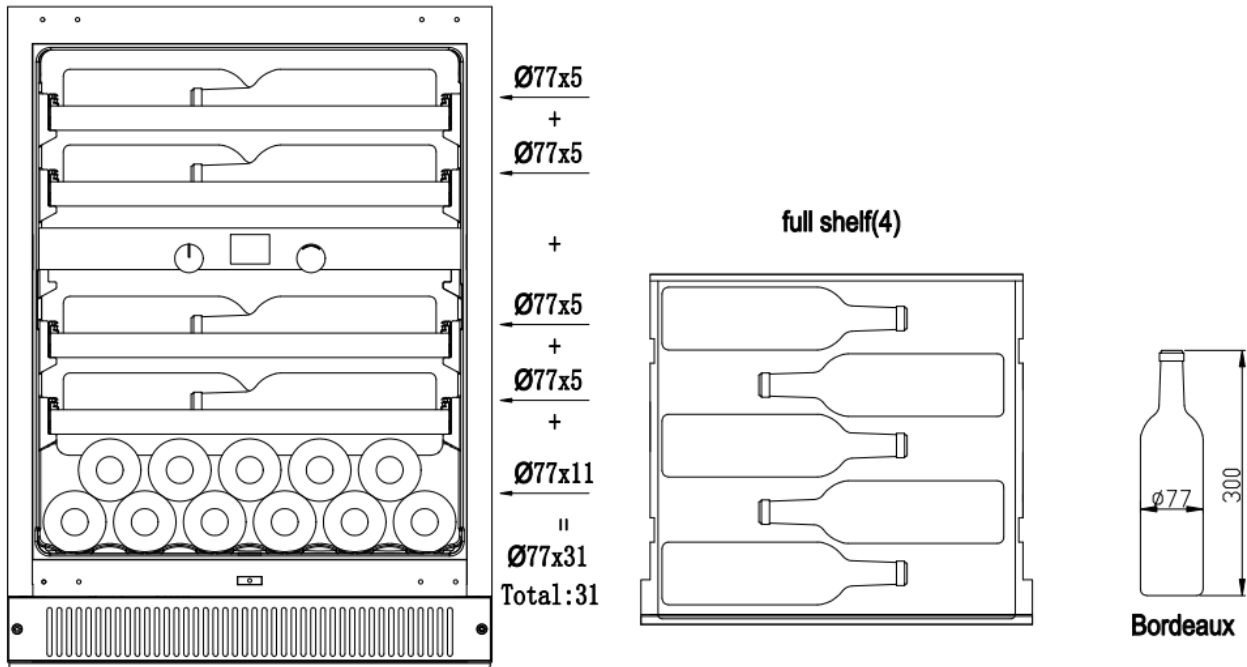

Forslag til indlæsning af flasker#2  
 I alt: 31 flasker (Bordeaux 11 flasker og Bourgogne 20 flasker)

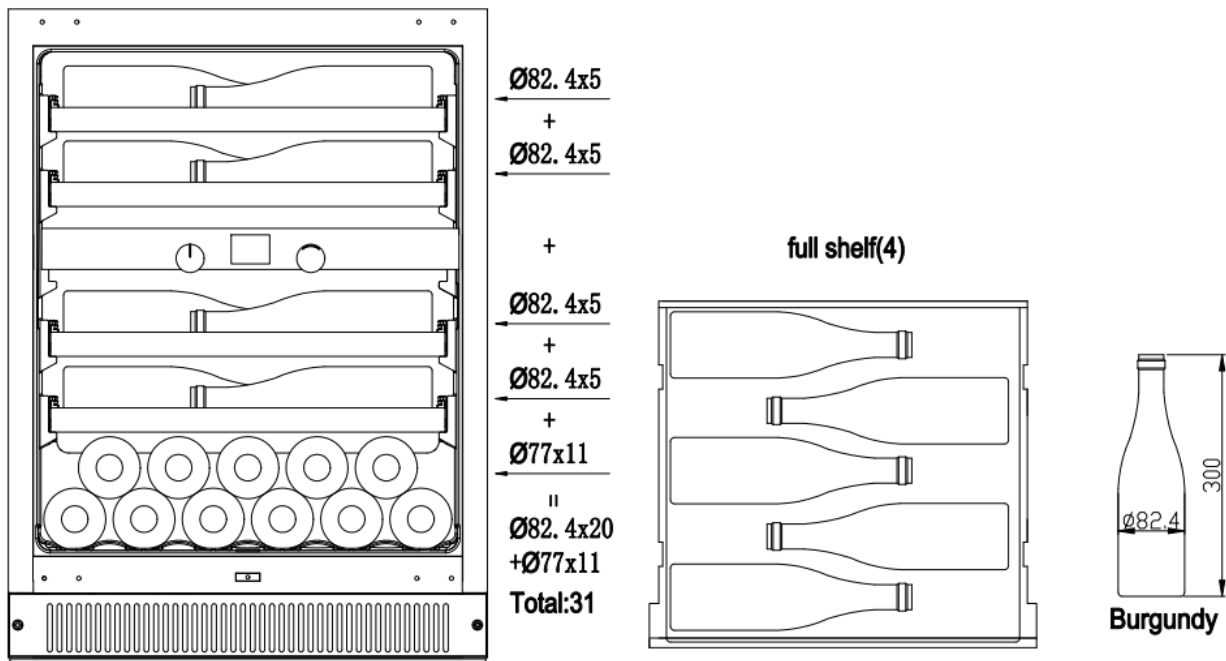

Forslag til indlæsning af flasker#3

I alt: 31 flasker (Bordeaux 11 flasker og champagne 20 flasker)

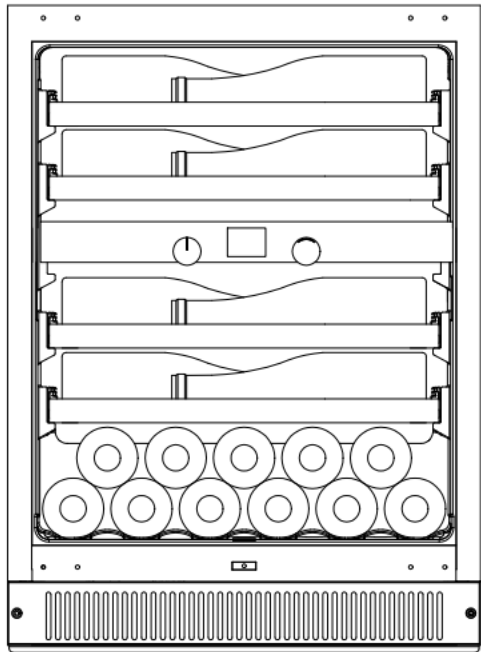

$\leftarrow$  Ø88. 4x5  
 +  
 $\leftarrow$  Ø88. 4x5  
  
 +  
 $\leftarrow$  Ø88. 4x5  
 +  
 $\leftarrow$  Ø88. 4x5  
 +  
 $\leftarrow$  Ø77x11  
 ||  
 $\leftarrow$  Ø88. 4x20  
 + Ø77x11  
**Total:31**

full shelf(4)

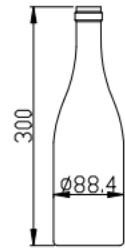
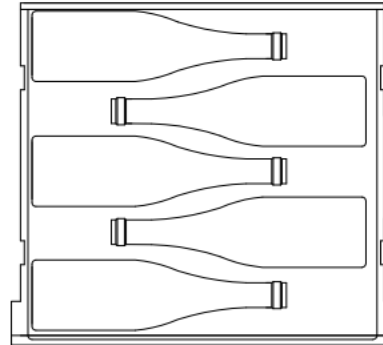

Champagne

Forslag til indlæsning af flasker#4

I alt: 35 flasker (Bordeaux)

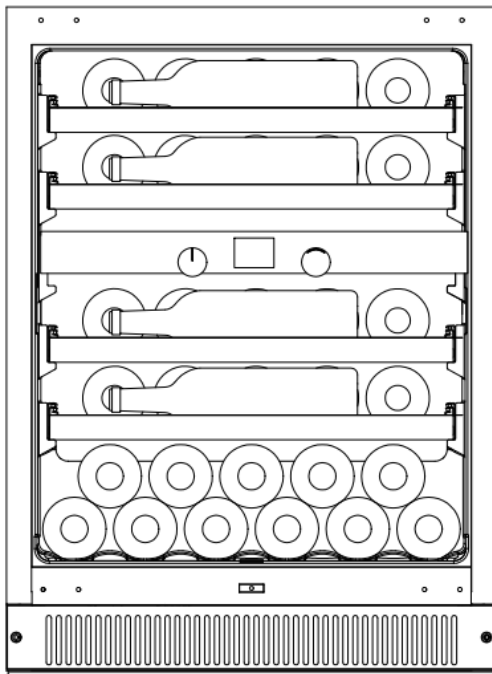

$\leftarrow$  Ø77x6  
 +  
 $\leftarrow$  Ø77x6  
  
 +  
 $\leftarrow$  Ø77x6  
 +  
 $\leftarrow$  Ø77x6  
 +  
 $\leftarrow$  Ø77x11  
 ||  
 $\leftarrow$  Ø77x35  
**Total:35**

full shelf(4)

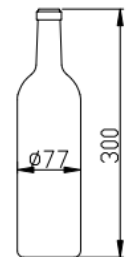
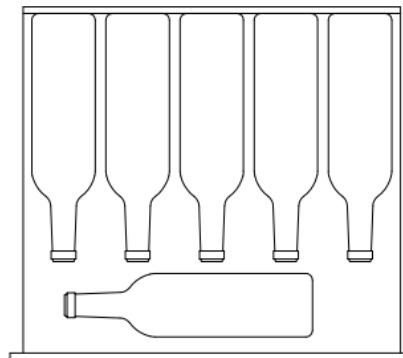

Bordeaux

Forslag til indlæsning af flasker#5

I alt: 35 flasker (Bordeaux 11 flasker og Bourgogne 24 flasker)

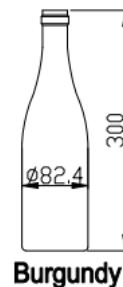
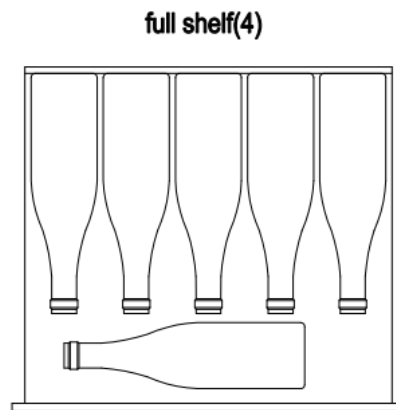
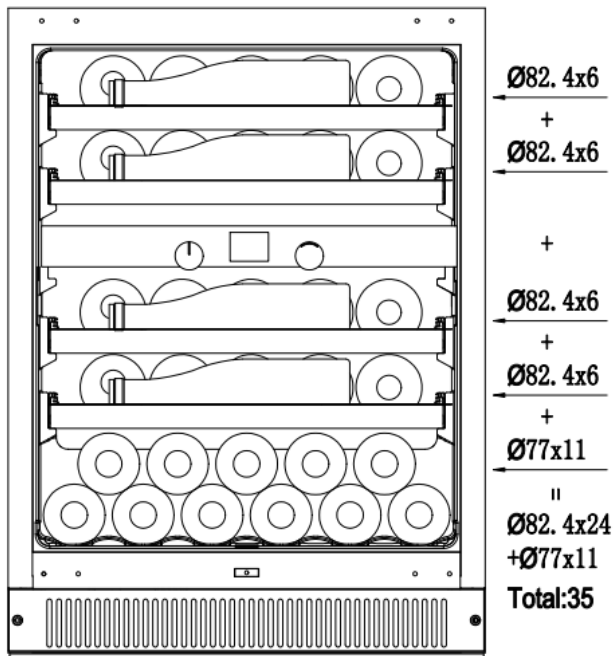

Forslag til indlæsning af flasker#6

I alt: 35 flasker (Bordeaux 11 flasker og champagne 24 flasker)

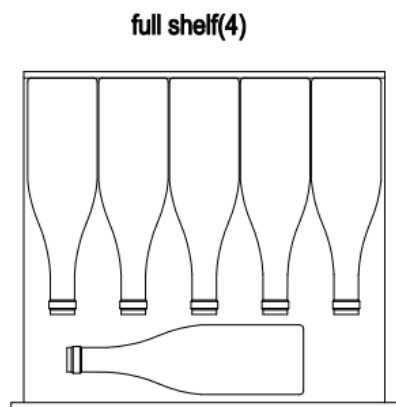
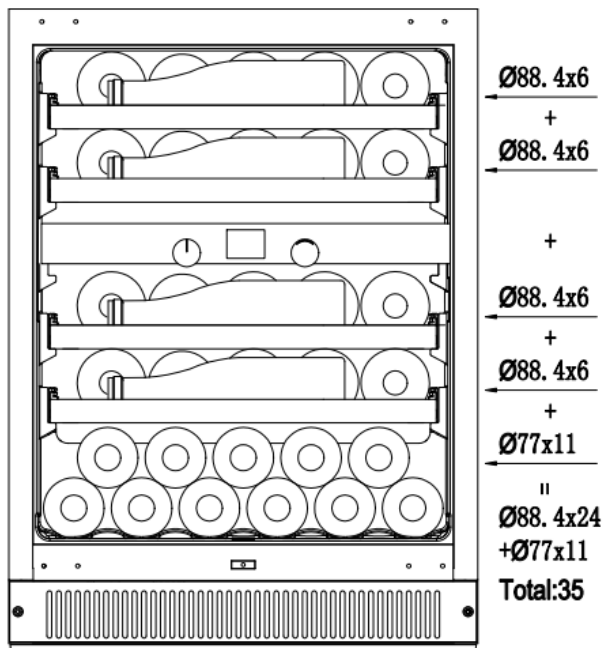

**Champagne**

## BETJENING AF DIT VINKØLESKAB

Vinkøleskabet skal placeres et sted, hvor den omgivende temperatur er under 35°C. Hvis den omgivende temperatur er over dette område, kan enhedens ydeevne blive påvirket og kan få indvendige temperaturer til at svinge. Området for indstillingstemperaturer nås muligvis ikke.

### ➤ Betjeningsknapperne på din vinkøler

TIL PM45D-HHB-800, PM45DK

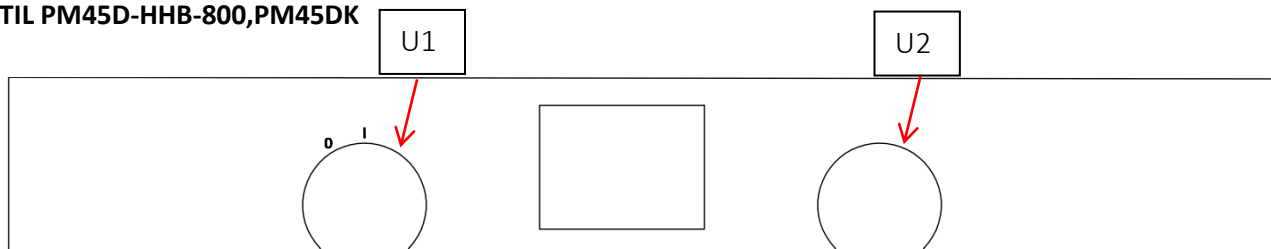

Øvre og nedre rum: Temperaturindstillingen kan justeres fra 5°C til 18°C.

U1: Funktionel knap, der er syv funktionelle gear fra ikon 0 til højre side.

U2: Justeringsknap, ansvarlig for den valgte funktion med U1-knappen.

Instruktion til knap U1 og U2.

1. Ikon 0: Sluk for gear

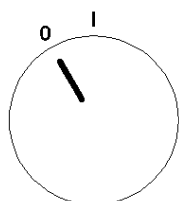

Juster U1-knappen til sluk-gearet, systemet lukkes. Baggrundsbelysningen i knappen holder rød farve. Men resten indikerer lys, og displayet lukkes.

2. Ikon 1: Tænd gear, Systemet tændes og viser temperaturen.



3. Første gear på højre side af Icon 1: Temperaturgear til øvre zone.

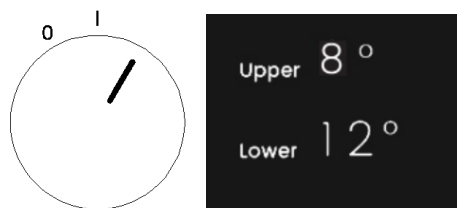

A. Justerede U1-knappen til temperaturgearet, du kan justere temperaturen ved at dreje U2-knappen. Når det øverste displaytemperaturtal viser fra slank til fed. Du kan vælge din ønskede temperatur for din vin i den øverste zone.

B. Drej U2-knappen til venstre for at reducere den indstillede temperatur, og drej U2-knappen til højre for at øge den indstillede temperatur.

C. Temperaturjusteringsområdet er 5-18 ° C for Celsius; og temperaturjusteringsområdet er 41-64°F for Fahrenheit.

4. Andet gear på højre side af Icon I: Temperaturgear til nedre zone.

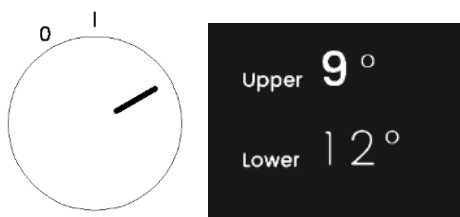

- A. Justerede U1-knappen til temperaturgearet, du kan justere temperaturen ved at dreje U2-knappen. Når det nederste displaytemperaturltal vises fra slank til fed. Du kan vælge din ønskede temperatur til din vin i den nederste zone.
- B. Drej U2-knappen til venstre for at reducere den indstillede temperatur, og drej U2-knappen til højre for at øge den indstillede temperatur.
- C. Temperaturjusteringsområdet er 5-18 °C for Celsius; og temperaturjusteringsområdet er 41-64°F for Fahrenheit.

5. Tredje gear på højre side af ikon I: Justerede lysstyrken på LED-lyset.

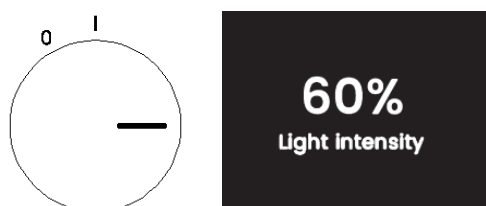

Justerede U1-knappen til denne position. Der er 6 lysstyrkeniveauer for LED-lyset: 0%-20%-40%-60%-80%-100%-0% genbrugsrullning ved at dreje U2-knappen.

6. Fjerde gear på højre side af ikon I: Skift LED-lysfarve.



Justerede U1-knappen til denne position. LED-lysfarven kan skiftes ved at dreje U2-knappen. Din valgte farve vil blive vist på skærmen. Blinkede og skrifttypen blev tykkere.

7. Femte gear på højre side af ikon I: Vælg temperaturvisningen mellem Celsius og Fahrenheit.











Justeret U1 kender til denne position. Du kan vælge Celsius eller Fahrenheit til visning. Din valgte skærmtemperatur blinker, og skrifttypen blev tykkere.

#### • Temperatur hukommelse funktion

I tilfælde af strømafbrydelse kan enheden huske de tidligere temperaturindstillinger, og når strømmen genoprettes, vil kabinettemperaturen gå tilbage til samme indstillingstemperatur som før.

➤ **Fejl Prompt**

SERIENUM MER	PROBLEM	FRIGIVELSESMETODE	LYNHURTIG
1	Systemet registrerede, at indendørstemperaturen fortsat var for lav.	Det er nødvendigt at opdage, om kølesystemet er defekt, og alarmen kan annulleres ved strømsvigt.	 Upper zone temperature too low
2	Systemet registrerede, at indendørstemperaturen var for lav.	Det er nødvendigt at opdage, om kølesystemet er defekt, og alarmen kan annulleres ved strømsvigt.	 Lower zone temperature too low
3	Systemet registrerede, at indendørstemperaturen fortsat var for høj.	Det er nødvendigt at opdage, om varmesystemet er defekt, og alarmen kan annulleres ved strømsvigt.	 Upper zone temperature too high
4	Systemet registrerede, at indendørstemperaturen fortsat var for høj.	Det er nødvendigt at opdage, om varmesystemet er defekt, og alarmen kan annulleres ved strømsvigt.	 Lower zone temperature too high
5	Systemet registrerede fejlen på sensoren i det øverste kammer.	Når strømmen er helt afbrudt, skal du tænde den igen. Hvis dette fænomen stadig forekommer, bedes du kontakte eftersalgspersonalet for at yde teknisk support;	 Upper zone sensor failure
6	Systemet registrerede en fejl i sensoren i det nederste kammer.	Når strømmen er helt afbrudt, skal du tænde den igen. Hvis dette fænomen stadig forekommer, bedes du kontakte eftersalgspersonalet for at yde teknisk support;	 Lower zone sensor failure
7	Systemet registrerer, at kommunikation med bundkortet ikke er mulig.	Når strømmen er helt afbrudt, skal du tænde den igen. Hvis dette fænomen stadig forekommer, bedes du kontakte eftersalgspersonalet for at yde teknisk support;	 Communication failure
8	Døren har været åben for længe.	Bare luk døren.	 Please close the door
9	Dit udstyr har muligvis ikke erstattet aktivt kul i lang tid.	Du kan afslutte denne advarsel ved enhver handling på systemet.	 Carbon filter expire

### ➤ Sådan fjerner du hylden

- For at undgå at beskadige dørpakningen skal du sørge for at have døren helt åben, når du trækker hylderne ud af skinnerummet.
- Sådan fjerner du hylder:
  1. Træk den hyld, du ønsker at fjerne, helt ud (Fig. A)
  2. Træk hylden mod dig, indtil spændet frigøres. (Fig. B)
  3. Hold hyldeskinnen med begge hænder, skub hylden vandret op (Fig. C)

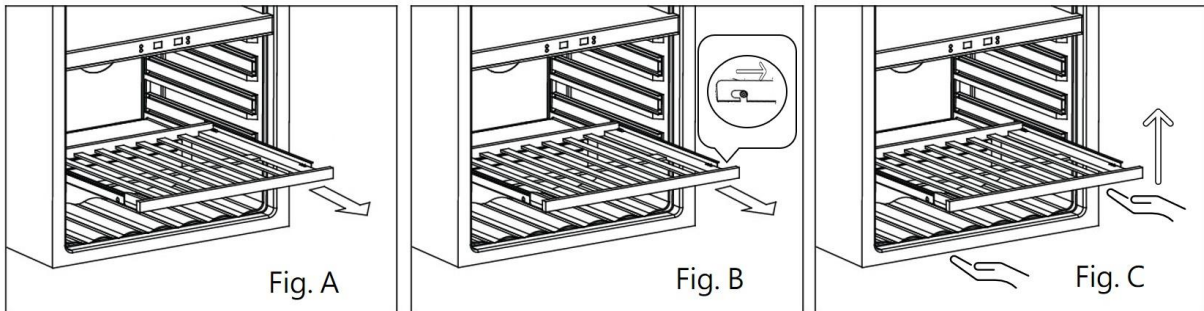

?

### ➤ Sådan udskiftes aktivt kulpakke

1. Åbn lågen og fjern de øverste 2 hylder (se Fjernelse af hylderne).
2. Drej filteret i henhold til Fig. A.
3. I henhold til fig. B skal filteret flugte med hakkene som vist.
4. Træk filteret ud (Fig. C).
5. Indsæt udskiftningsfilteret og drej det i henhold til fig. A for at låse det på plads.
6. Geninstaller hylderne.

SEDDEL:

Kulfilteret bør udskiftes hver 3.-6. måned afhængigt af enhedens eksponeringsniveau for luft.

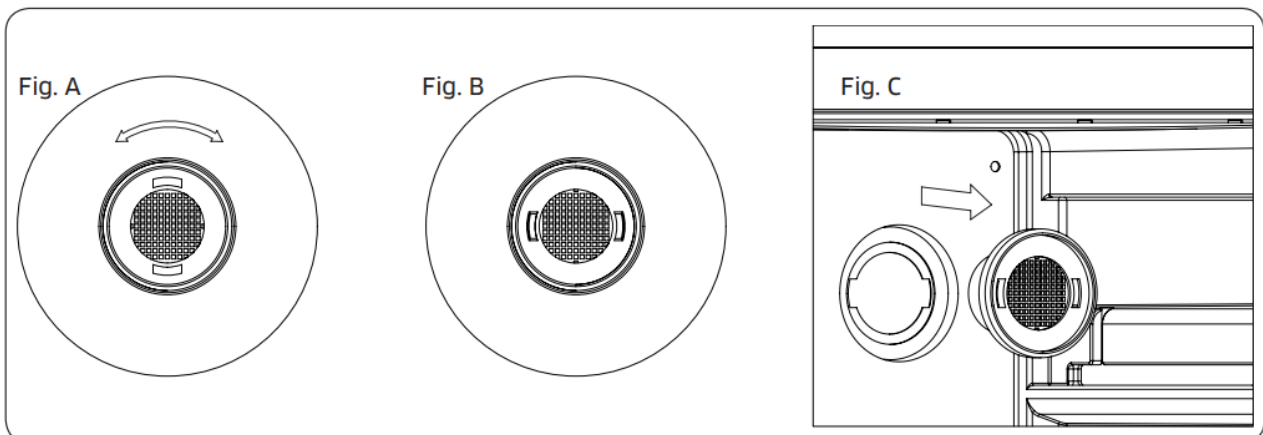

### ➤ MONTERING AF SIDEFASTGØRELSESBESLAGET

Til PM45DK

Dette beslag holder produktet sikkert og hjælper med at forhindre, at det bevæger sig, når det er i brug.

1. Skruer 2. Fastgørelsesbeslag 3. Køkkenskab

Som Fig. A skal du beklæde fastgørelsesbeslaget (2) med de to huller øverst på vinskabet. Brug skruerne (1) til at fastgøre på plads.

I henhold til Fig. B skal du bruge skruerne (1) til at fastgøre beslaget til siden af køkkenskabet (3).

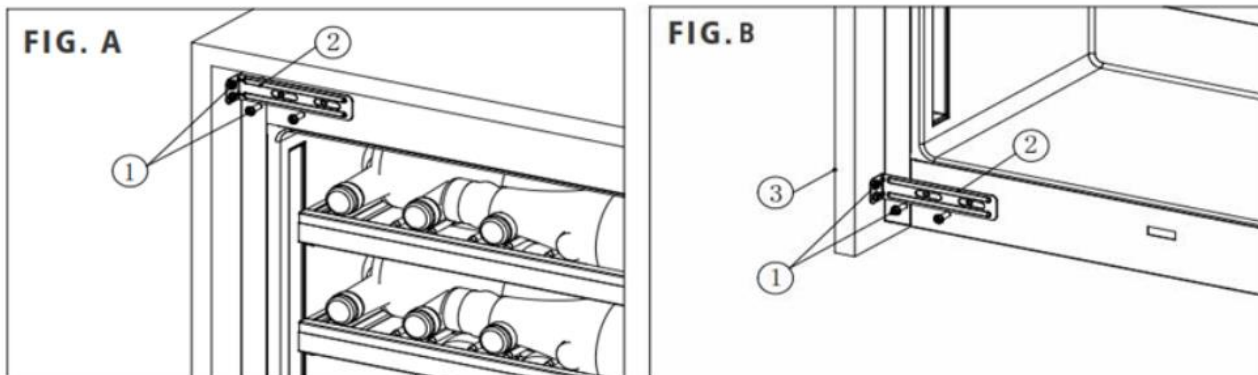

### ➤ BRUG AF FODSKYDERNE

Hvis du vil justere højden over 820 mm, skal du installere produktet ved hjælp af de medfølgende fodskydere. Disse er beregnet til at forhindre, at fødderne sætter sig fast i gulvet, når apparatet skubbes ind i åbningen. Placer den bagerste fod på det sted, der er markeret "Bagside" nedenfor, og den forreste fod på det sted, der er markeret "Forrest". Når apparatet er monteret på begge sider af vinskabet, kan det forsigtigt placeres i åbningen, og pas på ikke at lægge for stort tryk på fødderne, når du placerer skabet.

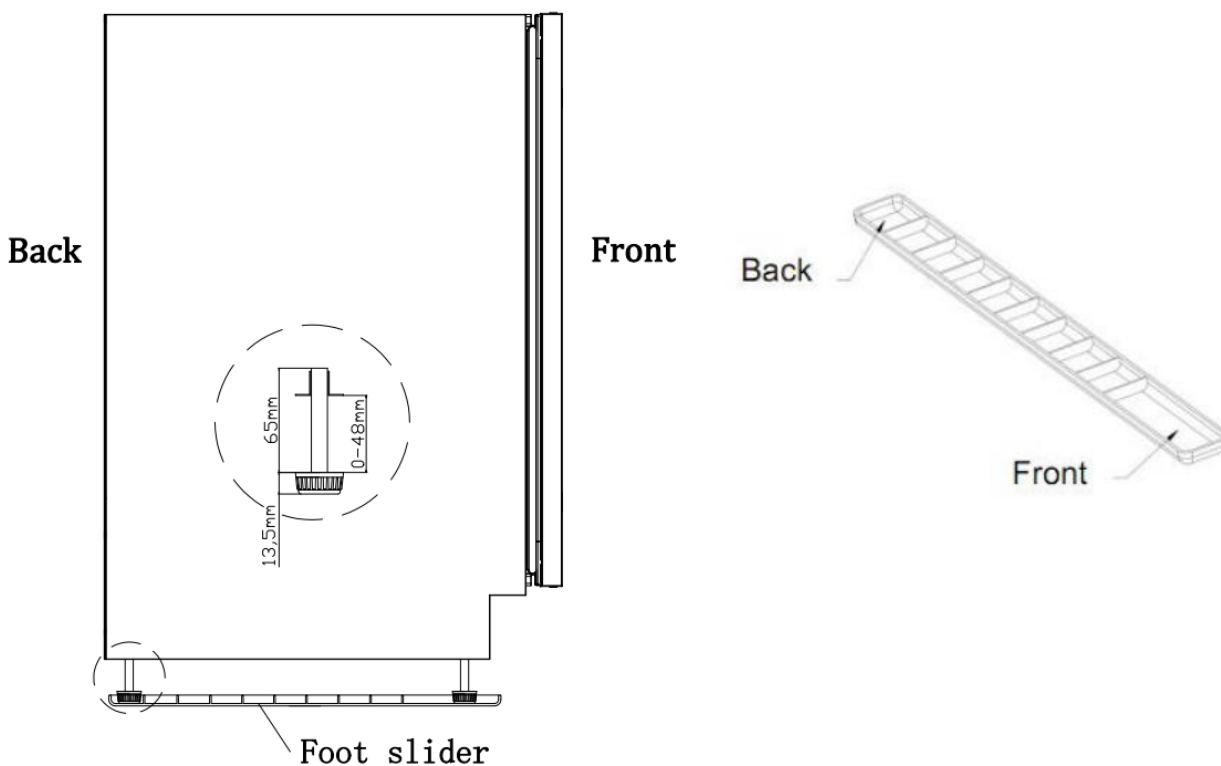

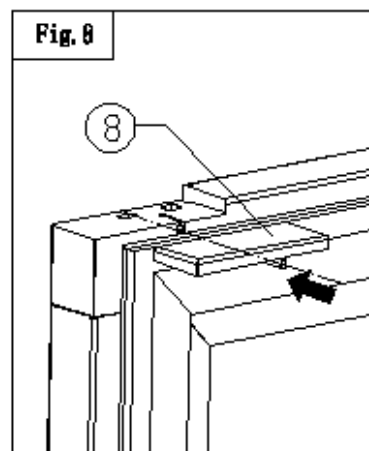
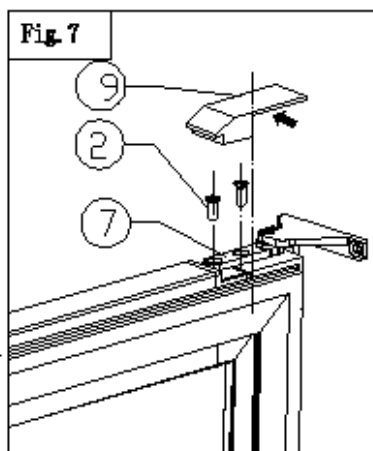
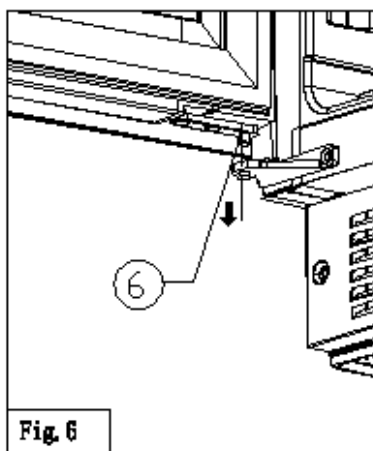
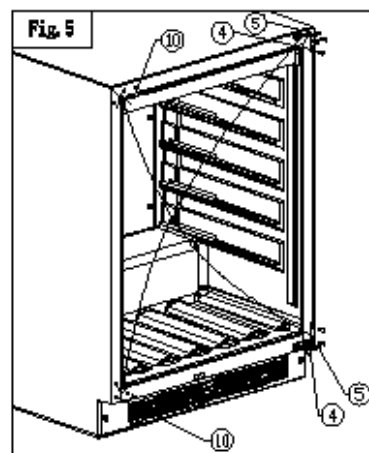
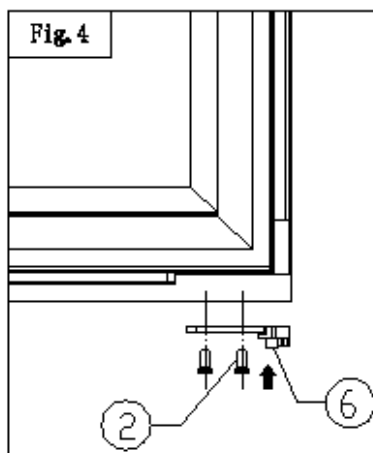
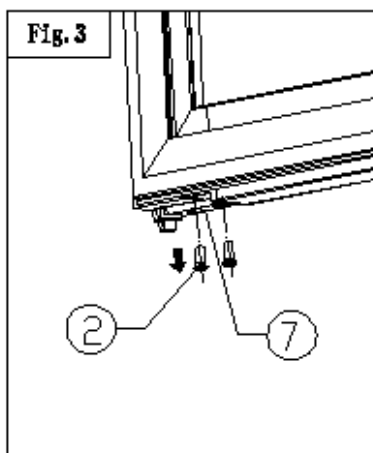
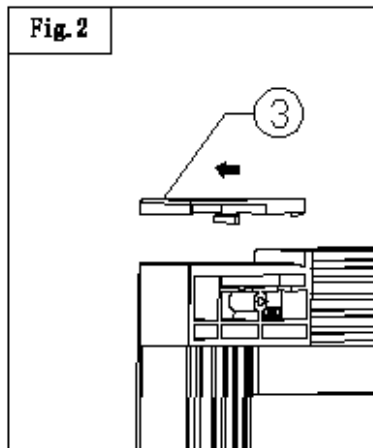
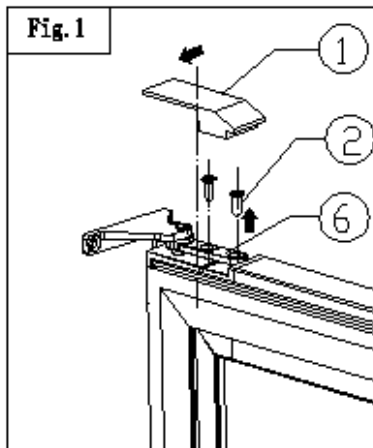

- ① Højre øverste dørhængsel dekorativt dæksel
- ② Begrænsning af skruer
- ③ Dekorativt dæksel i øverste venstre hjørne
- ④ Øvre og nedre dørhængselskruer
- ⑤ Øvre og nedre dørhængsler
- ⑥ Højre øvre grænse dele
- ⑦ nedre højre grænse dele
- ⑧ Øverste højre hjørne dekorativt dæksel
- ⑨ Left upper hinge decorative cover
- ⑩ Øvre og nedre dekorative negle

- 1、 Åbn døren, pu Venstre øverste hængsel dekorativt dæksel ud af højre dørhængsel dekorativt dæksel (1) og venstre øverste hjørne dekorativt dæksel (3) helt i henhold til pilens retning, og tag det væk (Fig.1.2).
- 2、 Skil de 2 skruer (2) (fig.1) af den højre øvre grænse (6), flyt dørhuset udad og fjern det, og fjern derefter den højre øvre grænse (6) Installeret i nederste venstre hjørne af dørhuset (Fig.4).
- 3、 adskil 2 skruer (2) (Fig.3) på den højre nedre begrænser (7), fjern den højre nedre begrænser (7) og læg den til side.
- 4、 Tag de øverste og nedre dekorative søm (10) ud, adskil 6 øvre og nedre dørhængselskruer (4), og fjern de øverste og nedre dørhængsler (5), efter vendingen er de henholdsvis installeret til venstre, som vist med pilen i figuren (Fig.5).
- 5、 Juster først afstandsdelen akselkerne (6) i bunden af dørhuset med dørhængselakselens dornhul, og installer den på venstre dørhængsel (Fig.6).
- 6、 Installer det nederste højre begrænsningsstykke (7) i dornhullet på det øverste hængsel, skub derefter døren for at flugte med skruehullet på begrænsningsstykket (7), spænd det med skruer (2), og installer døren (Fig.7).
- 7、 Tag det dekorative dæksel til venstre dørhængsel (9) og det øverste højre hjørne af dørhjørnet (8) ud af tilbehørsposen, juster det dekorative dæksel med rillen på døren, og skub dørhængseldækslet i pilens retning og installer det (Fig.7.8).

Bemærk: Denne dørudskiftning skal udføres af to personer sammen.

## For at vende døren fra 180°C

### Til PM45DK

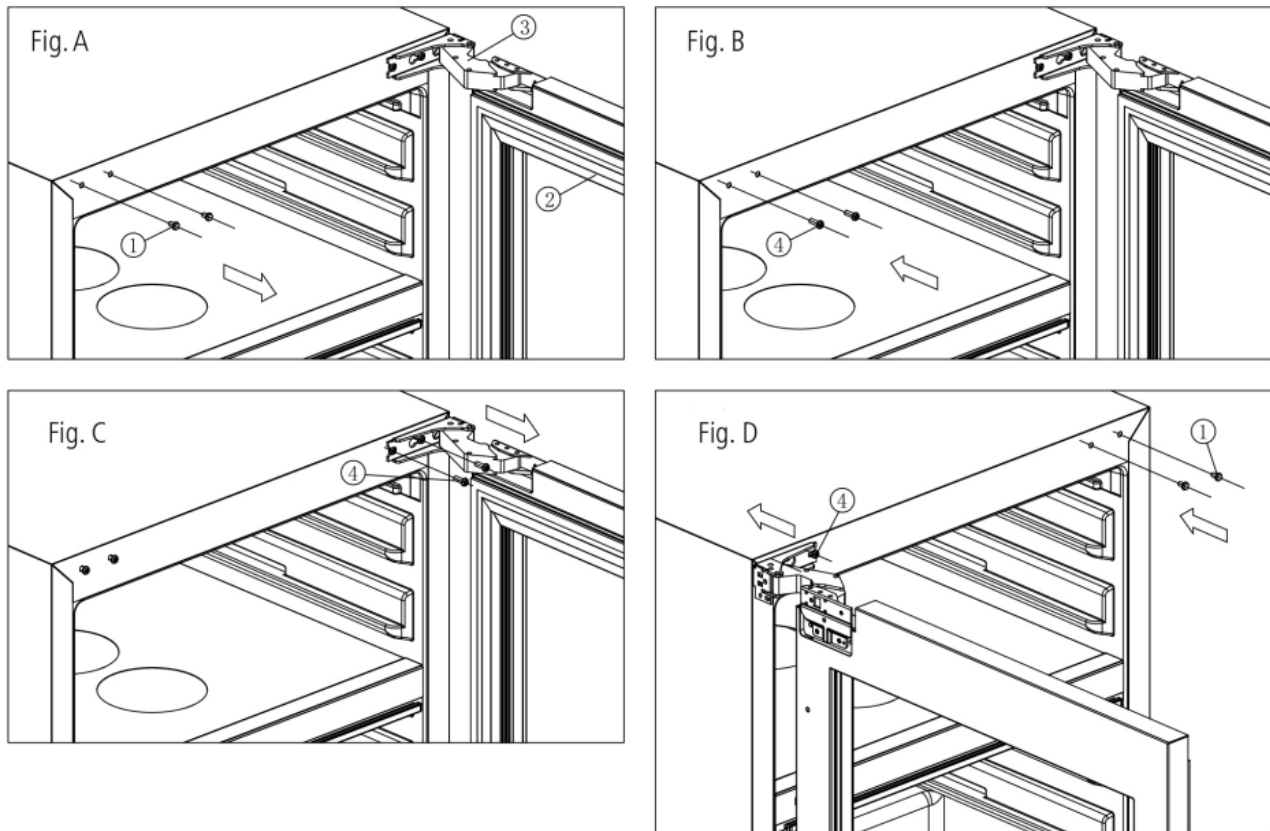

- ① Dekorativ      ② Dør      ③ Hængsel      ④ Skruer

1. Åbn lågen, og fjern de dekorative dæksler (1) på venstre side som vist i (Fig.A)
2. Fastgør skruerne i disse positioner i henhold til Fig.B, men fastgør ikke skruerne.
3. Fjern alle skruer fra både det øverste og nederste hængsel, og fjern derefter døren.
4. Drej døren 180 grader, og placer hængslerne i skruerne, der er fastgjort i fig.B. Når de er sat på disse skruer, skal du stramme skruerne for at fastgøre hængslerne (Fig. D).
5. Placer de dekorative dæksler i højre side og skru huller som vist i (Fig.D)

Bemærk: Denne dørudskiftning skal udføres af to personer sammen.

For PM45D-HHB-800

Enkel installationsinstruktion til håndtag:

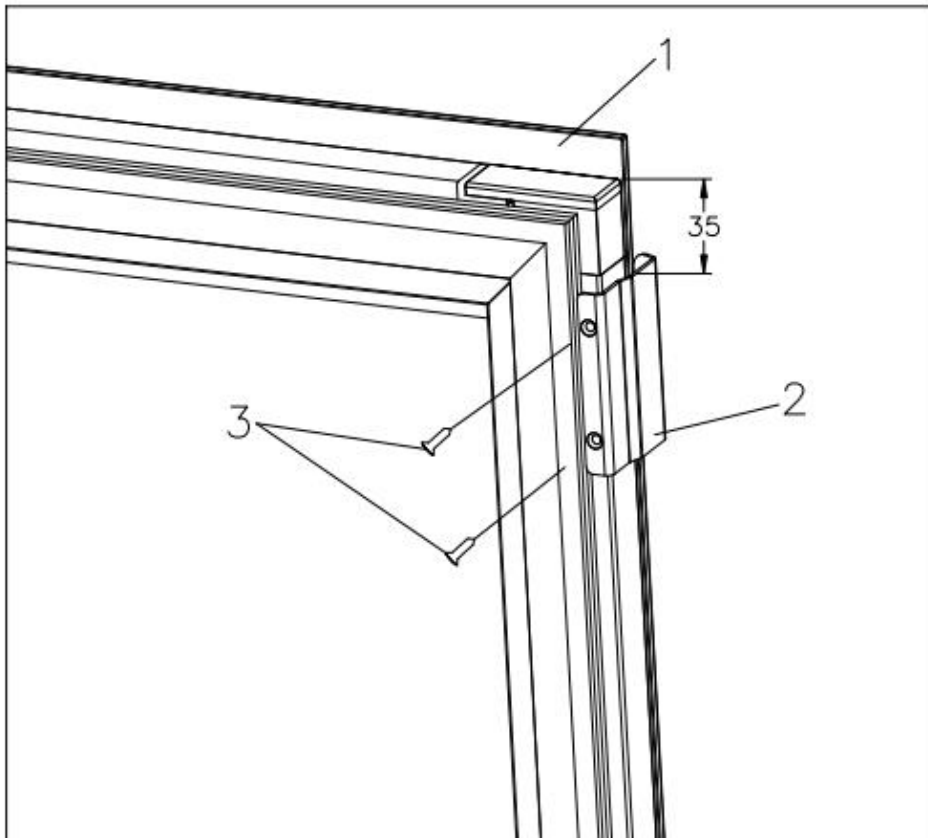

1 dør 2 enkelt håndtag 3 skruer

1. Fjern det enkle håndtag (2) og ST4\*12 skruerne (3) fra tilbehørspakken.
2. Åbn døren. I en position 35 mm under hængslets dekorative dæksel skal du fastgøre det enkle håndtag (2) på dørkarmen og stramme det sikkert med skruerne (3).

➤ Installationsspecifikationer til indbyggede formål

Til PM45D-HHB-800

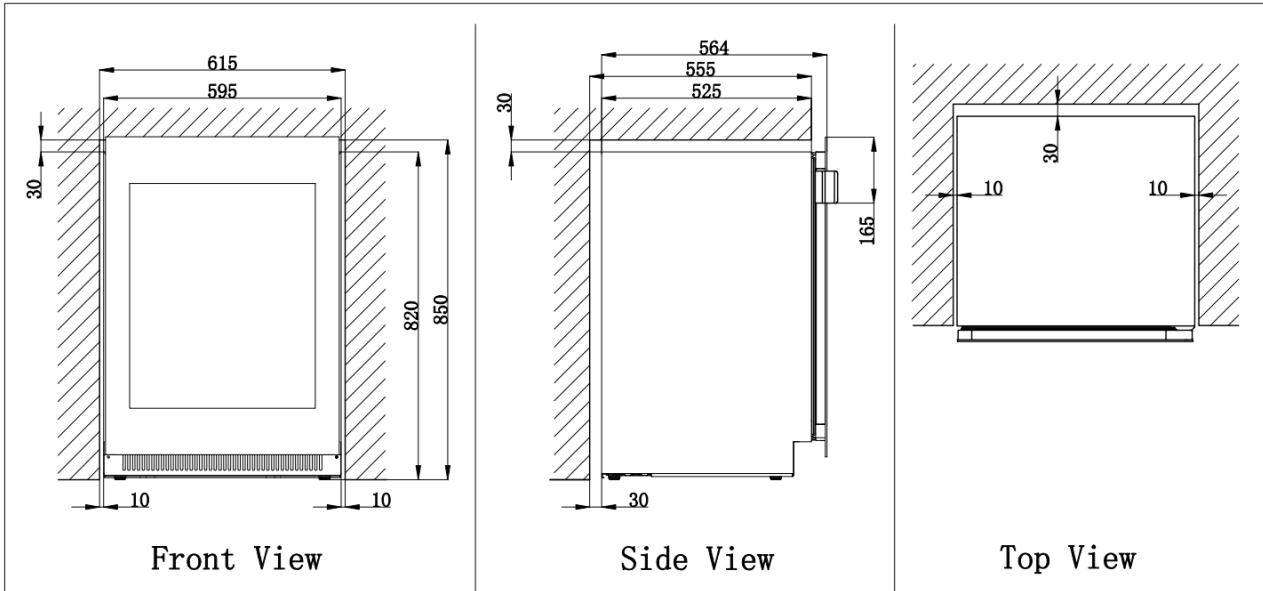

Til PM45DK

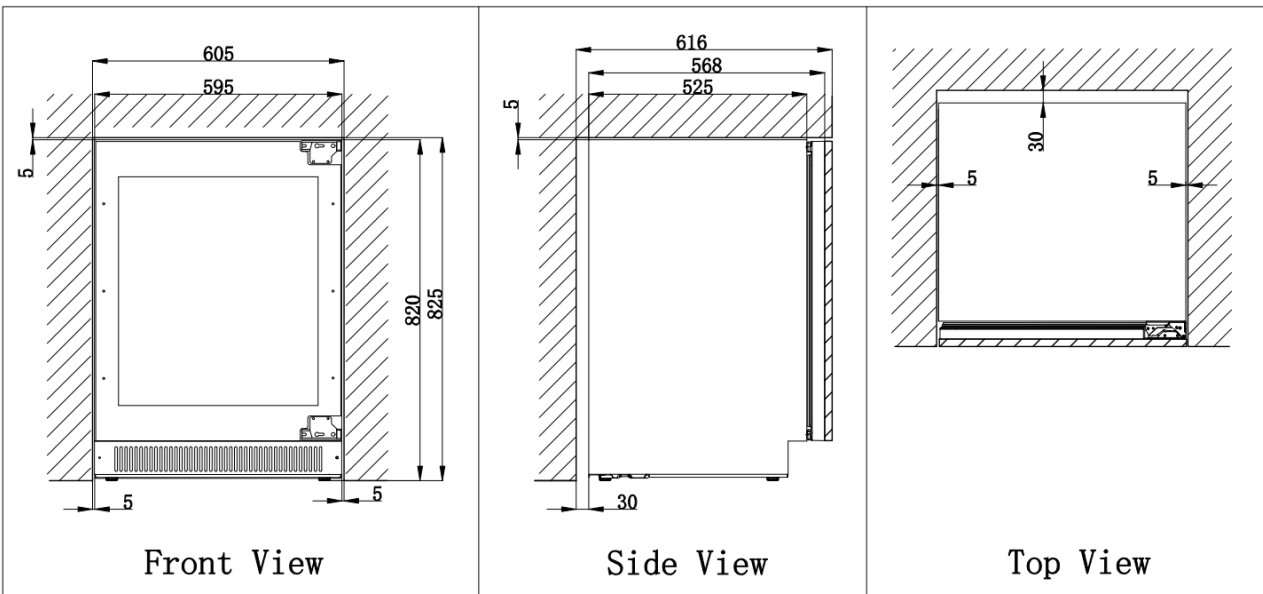

## ➤ **MONTERING AF MØBELDØREN**

### **Til PM45DK**

Du skal installere en møbeldørkarm på forsiden af vinskabet, når vinskabet er installeret.

Møbeldørkarmen kan specialstilles, så den flugter med dine andre møbellåger i køkkenet. Døren skal være flig på begge sider for at forhindre vridning. I nogle installationer kan dørpanelet være synligt gennem glasset, når døren er åben. Se nedenfor for vinskabsdørdimensioner og også et eksempel på en møbeldørstørrelse.

SEDEL:

Dørpanelet må ikke veje mere end 22 kg.

Bemærk: Dørtrykkelsen må ikke overstige 18 mm. Hvis der bruges en tykkere dør, kan døren komme i kontakt med den tilstødende møbeldør, når den åbnes.

### **Til PM45DK**

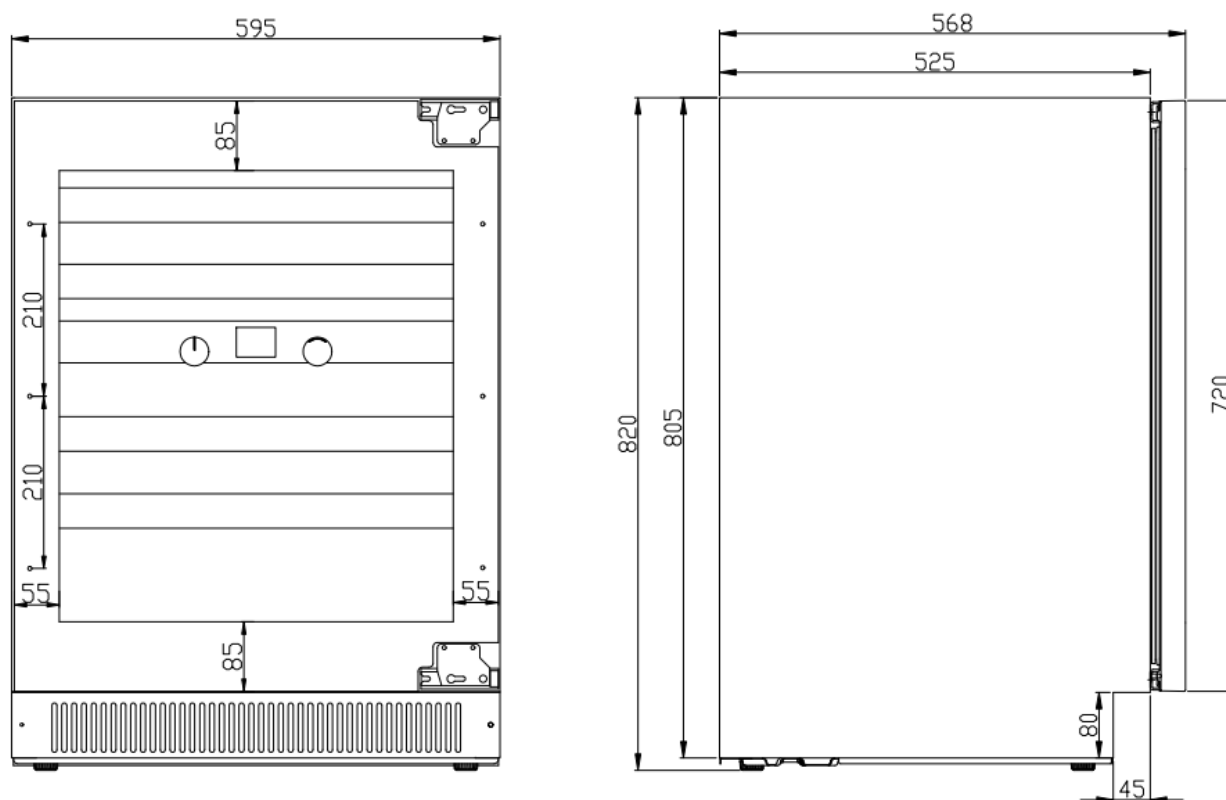

Til PM45DK

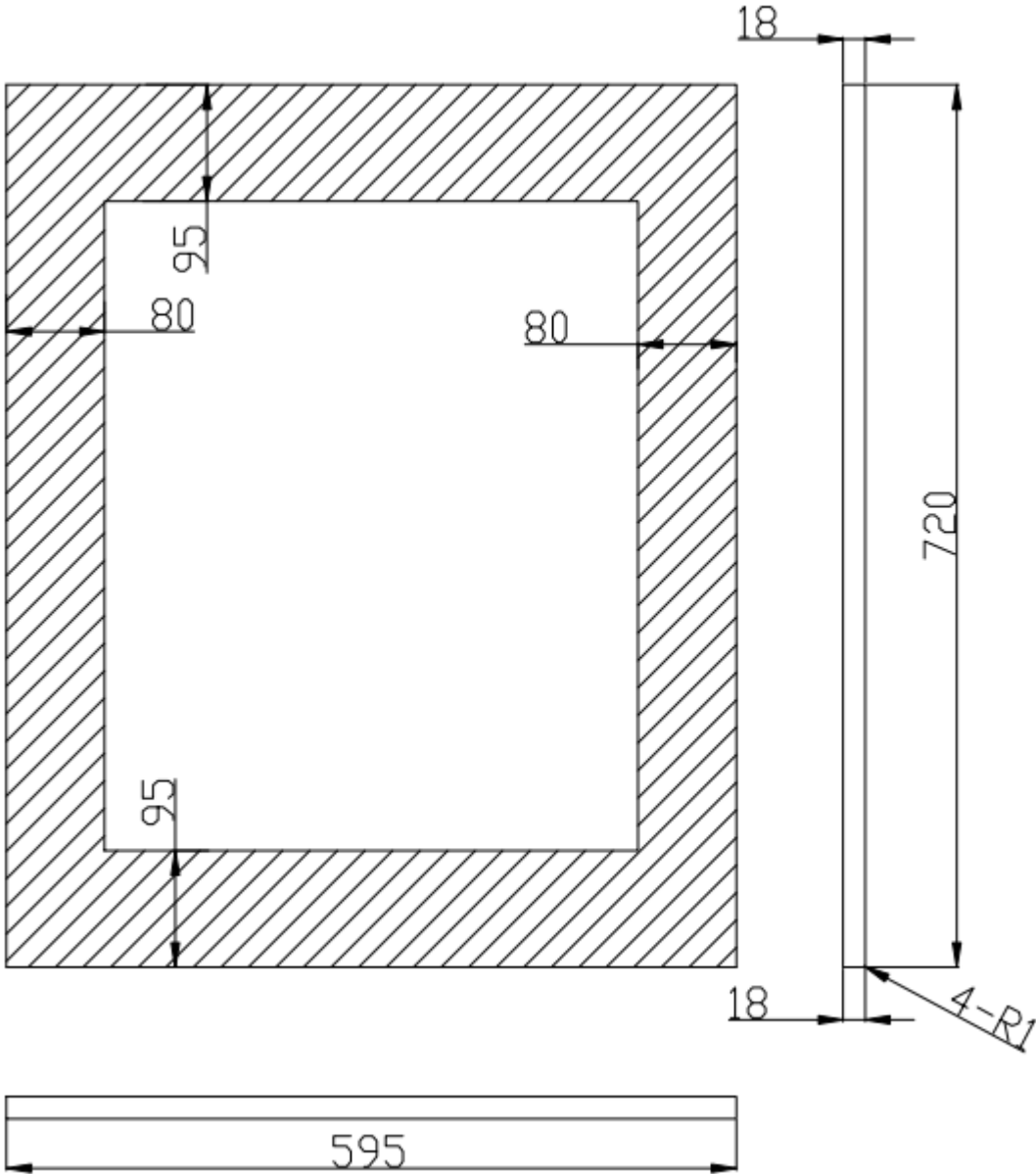

## ➤ SÅDAN INSTALLERES MØBELDØREN

**Seddel:** Hvis der kræves et håndtag, skal du sørge for, at dette er installeret i en passende position, før møbeldøren installeres.

1. Helt åben dør.
2. Start ved hjørnet, træk pakningen væk fra døren. I henhold til Fig. A.
3. Fortsæt med at trække pakningen fri af pakningskanalen.
4. Efter fjernelse skal pakningen lægges ned på en plan overflade.
5. Fastgør møbeldørpanelet til apparatets dør ved hjælp af klemmer (se Fig. B).
6. Brug et 3 mm bor til at bore 6 pilothuller i træpladen 12 mm dybt ved hjælp af huller i dørkarmen som vejledning.

**Seddel:** Det er vigtigt at sikre, at alle borede huller bores i den rigtige dybde for at undgå sprækker i træet, når hårdtræ lægges. Du skal også passe på ikke at bore hele vejen gennem døren.

7. Brug ST4\*35 mm-besætningerne, der følger med din enhed, i træpanelhullerne.

8. Brug en stjerneskruestrækker til at placere en skrue i hvert af de 6 styrehuller og skrue den ind i døren, som vist i Fig. C. Pas på ikke at stramme skrueene for meget. Sørg for, at skrueene flugter med bunden af kanalen. Fjern klemmer fra døren.

**Seddel:** Hvis panelet kræver yderligere justering efter fjernelse af clamps, løsne hver skrue lidt og juster panelet efter behov. Spænd skrueene efter færdiggørelsen.

9. Start i hjørnerne, geninstaller pakningen i pakningskanalen i rammen, ved at skubbe fast på plads. Sørg for, at pakningen sidder helt ind i kanalen.

Fig.A

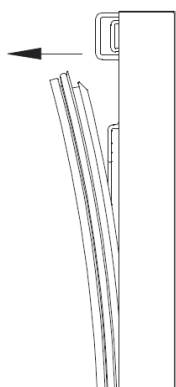

Fig.B

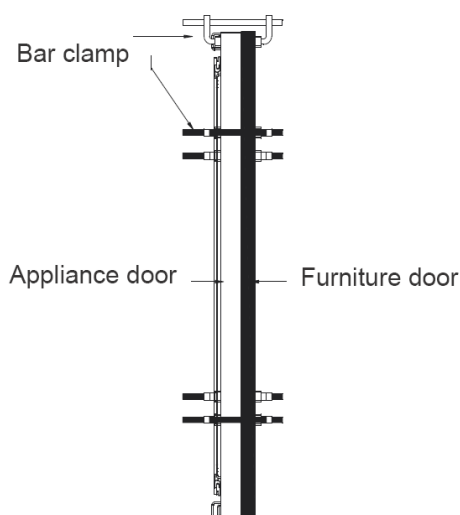
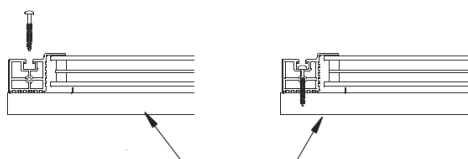

Fig.C



➤ **Anbefalede temperaturindstillinger**

Til opbevaring af ALLE TYPER VINE	12 °c til 14 °c
Champagne NV, mousserende	6 °c
Champagne Vintage	10 °c
Tør hvid Semillon, Sauvignon Blanc	8 °c
Tør Hvid Gewurstraminer, Riesling	10 °c
Tør hvid Chardonnay	10 °c
Vintage chardonnay	14 °c
Sød hvid Sauternes Monbazillac, Sen høst isvin	10 °c
Søde hvide vintage Sauternes	14 °c
Beaujolais	13 °c
Rød Pinot Noir	16 °c
Vintage Pinot noir rød	20 °c
Rød cabernet, Merlot, Fransk, Australsk, New Zealand, Chilensk, Argentinsk, Italiensk, Spansk, Californisk	20 °c
Red Grenache, Syrah	16 °c

## PLEJE OG VEDLIGEHOLDELSE

### ➤ RENGØR DIT VINKØLESKAB

- Sluk for strømmen, tag stikket ud af stikkontakten, og fjern alle genstande inklusive hylder og stativ.
- Vask de indvendige overflader med varmt vand og mild opløsning.
- Vask hylderne med et mildt rengøringsmiddel.
- Vrid overskydende vand ud af svampen eller kluden, når du rengør betjeningselementerne eller elektriske dele.
- Vask det udvendige skab med varmt vand og mildt flydende rengøringsmiddel. Skyl godt og tør af med en ren, blød klud.

### ➤ STRØMSVIGT

- De fleste strømsvigt rettes inden for et par timer og bør ikke påvirke temperaturen på dit apparat, hvis du minimerer antallet af gange, døren åbnes. Hvis strømmen skal være slukket i længere tid, skal du tage de rigtige skridt for at beskytte dit indhold.

### ➤ FERJETID

- **Korte ferier:** Lad vinkøleskabet være i drift i ferier på mindre end tre uger.
- Hvis apparatet ikke skal bruges i flere måneder, skal du fjerne alle genstande og slukke for apparatet. Rengør og tør interiøret grundigt. For at forhindre lugt og skimmelvækst skal du lade døren stå lidt åben: blokere den om nødvendigt.

### ➤ FLYT DIT VINKØLESKAB

- Fjern alle elementer.
- Tag de løse genstande ud inde i vinkøleskabet (såsom hylde), eller fastgør de løse genstande med skummet.
- Drej det justerbare ben op til basen for at undgå skader.
- Tape døren til.
- Sørg for, at apparatet forbliver sikkert i oprejst position under transport. Beskyt også ydersiden af apparatet med et tæppe eller lignende genstande.

### ➤ TIPS TIL ENERGIBESPARELSE

- Vinkøleskabet skal placeres i det køligste område af rummet, væk fra producerende apparater og væk fra direkte sollys.

**ALLE APPARATER ER DESIGNET MED LED-LYS, HVIS LED-LYS ER BESKADIGET, BEDES DU KONTAKTE EFTERSALGSSERVICE FOR AT UDSKIFTE DET.**

## PROBLEMER MED DIT VINKØLESKAB

Du kan nemt løse mange almindelige problemer med vinkøleskab, hvilket sparer dig for omkostningerne ved et muligt serviceopkald. Prøv forslagene nedenfor for at se, om du kan løse problemet, før du ringer til servicecenteret.

### VEJLEDNING TIL FEJLFINDING

PROBLEM	MULIG ÅRSAG
Vinkøleskabet fungerer ikke.	Ikke tilsluttet. Apparatet er slukket. Afbryderen udløste eller en sikring sprunget.
Vinkøler er ikke kold nok.	Kontroller temperaturkontrolindstillingen. Eksternt miljø kan kræve en højere indstilling. Døren er åben for ofte. Døren er ikke lukket helt. Dørpakningen forsegler ikke ordentligt.
Tænder og slukker ofte.	Stuetemperaturen er varmere end normalt. Der er tilføjet en stor mængde indhold til vinkøleskabet. Døren er åben for ofte. Døren er ikke lukket helt. Temperaturkontrollen er ikke indstillet korrekt. Dørpakningen forsegler ikke ordentligt.
Lyset virker ikke.	Ikke tilsluttet. Afbryderen udløste eller en sikring sprunget. Pæren er brændt ud. Lysknappen er "OFF".
Vibrationer.	Kontroller, at vinkøleskabet er plant.
Vinkøleren ser ud til at larme for meget.	Den raslende lyd kan komme fra strømmen af kølemidlet, hvilket er normalt. Når hver cyklus slutter, kan du høre gurglende lyde forårsaget af strømmen af kølemiddel i din vinkøler. Sammentrækning og udvidelse af de indvendige vægge kan forårsage knaldende og knitrende lyde. Vinkøleskabet er ikke i vater.
Døren lukker ikke ordentligt.	Vinkøleskabet er ikke i vater. Døren var vendt og ikke korrekt installeret. Pakningen er snavset. Hyldeerne er ude af position.
Der dannes kondens på døren.	Der dannes kondens på døren på grund af høj luftfugtighed i området. Installer apparatet med tilstrækkelig ventilation i et tørt rum og/eller med aircondition.
Der kan dannes kondensvand på glas døren.	Der dannes kondens på døren på grund af høj luftfugtighed i området. Installer apparatet med tilstrækkelig ventilation i et tørt rum og/eller med aircondition.

**COOLER DE VINO**  
**GUIA DE USUARIO**

Numéro de modèle

PM45DK

PM45D-HHB-800

[www.pevino.com](http://www.pevino.com)

**AVANT UTILISATION, VEUILLEZ LIRE ET SUIVRE TOUTES LES RÈGLES DE SÉCURITÉ ET LES INSTRUCTIONS  
D'UTILISATION.**

## AVERTISSEMENT!

- Pour éviter d'endommager le joint de porte, veillez à ce que la porte soit complètement ouverte lorsque vous sortez des étagères du compartiment du rail.
- L'appareil doit être positionné de manière à ce que la prise soit accessible. Relâchez le cordon électrique. Déplacez votre armoire à son emplacement final. Ne déplacez pas votre meuble chargé de vin. Vous pourriez déformer le corps. La cave à vin doit être installée dans un endroit approprié afin d'éviter de toucher le compresseur avec la main.
- Cet appareil n'est pas destiné à être utilisé par des personnes (y compris des enfants) ayant une
- Capacités physiques, sensorielles ou mentales, ou manque d'expérience et de connaissances, sauf s'ils ont reçu une supervision ou des instructions concernant l'utilisation de l'appareil par une personne responsable de leur sécurité.
- Les enfants doivent être surveillés pour s'assurer qu'ils ne jouent pas avec l'appareil.
- Si le cordon d'alimentation est endommagé, il doit être remplacé par le fabricant de son agent de Service ou une personne qualifiée similaire afin d'éviter un danger.

Cet appareil peut être utilisé par les enfants âgés de 8 ans et plus et les personnes ayant des capacités physiques, sensorielles ou mentales réduites ou un manque d'expérience et de connaissances si elles ont été supervisées ou ne jouent pas avec l'appareil. Le nettoyage et l'entretien des utilisateurs ne doivent pas être effectués par des enfants sans surveillance.

–**AVERTISSEMENT:** Garder les ouvertures de ventilation, dans l'enceinte de l'appareil ou dans la structure intégrée, à l'abri de toute obstruction.

–**AVERTISSEMENT:** N'utilisez pas de dispositifs mécaniques ou d'autres moyens pour accélérer le processus de dégivrage, autres que ceux recommandés par le fabricant.

–**AVERTISSEMENT:** N'endommagez pas le circuit frigorigène.

–**AVERTISSEMENT:** N'utilisez pas d'appareils électriques à l'intérieur des compartiments de stockage des aliments de l'appareil, à moins qu'ils ne soient du type recommandé par le fabricant.

Cet appareil de réfrigération ne convient pas à la congélation des aliments.

Ne pas stocker dans cet appareil des substances explosives telles que des aérosols contenant un propulseur inflammable..

Cet appareil est prévu pour être employé dans le ménage et des applications semblables telles que

–les cuisines du personnel dans les magasins, les bureaux et autres environnements de travail.

–fermes et par les clients dans les hôtels, motels, et d'autres environnements de type résidentiel.

–des environnements de type bed and breakfast.

–restauration et applications similaires hors commerce de détail.

–**AVERTISSEMENT:** Pour éviter un risque dû à l'instabilité de l'appareil, il doit être fixé conformément aux instructions.

Pour éviter la contamination du vin, veuillez respecter les instructions suivantes:

–l'ouverture de la porte pendant de longues périodes peut entraîner une augmentation significative de la température dans le

Compartiments de l'appareil.

–nettoyez régulièrement les surfaces qui peuvent entrer en contact avec les bouteilles et les systèmes de drainage accessibles.

–les réservoirs d'eau propre s'ils n'ont pas été utilisés pendant 48 h; Rincer le système d'eau relié à un approvisionnement en eau si l'eau n'a pas été prélevée pendant 5 jours.

–si l'appareil frigorifique est laissé vide pendant de longues périodes, éteindre, dégivrer, nettoyer, sécher et laisser la porte ouverte pour empêcher la moisissure de se développer à l'intérieur de l'appareil.

**S'IL VOUS PLAÎT N'ESSAYEZ PAS DE BRANCHER OU D'ÉTENDRE LE CÂBLE DANS TOUS LES CAS.**

## INSTRUCTIONS DE SÉCURITÉ IMPORTANTES

### ⚡ AVERTISSEMENT ⚡

Pour réduire le risque d'incendie, de choc électrique ou de blessure lors de l'utilisation de votre appareil, suivez ces précautions de base:

- Lisez toutes les instructions avant d'utiliser le refroidisseur de vin.
- **DANGER ou AVERTISSEMENT:** Risque de piégeage d'un enfant.  
Le piège et l'asphyxie des enfants ne sont pas des problèmes du passé. Les appareils abandonnés sont toujours dangereux... Même s'ils vont "s'asseoir dans le garage quelques jours".
- **Avant de jeter votre vieux refroidisseur de vin:** Enlevez la porte. Laissez les étagères en place pour que les enfants ne puissent pas facilement grimper à l'intérieur.
- Ne laissez jamais les enfants opérer, jouer avec ou ramper à l'intérieur de l'appareil.
- Ne jamais nettoyer les pièces d'appareils avec des fluides inflammables. Les fumées peuvent créer un risque d'incendie ou d'explosion.
- Ne pas stocker ou utiliser d'essence ou d'autres vapeurs et liquides inflammables à proximité de cet appareil ou de tout autre appareil. Les fumées peuvent créer un risque d'incendie ou d'explosion. Ne pas stocker dans cet appareil des substances explosives telles que des aérosols contenant un propulseur inflammable..
- **AVERTISSEMENT:** Gardez les ouvertures de ventilation, dans l'enceinte de l'appareil ou dans la structure intégrée, à l'abri de toute obstruction.
- N'utilisez pas de dispositifs mécaniques ou d'autres moyens pour accélérer le processus de dégivrage, autres que ceux recommandés par le fabricant.
- **AVERTISSEMENT:** Pour éviter un danger dû à l'instabilité de l'appareil, il doit être fixé conformément aux instructions.
- **AVERTISSEMENT:** N'endommagez pas le circuit frigorigène.
- **AVERTISSEMENT:** Ne pas utiliser d'appareils électriques à l'intérieur des compartiments de stockage des aliments de l'appareil, sauf s'il s'agit du type recommandé par le fabricant.
- **Le réfrigérant de ces appareils est R600a, des articles inflammables et explosifs ne devraient pas être mis dans ou près de l'armoire, pour éviter l'incendie ou l'explosion causée.**



- Sauvegarder ces instructions -

# INSTRUCTIONS D'INSTALLATION

## ➤ **Avant d'utiliser votre refroidisseur de vin**

- Retirer l'emballage extérieur et intérieur.
- Avant de brancher le refroidisseur à vin à la source d'alimentation, laissez-le tenir debout pendant environ 2 heures. Cela réduira les risques de défaillance du système de refroidissement causée par la manutention pendant le transport.
- Nettoyer la surface intérieure avec de l'eau tiède à l'aide d'un chiffon doux.
- cet appareil est prévu pour être employé dans le ménage et des applications semblables telles que
  - les cuisines du personnel dans les magasins, les bureaux et autres environnements de travail.
  - fermes et par les clients dans les hôtels, motels, et d'autres environnements de type résidentiel.
  - des environnements de type bed and breakfast.
  - restauration et applications similaires de non-détail.
- Lors de l'élimination de votre appareil, veuillez choisir un site d'élimination autorisé.

## ➤ **Installation de votre refroidisseur de vin**

- Cet appareil est conçu pour être installé librement ou intégré (entièrement encastré) (se référer à l'emplacement de l'autocollant le dos de cet appareil). PN7 est seulement pour construit dedans.
- **Cet appareil est destiné à être utilisé exclusivement pour le stockage du vin.**
- Placez votre refroidisseur de vin sur un plancher suffisamment solide pour le soutenir lorsqu'il est entièrement chargé. Pour niveler votre refroidisseur de vin, ajustez la jambe de nivellement avant au fond du refroidisseur de vin/refroidisseur.
- Cet appareil utilise un frigorigène inflammable. Ne jamais endommager la tuyauterie de refroidissement pendant le transport. Placez le refroidisseur de vin loin de la lumière directe du soleil et des sources de chaleur (poêle, chauffage, radiateur, etc.). La lumière directe du soleil peut affecter le revêtement acrylique et les sources de chaleur peuvent augmenter la consommation électrique. Des températures ambiantes extrêmement froides peuvent également causer un mauvais fonctionnement de l'appareil.
- Évitez de placer l'appareil dans des zones humides.
- Branchez le refroidisseur de vin dans une prise murale exclusive et correctement installée. Ne coupez ni ne retirez en aucun cas la troisième branche (de terre) du cordon d'alimentation. Toute question concernant l'alimentation et/ou la mise à la terre doit être adressée à un électricien certifié ou à un centre de service de produits autorisé.
- Poignées de porte, charnières de porte, plateaux et paniers pour une période minimale de sept ans et joints de porte pour une période minimale de dix ans, après la mise sur le marché de la dernière unité du modèle.
- Thermostats, capteurs de température, cartes de circuits imprimés et sources lumineuses sont disponibles pour une période minimale de sept ans après la mise sur le marché de la dernière unité du modèle.

## ➤ **Attention**

- Conserver le vin dans des bouteilles scellées.
- Ne surchargez pas l'armoire.
- N'ouvrez pas la porte sauf si nécessaire.
- Ne couvrez pas les étagères avec du papier d'aluminium ou tout autre matériau d'étagère qui pourrait empêcher la circulation d'air.
- Si le refroidisseur de vin est stocké sans utilisation pendant de longues périodes, il est suggéré, après un nettoyage attentif, de laisser la porte entrouverte pour permettre à l'air de circuler à l'intérieur de l'armoire afin d'éviter d'éventuelles formations de condensation, de moisissure ou d'odeurs.

## ➤ **Limites de température ambiante**

Cet appareil est conçu pour fonctionner à des températures ambiantes spécifiées par sa classe de température marquée sur la plaque signalétique.

Classe	Symbole	Plage de températures ambiantes (°C)
Tempéré étendu	SN	+ 10 à + 32
Tempéré	N	+ 16 à + 32
Subtropicale	ST	+ 16 à + 38
Tropicale	T	+ 16 à + 43

➤ **CHARGEMENT**

Le nombre maximum de bouteilles pouvant être chargées dans l'armoire est à titre indicatif seulement; Ces informations ne sont pas contractuelles; Il fournit un moyen d'estimer rapidement la taille de l'appareil.

**Chargement pour PM45D-HHB-800**

Proposition de chargement de bouteilles #1  
Total: 31 bouteilles (Bordeaux)

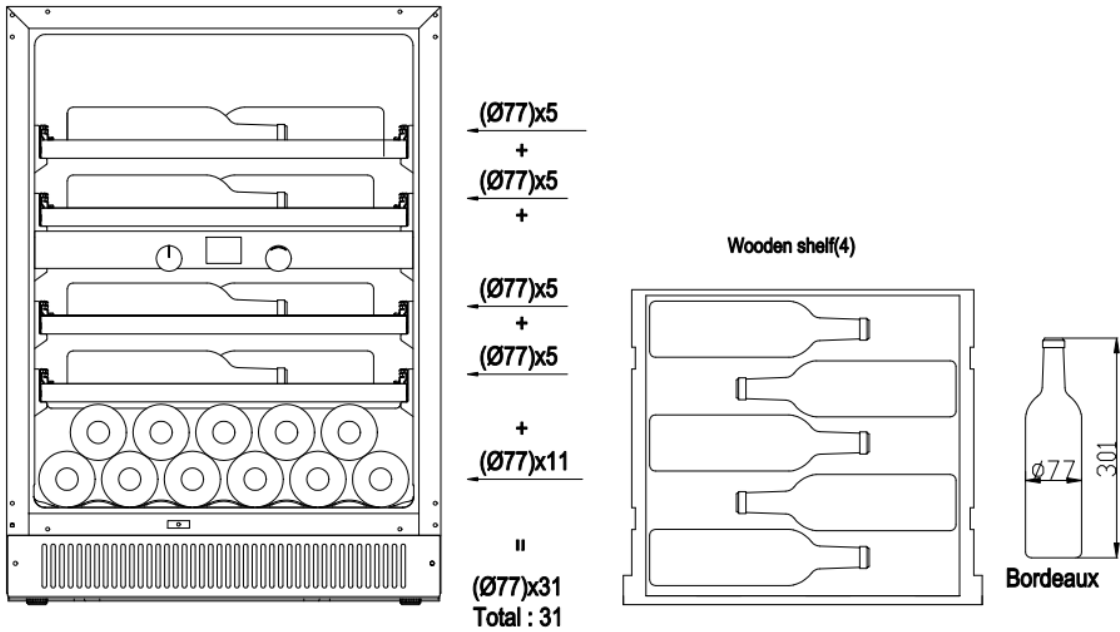

Proposition de chargement de bouteilles #2  
Total: 31 bouteilles (Bordeaux 11 bouteilles et bourgogne 20 bouteilles)

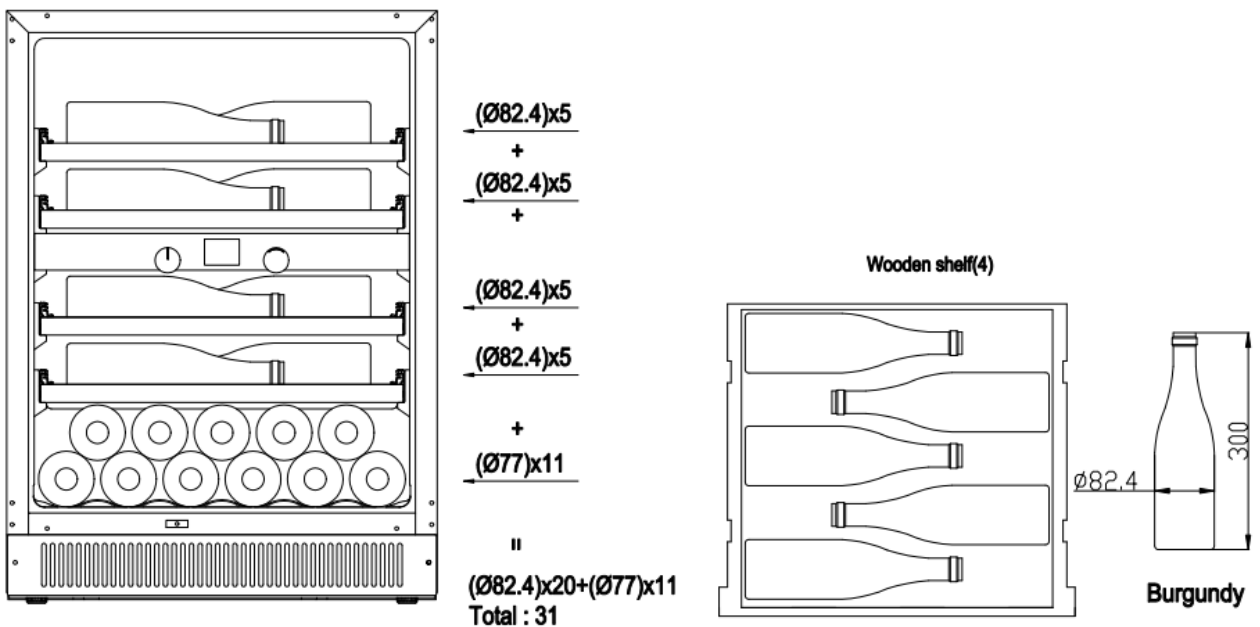

Proposition de chargement de bouteilles #3

Total: 31 bouteilles (Bordeaux 11 bouteilles et bourgogne 5 bouteilles et champagne 15 bouteilles)

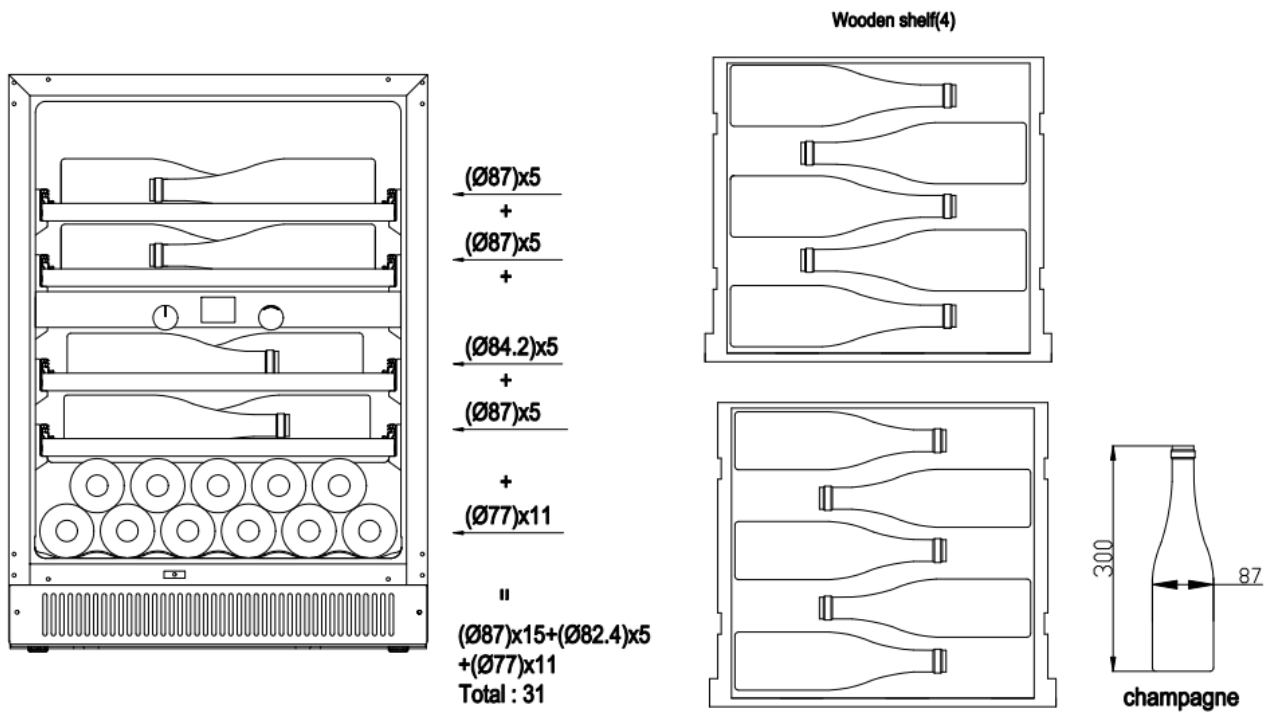

Proposition de chargement de bouteilles #4

Total: 39 bouteilles (Bordeaux)

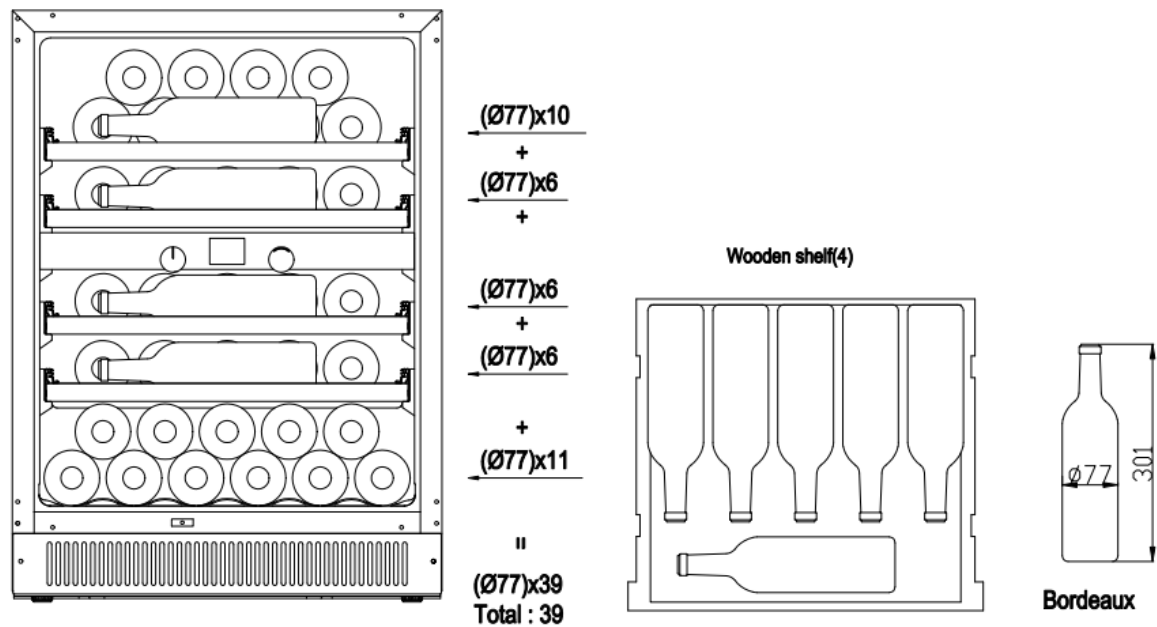

Proposition de chargement de bouteilles #5  
 Total: 39 bouteilles (Bordeaux 11 bouteilles et bourgogne 28 bouteilles)

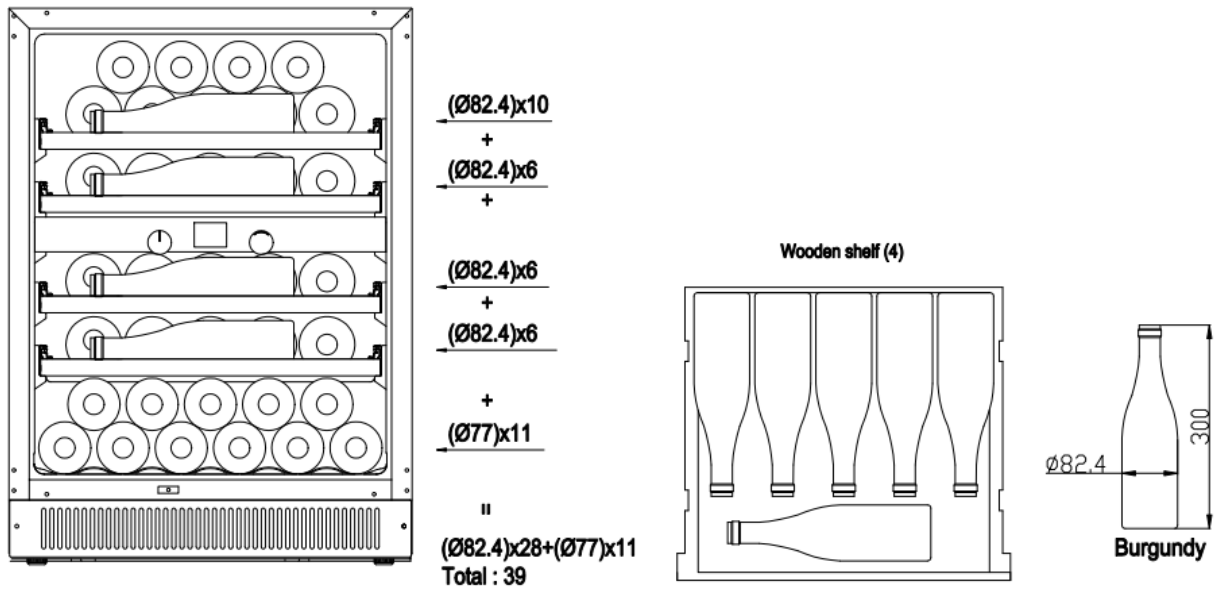

Proposition de chargement de bouteilles #6  
 Total: 39 bouteilles (Bordeaux 11 bouteilles et bourgogne 6 bouteilles et champagne 22 bouteilles)

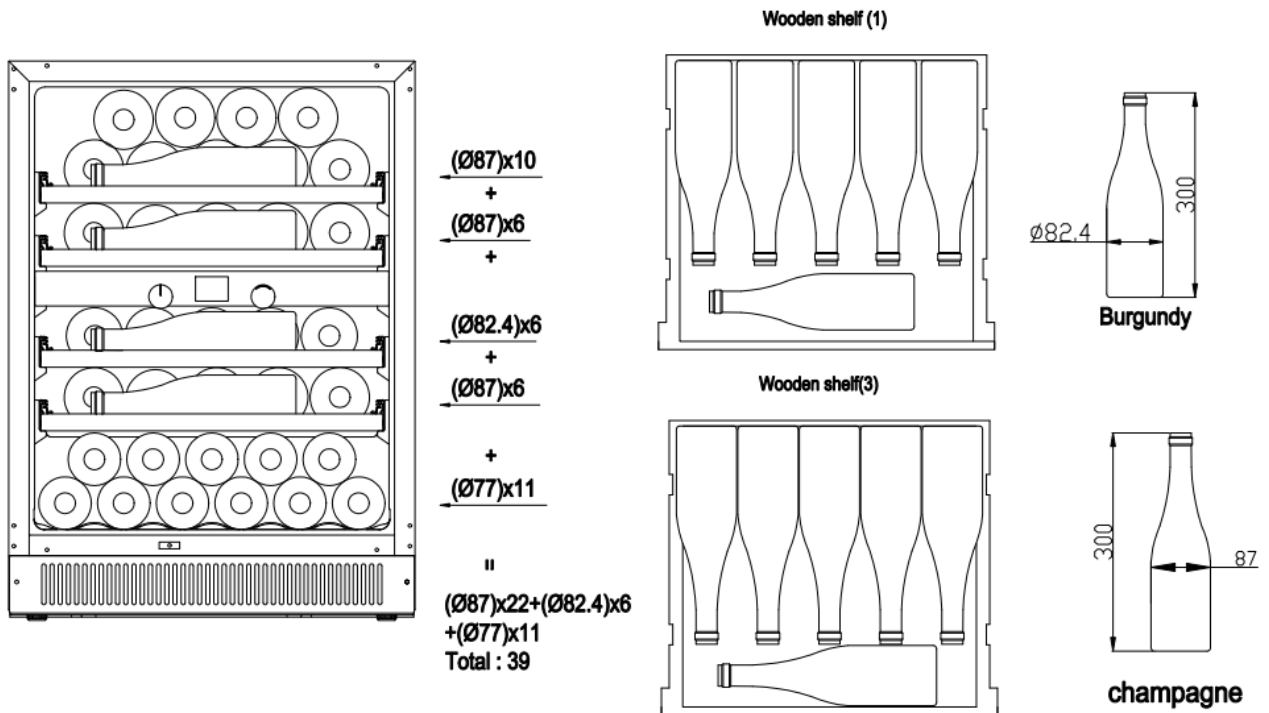

### Chargement pour PM45DK

Proposition de chargement de bouteilles #1  
 Total: 31bouteilles (Bordeaux)

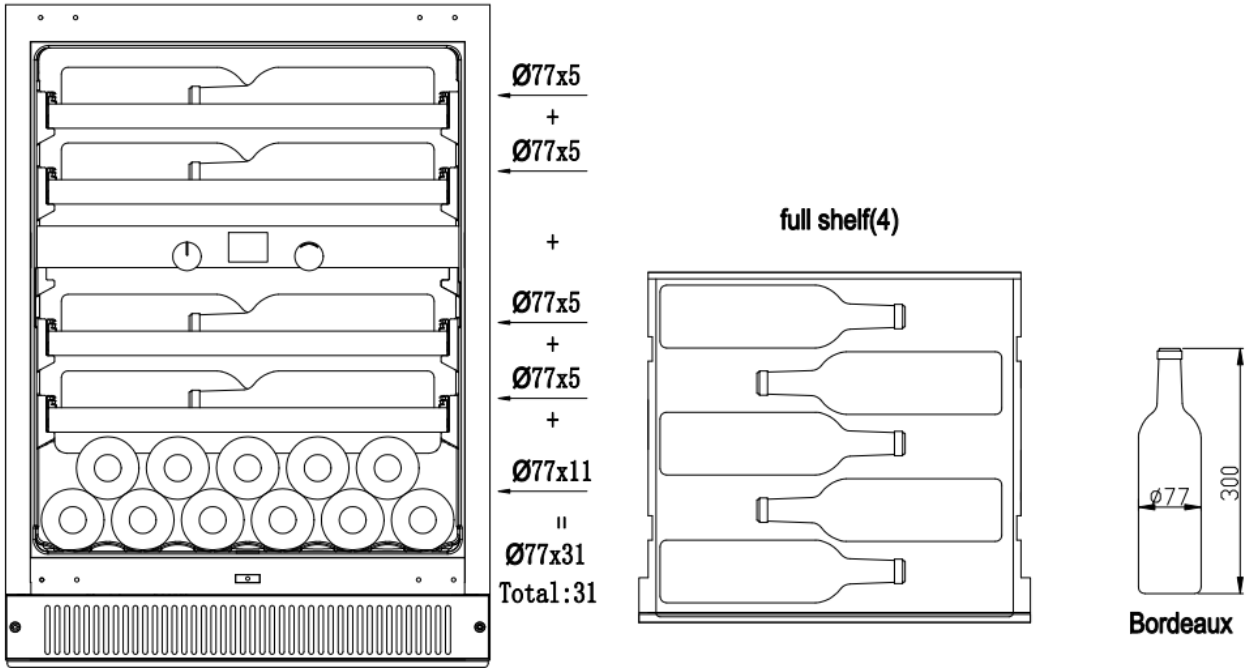

Proposition de chargement de bouteilles #2  
 Total: 31 bouteilles (Bordeaux 11 bouteilles et bourgogne 20 bouteilles)

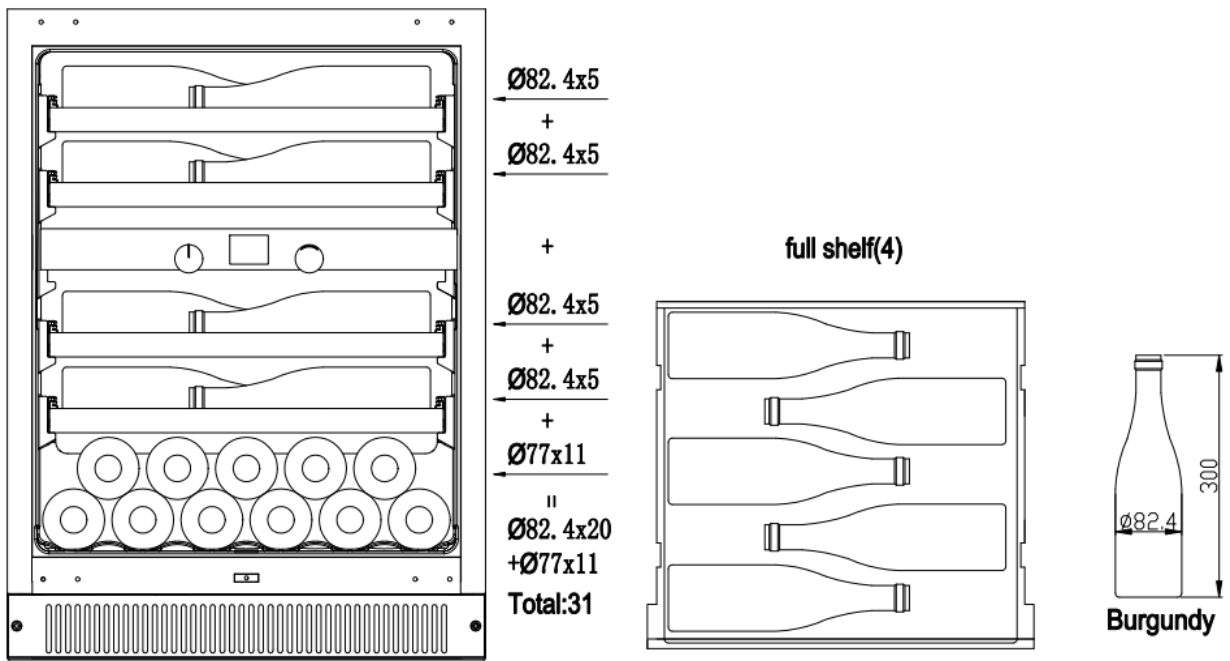

Proposition de chargement de bouteilles #3  
 Total: 31 bouteilles (Bordeaux 11 bouteilles et champagne 20 bouteilles)

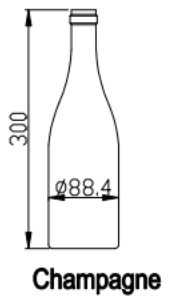
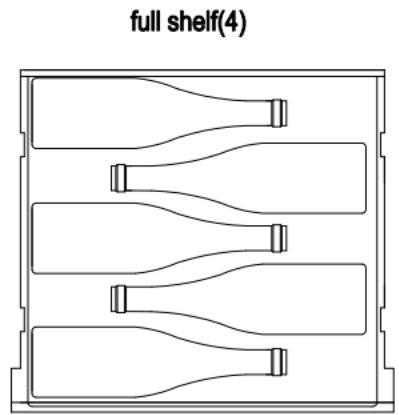
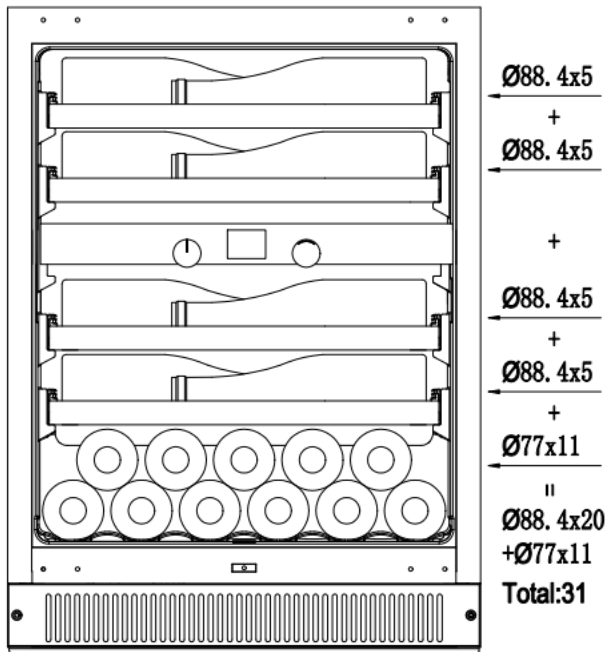

Proposition de chargement de bouteilles #4  
 Total: 35 bouteilles (Bordeaux)

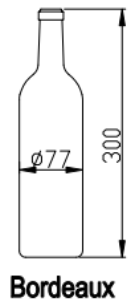
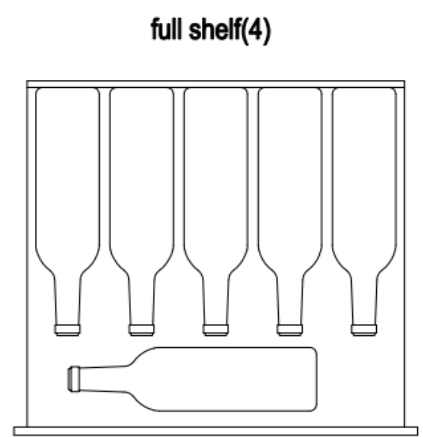
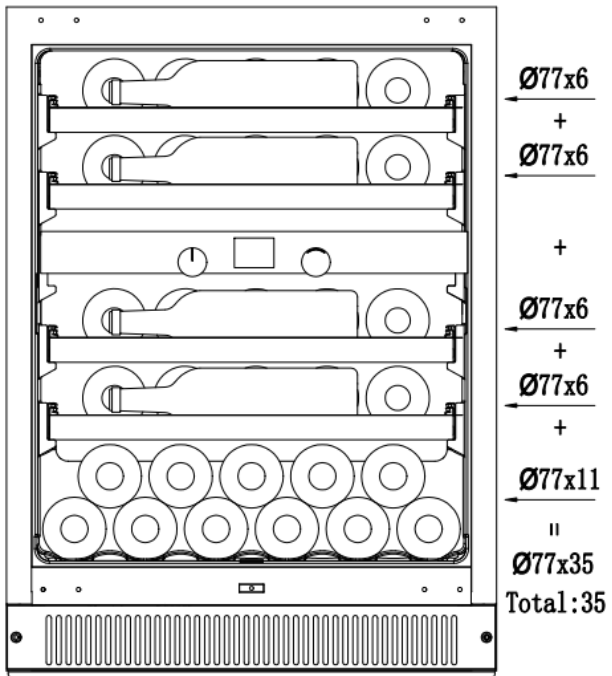

Proposition de chargement de bouteilles #5

Total: 35 bouteilles (Bordeaux 11 bouteilles et bourgogne 24 bouteilles)

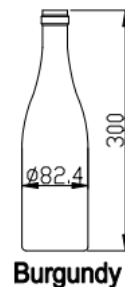
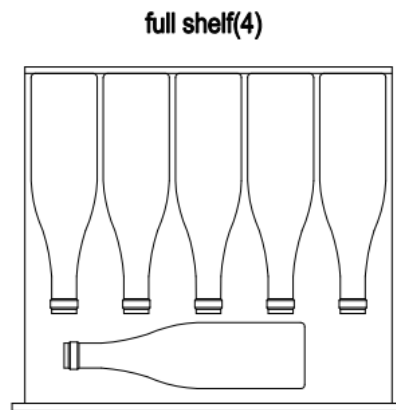
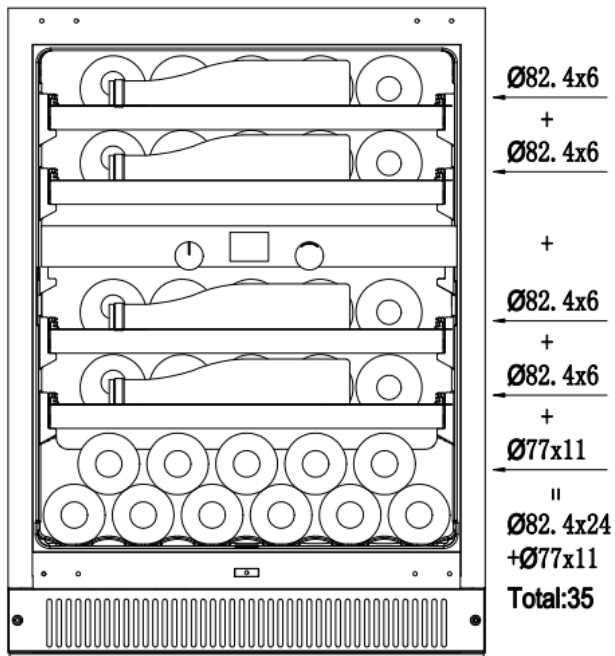

Proposition de chargement de bouteilles #6

Total: 35 bouteilles (Bordeaux 11 bouteilles et champagne 24 bouteilles)

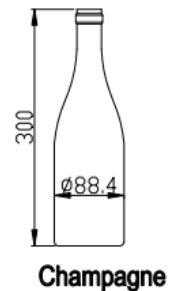
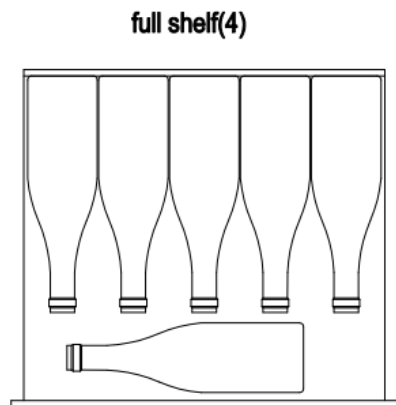
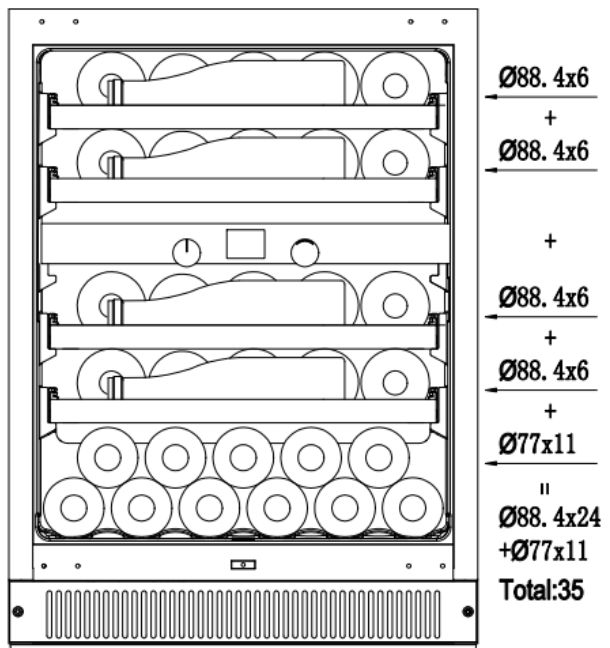

## FAIRE FONCTIONNER VOTRE REFROIDISSEUR DE VIN

Le refroidisseur de vin doit être placé dans un endroit où la température ambiante est inférieure à 35°C. Si la température ambiante est supérieure à cette plage, les performances de l'unité peuvent être affectées et peuvent faire fluctuer les températures intérieures. La plage des températures de réglage peut ne pas être atteinte.

### ➤ Les commandes de votre refroidisseur de vin

POUR PM45D-HHB-800,PM45DK

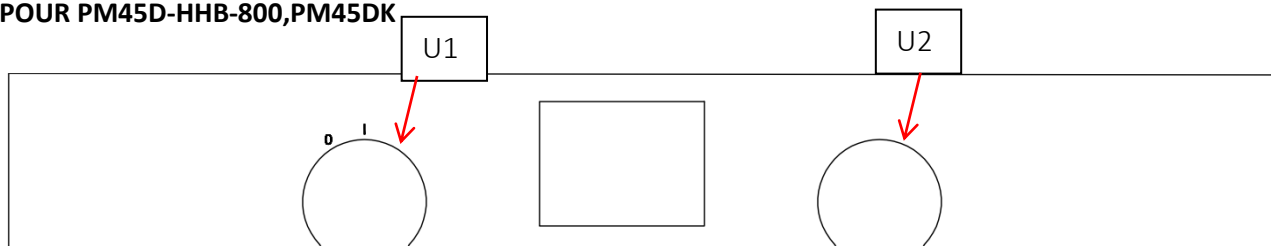

Compartiment supérieur et inférieur: l'arrangement de température peut être ajusté de 5°C à 18°C.

U1: bouton fonctionnel, il y a sept engrenages fonctionnels de l'icône 0 au côté droit.

U2: bouton d'ajustement, responsable de la fonction sélectionnée par le bouton U1.

Instruction pour bouton U1 et U2.

1. Icône 0: éteindre la vitesse

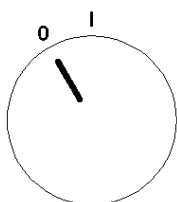

Ajustez le bouton U1 à la vitesse hors tension, le système sera fermé. Le rétro-éclairage dans le bouton gardant la couleur rouge. Mais le reste indiquent la lumière, et l'affichage sera fermé.

2. Icône I: mise sous tension, le système s'allume et affiche la température.



3. Première vitesse sur le côté droit de l'icône I: vitesse de température pour la zone supérieure.



A. a ajusté le bouton U1 à la vitesse de température, vous pouvez ajuster la température en tournant le bouton U2. Lorsque le nombre de température d'affichage supérieur montrant de mince à gras. Vous pouvez choisir la température désirée pour votre vin en zone supérieure.

B. tournez le bouton U2 à gauche pour réduire la température réglée et tournez le bouton U2 à droite pour augmenter la température réglée.

C. la plage d'ajustement de la température est 5-18°C pour Celsius; Et la plage d'ajustement de température est 41-64°F pour Fahrenheit.

4. Deuxième vitesse sur le côté droit de l'icône I: vitesse de température pour la zone inférieure.



A. Ajusté le bouton U1 à la vitesse de température, vous pouvez ajuster la température en tournant le bouton U2. Lorsque le nombre de température d'affichage le plus bas montre de mince à gras. Vous pouvez choisir la température désirée pour votre vin dans la zone inférieure.

B. tournez le bouton U2 à gauche pour réduire la température réglée et tournez le bouton U2 à droite pour augmenter la température réglée.

C. la plage d'ajustement de la température est 5-18°C pour Celsius; Et la plage d'ajustement de température est 41-64°F pour Fahrenheit.

5. Troisième rapport sur le côté droit de l'icône I: réglage de la luminosité de la lumière LED.

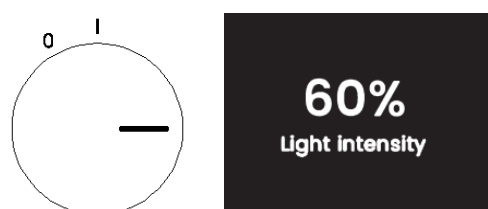

Réglage du bouton U1 à cette position. Il y a 6 niveaux de luminosité pour la lumière LED: 0%-20%-40%-60%-80%-100%-0% recycler le roulement en tournant le bouton U2.

6. Quatrième rapport sur le côté droit de l'icône I: alternez la couleur de la lumière LED.



Réglage du bouton U1 à cette position. La couleur de la lumière LED peut être alternée en tournant le bouton U2. Votre couleur sélectionnée sera affichée à l'écran. Clignotant et la police est devenue plus épaisse.

7. Cinquième rapport sur le côté droit de l'icône I: sélectionnez l'affichage de température entre Celsius et Fahrenheit.

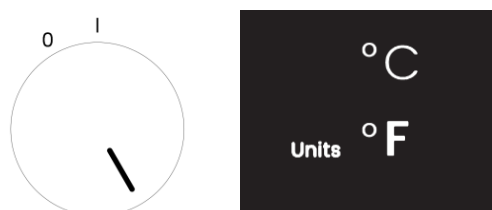









Ajusté le bouton U1 à cette position. Vous pouvez choisir Celsius ou Fahrenheit pour l'affichage. Votre température d'affichage sélectionnée clignote, et la police est devenue plus épaisse.

#### • Fonction de mémoire de température

En cas de coupure de courant, l'unité peut se souvenir des réglages de température précédents et lorsque l'alimentation est rétablie, la température de l'armoire revient à la même température que précédemment.

➤ **Faute Prompt**

NUMÉRO DE SÉRIE	PROBLÈME	MÉTHODE DE LIBÉRATION	PROMPT
1	Le système a détecté que la température intérieure continuait d'être trop basse.	Il est nécessaire de détecter si le système de réfrigération est défectueux et l'alarme peut être annulée par une panne de courant.	 Upper zone temperature too low
2	Le système a détecté que la température intérieure était trop basse.	Il est nécessaire de détecter si le système de réfrigération est défectueux et l'alarme peut être annulée par une panne de courant.	 Lower zone temperature too low
3	Le système a détecté que la température intérieure continuait d'être trop élevée.	Il est nécessaire de détecter si le système de chauffage est défectueux et l'alarme peut être annulée par une panne de courant.	 Upper zone temperature too high
4	Le système a détecté que la température intérieure continuait d'être trop élevée.	Il est nécessaire de détecter si le système de chauffage est défectueux et l'alarme peut être annulée par une panne de courant.	 Lower zone temperature too high
5	Le système a détecté le défaut du capteur de la chambre supérieure.	Après que le courant soit complètement coupé, tournez-le de nouveau. Si ce phénomène se produit toujours, veuillez contacter le personnel après-vente pour fournir un support technique;	 Upper zone sensor failure
6	Le système a détecté un défaut du capteur de la chambre basse.	Après que le courant soit complètement coupé, tournez-le de nouveau. Si ce phénomène se produit toujours, veuillez contacter le personnel après-vente pour fournir un support technique;	 Lower zone sensor failure
7	Le système détecte que la communication avec la carte mère n'est pas possible.	Après que le courant soit complètement coupé, tournez-le de nouveau. Si ce phénomène se produit toujours, veuillez contacter le personnel après-vente pour fournir un support technique;	 Communication failure
8	La porte a été ouverte depuis trop longtemps.	Il suffit de fermer la porte.	 Please close the door
9	Votre équipement peut ne pas avoir remplacé le charbon actif pendant longtemps.	Vous pouvez quitter cette alerte par n'importe quelle opération sur le système.	 Carbon filter expire

➤ **Comment enlever l'étagère**

- Pour éviter d'endommager le joint de porte, veillez à ce que la porte soit complètement ouverte lorsque vous sortez des étagères du compartiment du rail.
- Pour enlever les étagères:
  1. Allongez complètement l'étagère que vous souhaitez enlever (Fig. A)
  2. Tirez l'étagère vers vous jusqu'à ce que la boucle soit relâchée. (Fig. B)
  3. En tenant le rail de l'étagère avec les deux mains, pousser l'étagère horizontalement vers le haut (Fig. C)

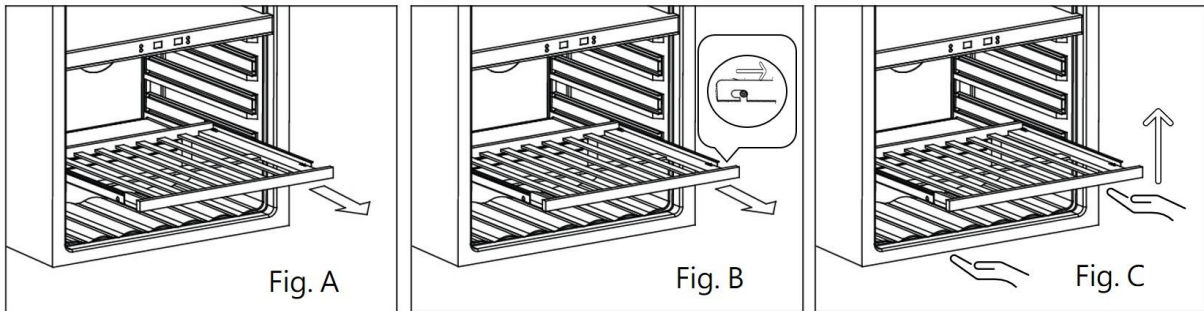

☒

➤ **Comment remplacer le pack de charbon actif**

1. Ouvrez la porte et retirez les 2 étagères du haut (voir enlever les étagères).
2. Tourner le filtre selon la Fig A.
3. Conformément à la figure B, le filtre doit être aligné sur les entailles comme indiqué.
4. Retirer le filtre (Fig. C).
5. Insérer le filtre de remplacement et tourner selon la Fig A pour verrouiller en position.
6. Réinstallez les étagères.

Remarque:

Le filtre à charbon doit être remplacé tous les 3 à 6 mois en fonction du niveau d'exposition de l'unité à l'odeur.

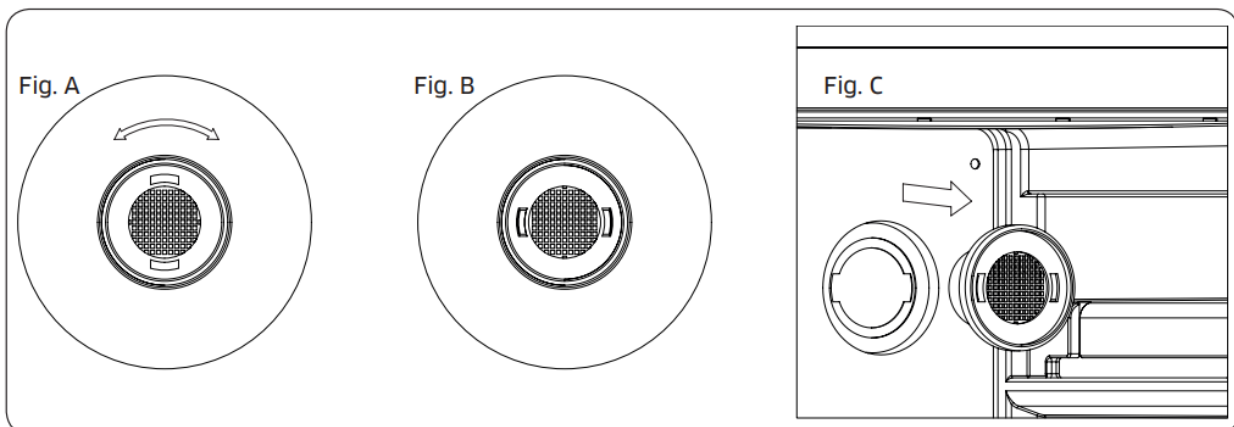

➤ **INSTALLATION DU SUPPORT DE FIXATION LATÉRALE**  
**POUR PM45DK**

Ce support gardera le produit sûr et aidera à l'empêcher de se déplacer lors de l'utilisation.

1. Vis 2. Support de fixation 3. Armoire de cuisine

Selon la figure A, tapissez le support de fixation (2) avec les deux trous situés au sommet de l'armoire à vin. Utilisez les vis (1) pour fixer en position.

Conformément à la figure B, utilisez les vis (1) pour fixer le support sur le côté de l'armoire de cuisine (3).

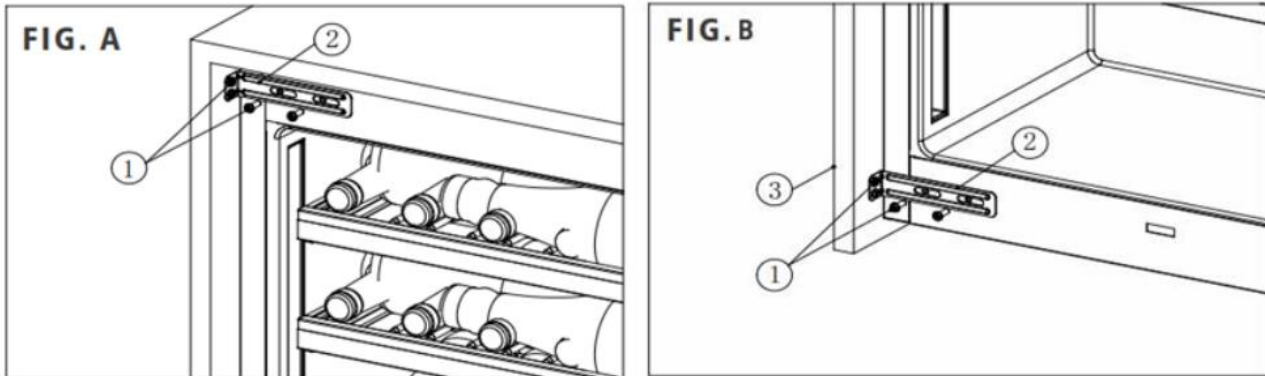

➤ **UTILISATION DES SLIDERS DE PIEDS**

Si vous souhaitez ajuster la hauteur sur 820mm, veuillez installer le produit en utilisant les glisseurs de pied fournis. Ceux-ci sont prévus pour éviter que les pieds ne s'accrochent au sol lorsque l'appareil glisse dans l'ouverture. Placez le pied arrière à l'endroit marqué 'back' ci-dessous et le pied avant à l'endroit marqué 'front'. Une fois monté sur les deux côtés de l'armoire à vin, l'appareil peut être positionné doucement dans l'ouverture, en prenant soin de ne pas placer une pression excessive sur les pieds lors de la localisation de l'armoire.

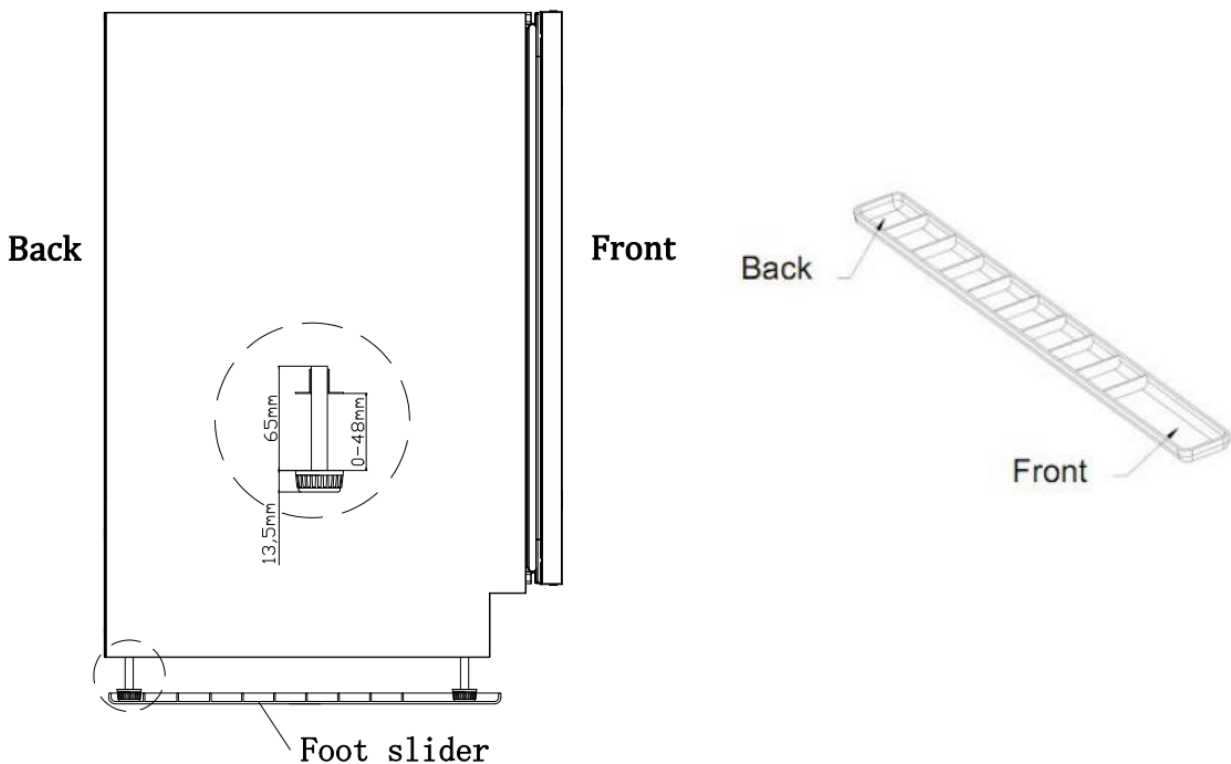

➤ Inverser le battement de porte

Pour inverser la porte de la balançoire droite à la balançoire gauche

Pour PM45D-HHB-800

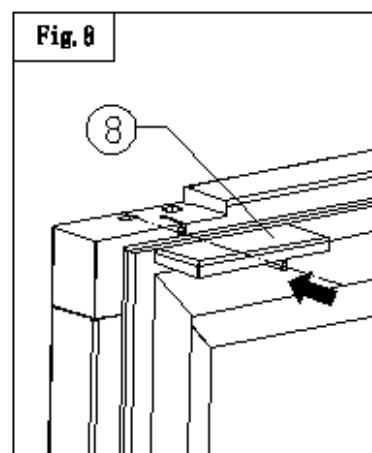
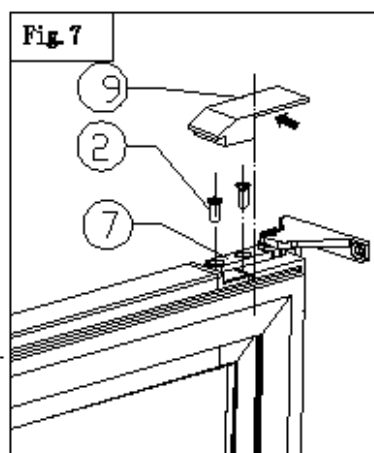
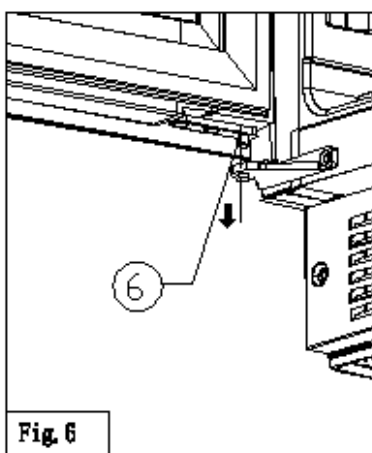
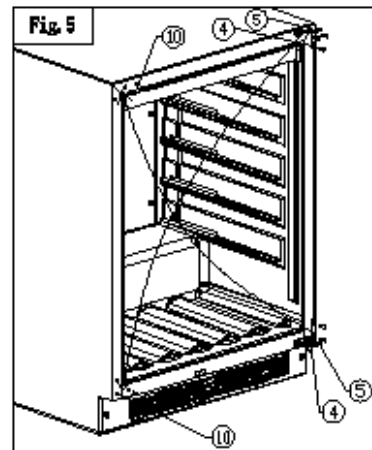
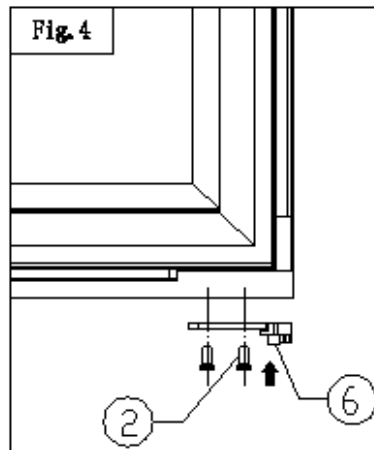
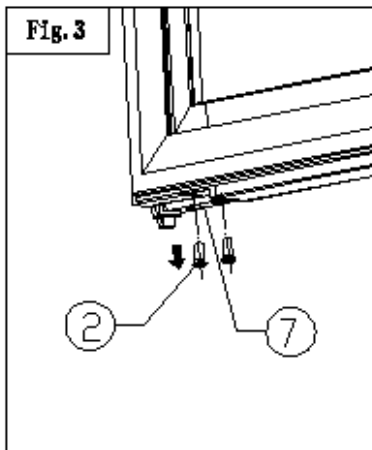
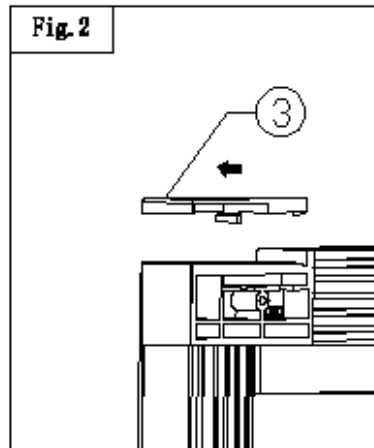
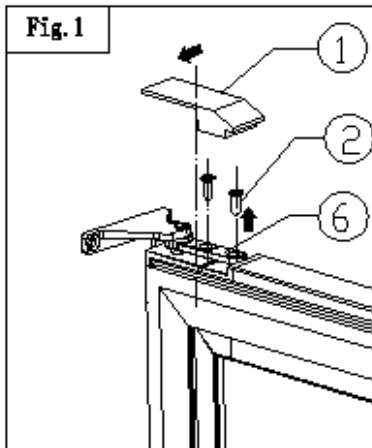

- ① Couverture décorative de charnière de porte supérieure droite    ② Vis de limitation
- ③ Couverture décorative du coin supérieur gauche    ④ Vis de charnière de porte supérieure et inférieure
- ⑤ Charnières de porte supérieure et inférieure    ⑥ Parties de la limite supérieure droite
- ⑦ Parties de limite inférieure droite    ⑧ Couverture décorative en coin supérieur droit
- ⑨ Couverture décorative de charnière supérieure gauche    ⑩ Ongles décoratifs supérieurs et inférieurs

- 1、 Ouvrir la porte, pousser le couvercle décoratif de charnière de porte droite (1) et le couvercle décoratif de coin supérieur gauche (3) complètement selon la direction de la flèche, et l'enlever (Fig.1.2).
- 2、 Démonter les 2 vis (2) (Fig.1) de la limite supérieure droite (6), déplacer le corps de la porte vers l'extérieur et le retirer, puis retirer la limite supérieure droite (6) installée dans le coin inférieur gauche du corps de la porte (Fig.4).
- 3、 Démonter 2 vis (2) (Fig.3) du limiteur inférieur droit (7), retirer le limiteur inférieur droit (7) et mettre de côté.
- 4、 Retirez les clous décoratifs supérieurs et inférieurs (10), démontez 6 vis de charnière supérieure et inférieure (4), et retirez les charnières de porte supérieure et inférieure (5), après l'inversion, ils sont respectivement installés sur la gauche, comme le montre la flèche dans la figure (Fig.5).
- 5、 D'abord aligner le noyau de l'arbre de la partie d'espacement (6) au bas du corps de la porte avec le trou de mandrin de l'arbre de la charnière de la porte, et l'installer sur la charnière de la porte gauche (Fig.6).
- 6、 Installer la borne inférieure droite (7) dans le trou de mandrin de la charnière supérieure, puis pousser la porte pour s'aligner avec le trou de vis de la borne (7), la serrer avec des vis (2), et installer la porte (Fig.7).
- 7、 Sortir le couvercle décoratif de la charnière de la porte gauche (9) et le couvercle décoratif du coin supérieur droit de la porte (8) du sac d'accessoires, aligner le couvercle décoratif avec la rainure sur la porte, et pousser le couvercle de la charnière de la porte dans la direction de la flèche et l'installer (Fig.7.8).

Note: Cet échange de porte devrait être fait par deux personnes ensemble.

## Pour inverser la porte de 180°C

### Pour PM45DK

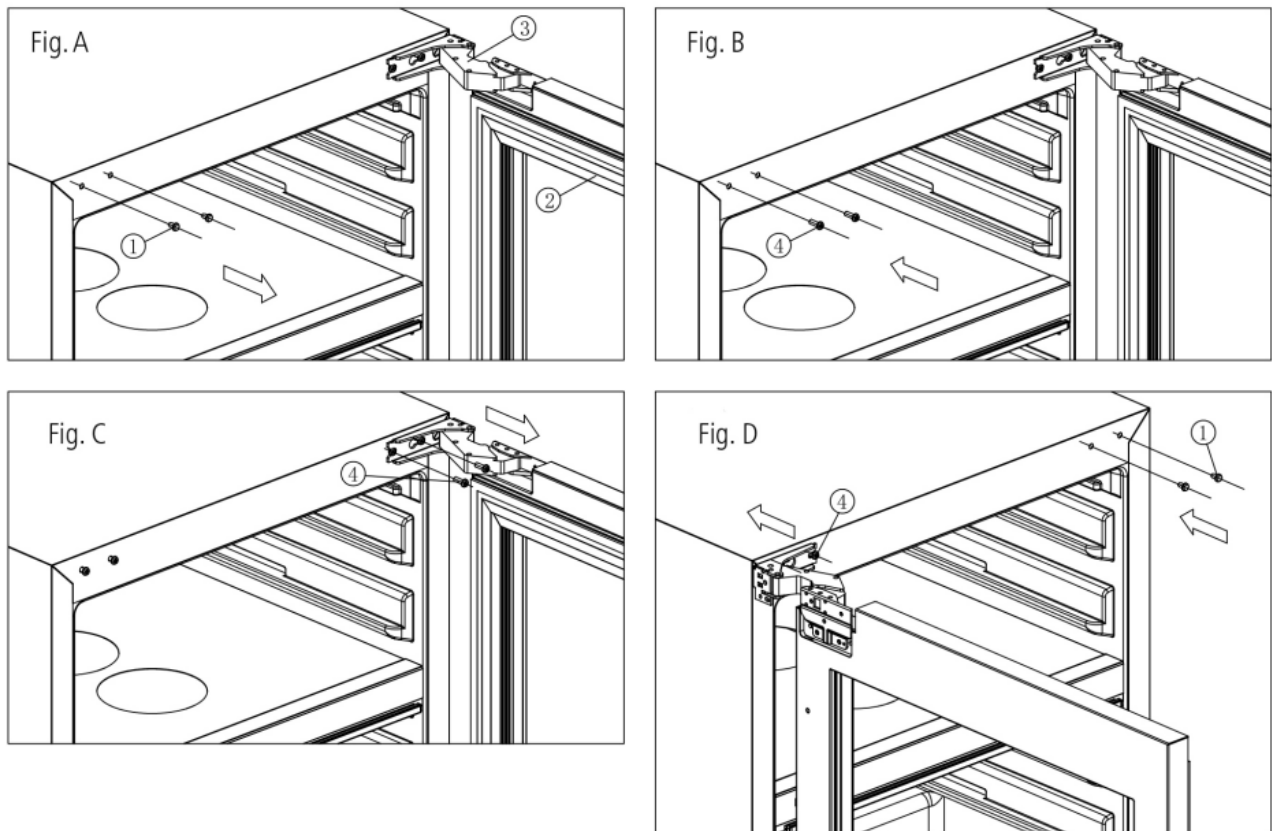

- ① décoratif      ② porte      ③ Charnière      ④ Vis

1. Ouvrez la porte et retirez les couvercles décoratifs (1) sur le côté gauche comme indiqué sur (Fig.A)
2. Fixer les vis dans ces positions a par Fig B, mais ne pas fixer les vis.
3. Retirez toutes les vis de la charnière supérieure et inférieure, puis retirez la porte.
4. Tourner la porte de 180 degrés et placer les charnières dans les vis fixées à la figure b. Une fois fendues sur ces vis, serrer les vis pour fixer les charnières (Fig. D).
5. Placer les couvercles décoratifs dans le côté droit et les trous de vis comme indiqué dans (Fig.D)

Note: cet échange de porte devrait être fait par deux personnes ensemble.

For PM45D-HHB-800

Instruction d'installation Simple de poignée:

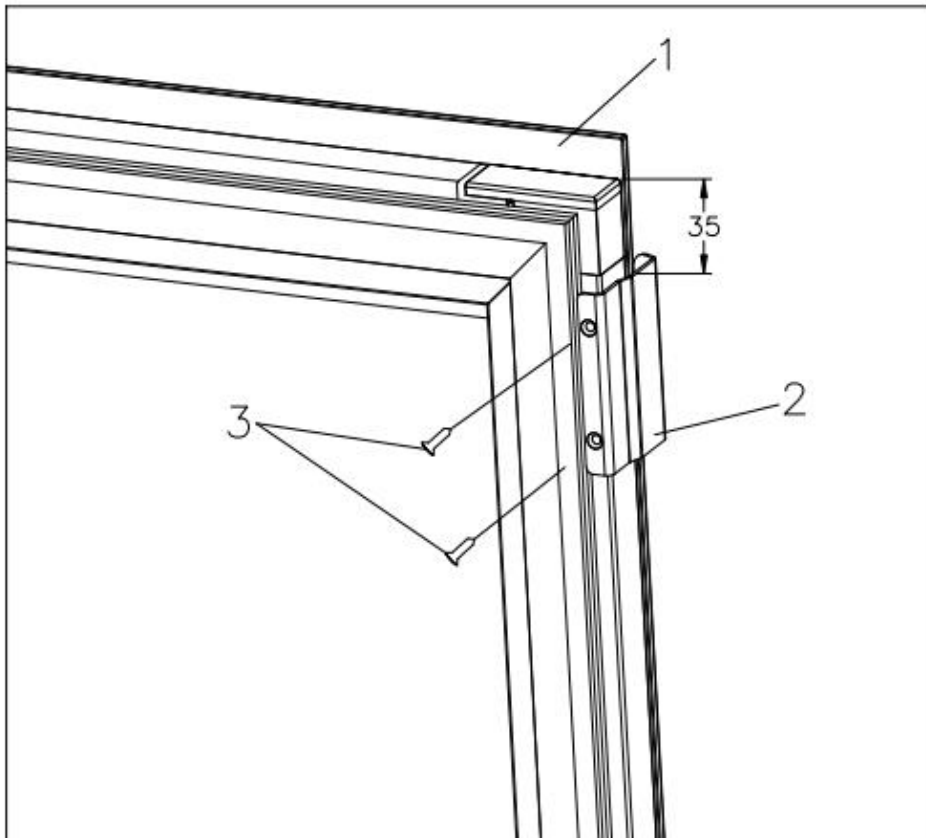

1 porte 2 poignée Simple 3 vis

1. Retirez la poignée simple (2) et les vis ST4\*12 (3) du paquet d'accessoires.
2. Ouvrez la porte. À une position 35mm sous le couvercle décoratif de la charnière, fixer la poignée simple (2) sur le cadre de porte et serrer solidement avec les vis (3).

➤ **Spécifications d'installation à des fins intégrées**

**Pour PM45D-HHB-800**

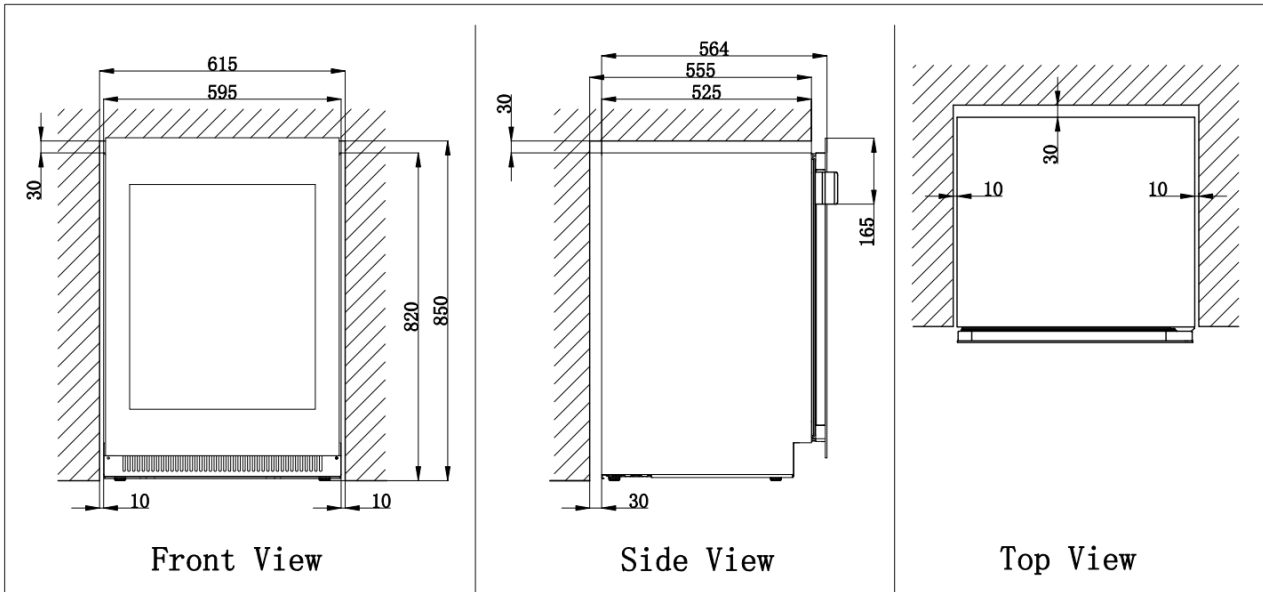

**Pour PM45DK**

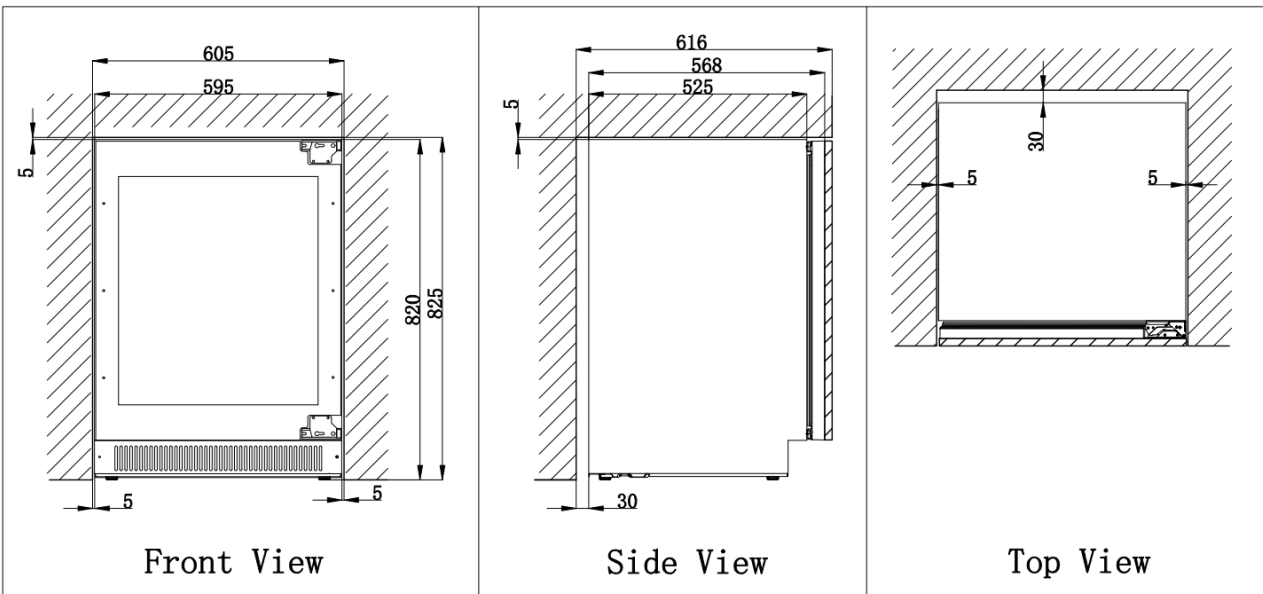

➤ **INSTALLATION DE LA PORTE DE MEUBLES**

**Pour PM45DK**

Vous devrez installer un cadre de porte de meubles à l'avant de l'armoire à vin une fois que l'armoire à vin a été installé.

Le cadre de porte de meubles peut être fait sur mesure pour s'aligner avec vos autres portes de meubles dans la cuisine. La porte doit être fixée des deux côtés afin d'éviter les déformations. Dans certaines installations, le panneau de porte peut être visible à travers la vitre lorsque la porte est ouverte. Voir ci-dessous pour les dimensions de la porte d'armoire à vin, ainsi qu'un exemple de la taille d'une porte de meubles.

Remarque:

Le panneau de porte ne doit pas peser plus de 22kg.

Remarque: l'épaisseur de la porte ne doit pas dépasser 18mm. Si une porte plus épaisse est utilisée, la porte peut entrer en contact avec la porte adjacente du mobilier lorsqu'elle est ouverte.

**Pour PM45DK**

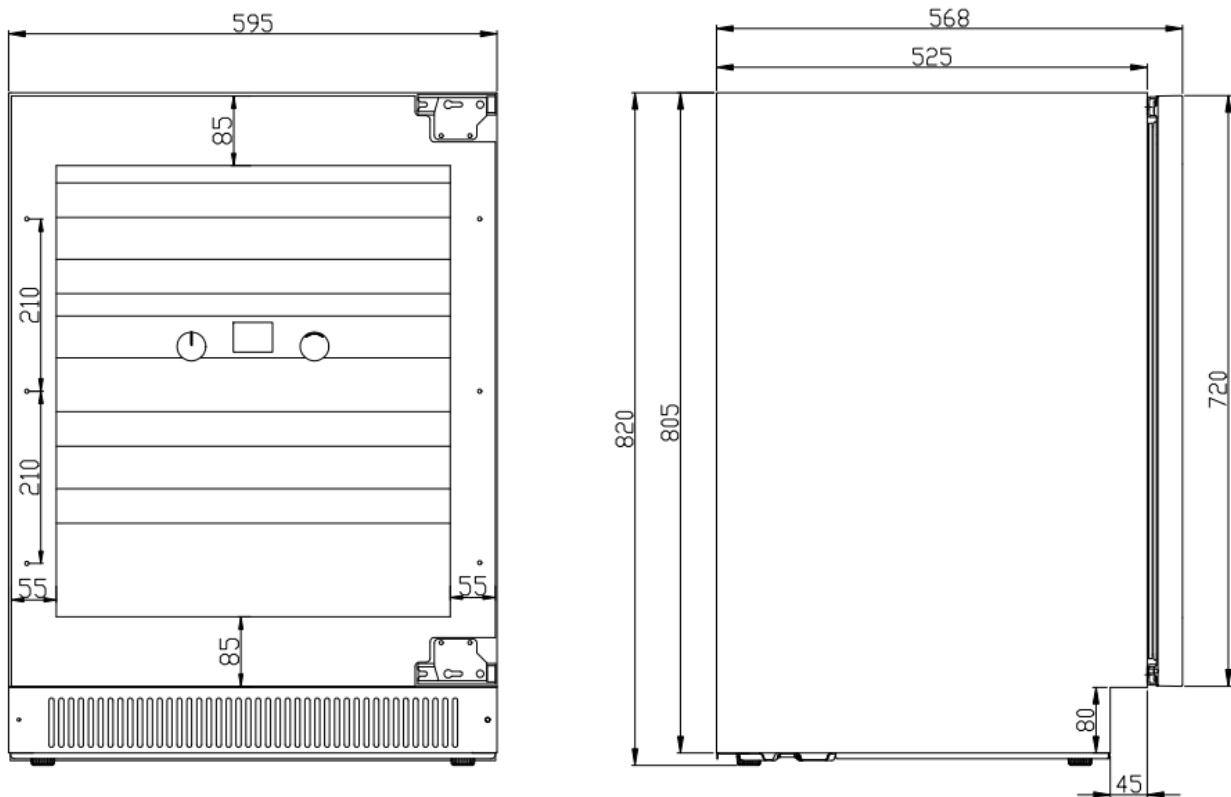

Pour PM45DK

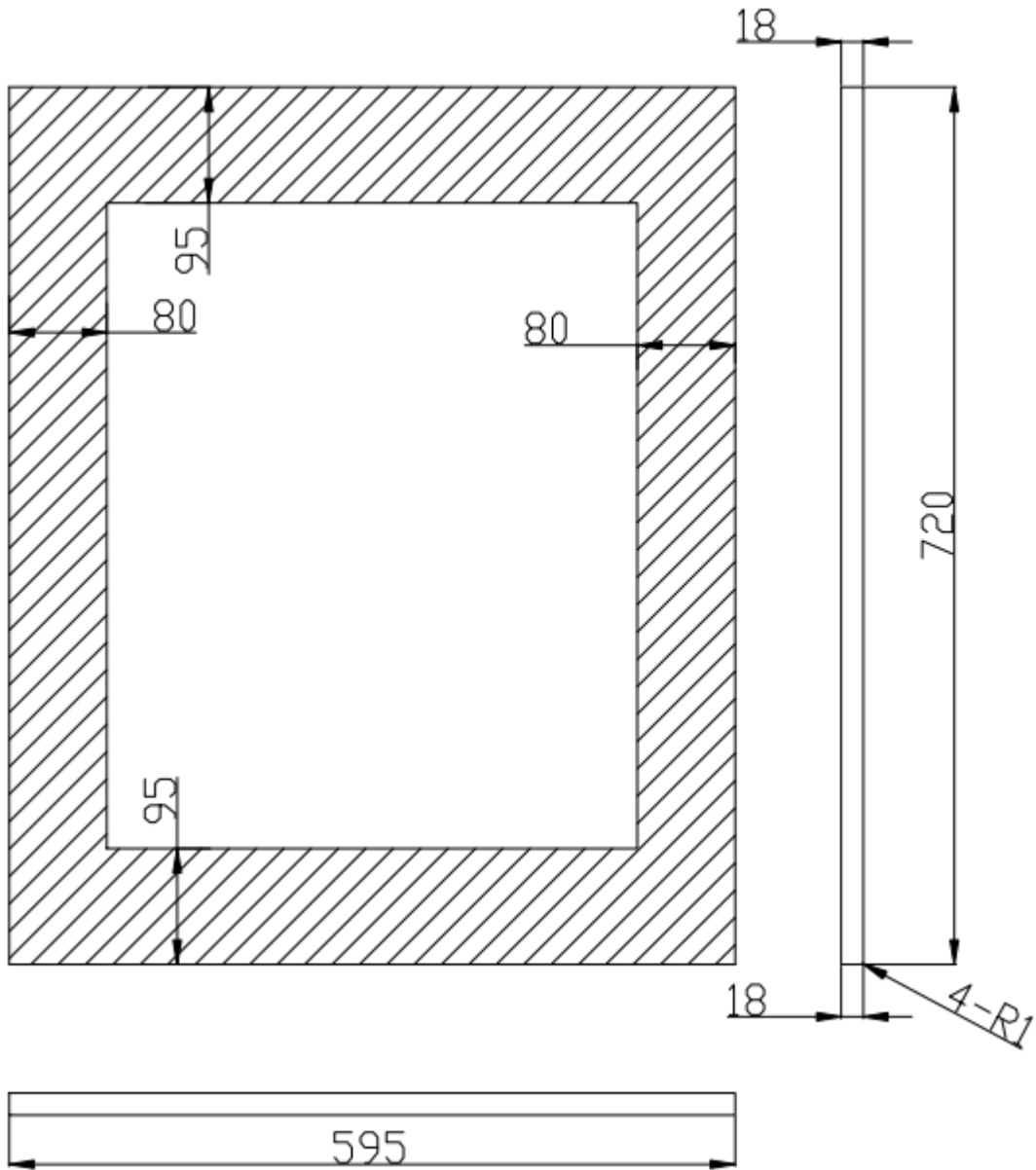

## ➤ COMMENT INSTALLER LA PORTE DE MEUBLES

**Note:** Si une poignée est nécessaire, veuillez vous assurer qu'elle est installée dans une position appropriée avant l'installation de la porte de meubles.

1. Porte entièrement ouverte.
2. En commençant par le coin, retirez le joint de la porte. Selon la Fig A.
3. Continuer de retirer le joint du canal du joint.
4. Au moment de l'enlèvement, poser le joint sur une surface plane.
5. Fixer le panneau de la porte du meuble à la porte de l'appareil à l'aide de pinces (voir Fig B).
6. À l'aide d'un foret de 3 mm, percer 6 trous pilotes dans le panneau de bois de 12 mm de profondeur en utilisant le  
Trous dans le cadre de la porte comme guide.

**Note:** Il est important de s'assurer que tous les trous forés sont forés à la bonne profondeur afin d'éviter les fissures dans le bois lorsque du bois dur est installé. Vous devez également veiller à ne pas percer tout le chemin à travers la porte.

7. Utilisez les équipes ST4\*35mm fournies avec votre unité dans les trous de panneaux de bois.
8. À l'aide d'un tournevis Phillips, placer une vis dans chacun des 6 trous de pilotage et visser la porte, conformément à la figure C. faire attention à ne pas trop serrer les vis. S'assurer que les vis sont bien placées contre le fond du canal. Retirer les pinces de la porte.

**Note:** Si le panneau nécessite un ajustement supplémentaire après avoir retiré les pinces, desserrer légèrement chaque vis et ajuster le panneau au besoin. Serrer les vis à la fin.

9. En commençant par les coins, réinstaller le joint dans le canal du joint dans le cadre, en poussant fermement en place. Assurez-vous que le joint est entièrement assis dans le canal.

Fig.A

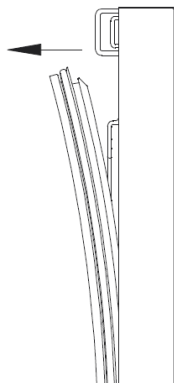

Fig.B

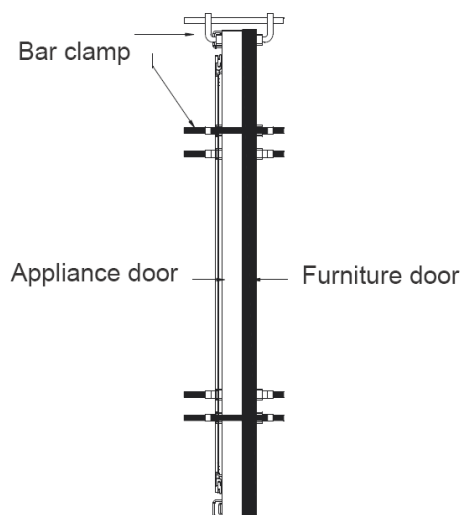
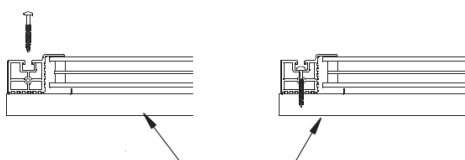

Fig.C



➤ **Paramètres de température recommandés**

Pour conserver tous les TYPES de vins	12 °c à 14 °c
Champagne NV, mousseux	6 °c
Millésime de Champagne	10 °c
Sémillon Blanc sec, Sauvignon Blanc	8 °c
Blanc sec Gewurstraminer, Riesling	10 °c
Chardonnay blanc sec	10 °c
Millésime chardonnay	14 °c
Blanc doux Sauternes Monbazillac, vin de glace vendange tardive	10 °c
Blancs doux millésime Sauternes	14 °c
Le Beaujolais	13 °c
Pinot Noir rouge	16 °c
Millésime Pinot noir rouge	20 °c
Cabernet rouge, Merlot, français, australien, nouvelle-zélande, chilien, argentin, italien, espagnol, californien	20 °c
Grenache rouge, Syrah	16 °c

## SOINS ET ENTRETIEN

### ➤ NETTOYEZ VOTRE REFROIDISSEUR DE VIN

- Éteignez l'alimentation, débranchez l'appareil et retirez tous les éléments, y compris les étagères et le rack.
- Laver les surfaces intérieures avec de l'eau tiède et une solution douce.
- Lavez les étagères avec une solution détergente douce.
- Essorer l'excès d'eau de l'éponge ou du chiffon lors du nettoyage de la zone des commandes ou de toute pièce électrique.
- Laver l'armoire extérieure avec de l'eau tiède et un détergent liquide doux. Bien rincer et essuyer avec un chiffon propre et doux.

### ➤ PANNE DE COURANT

- La plupart des pannes de courant sont corrigées en quelques heures et ne devraient pas affecter la température de votre appareil si vous minimisez le nombre de fois où la porte est ouverte. Si le courant va être coupé pendant une longue période de temps, vous devez prendre les mesures appropriées pour protéger votre contenu.

### ➤ TEMPS DE VACANCES

- **Vacances courtes:** Laissez le refroidisseur de vin fonctionner pendant les vacances de moins de trois semaines.
- Si l'appareil ne sera pas utilisé pendant plusieurs mois, retirez tous les articles et éteignez-le. Nettoyer et sécher l'intérieur à fond. Pour éviter la croissance d'odeurs et de moisissures, laissez la porte ouverte légèrement: en la bloquant ouverte si nécessaire.

### ➤ DÉPLACEZ VOTRE REFROIDISSEUR DE VIN

- Supprimer tous les éléments.
- Sortez les articles en vrac à l'intérieur du refroidisseur de vin (comme une étagère) ou fixez les articles en vrac avec la mousse.
- Tournez la jambe réglable jusqu'à la base pour éviter les dommages.
- Ruban adhésif la porte fermée.
- Assurez-vous que l'appareil reste bien en position verticale pendant le transport. Protégez également l'extérieur de l'appareil avec une couverture ou des articles similaires.

### ➤ CONSEILS D'ÉCONOMIE D'ÉNERGIE

- Le refroidisseur de vin devrait être situé dans la zone la plus froide de la pièce, loin de produire des appareils, et hors de la lumière directe du soleil.

**TOUS LES APPAREILS SONT CONÇUS AVEC LED LIGHT. EN CAS DE DOMMAGES À LA LUMIÈRE LED, VEUILLEZ CONTACTER LE SERVICE APRÈS-VENTE POUR LES REMPLACER.**

## PROBLEMES AVEC VOTRE COOLER DE VIN

Vous pouvez résoudre de nombreux problèmes courants de refroidisseur de vin facilement, vous économisant le coût d'un appel de service possible. Essayez les suggestions ci-dessous pour voir si vous pouvez résoudre le problème avant d'appeler le Centre de Service.

### GUIDE DE DÉPANNAGE

PROBLÈME	CAUSE POSSIBLE
Le refroidisseur de vin ne fonctionne pas.	Pas branché. L'appareil est éteint. Le disjoncteur s'est déclenché ou un fusible soufflé.
Le refroidisseur de vin n'est pas assez froid.	Vérifiez le réglage de la température. L'environnement externe peut nécessiter un réglage plus élevé. La porte est trop souvent ouverte. La porte n'est pas complètement fermée. Le joint de porte ne scelle pas correctement.
S'allume et s'éteint fréquemment.	La température ambiante est plus chaude que la normale. Une grande quantité de contenu A été ajoutée au refroidisseur de vin. La porte est trop souvent ouverte. La porte n'est pas complètement fermée. Le contrôle de température n'est pas réglé correctement. Le joint de porte ne scelle pas correctement.
La lumière ne fonctionne pas.	Pas branché. Le disjoncteur s'est déclenché ou un fusible soufflé. L'ampoule a brûlé. Le bouton lumineux est "OFF".
Vibrations.	Vérifiez que le refroidisseur de vin est de niveau.
Le refroidisseur de vin semble faire trop de bruit.	Le bruit de cliquetis peut provenir de l'écoulement du frigorigène, ce qui est normal. À la fin de chaque cycle, vous pouvez entendre des bruits de gargouillement causés par l'écoulement de frigorigène dans votre refroidisseur de vin. La Contraction et l'expansion des parois intérieures peuvent causer des bruits d'éclatement et de crépitement. Le refroidisseur de vin n'est pas de niveau.
La porte ne se ferme pas correctement.	Le refroidisseur de vin n'est pas de niveau. La porte était renversée et mal installée. Le joint est sale. Les étagères sont hors de position.
La Condensation se forme sur la porte.	La Condensation se forme sur la porte en raison de l'humidité élevée dans la région. Installer l'appareil avec une ventilation suffisante dans une pièce sèche et/ou climatisée
De la condensation d'eau peut se former sur la porte en verre.	La Condensation se forme sur la porte en raison de l'humidité élevée dans la région. Installer l'appareil avec une ventilation suffisante dans une pièce sèche et/ou climatisée

**Weinkühler**  
**Benutzerhandbuch**

Modell

PM45DK

PM45D-HHB-800

[www.pevino.com](http://www.pevino.com)

**BEVOR SIE GENUTZT WERDEN, LESEN SIE BITTE ALLE SICHERHEITSREGELN UND  
BEDIENUNGSANLEITUNGEN.**

## WARNUNG!

- Achten sie darauf, dass die tür immer offen ist, wenn sie das regal aus der schienen ziehen, damit die fenstervorleger nicht beschädigt werden.
- Die einstöpsel müssen bequem erreichbar sein. Nehmt den strom ab. Stell deinen schrank auf die letzte position. Mach keinen schrank beim einladen. Sie können deinen körper durcheinander bringen. Der weinkeller sollte an der richtigen stelle gelagert werden, um kompressor nicht mit der hand zu berühren.
- Dieses gerät ist für körperliche, sensorische Oder geistig behinderte personen Oder kinder, die weder erfahrungen noch kenntnisse besitzen, nicht geeignet, es sei denn, es wird Von denjenigen verwendet, die die für seine sicherheit zuständige person beaufsichtigen Oder anleiten.
- Die kinder sollten darauf geachtet werden, dass sie nicht mit der ausrüstung spielen.
- Um gefahren zu vermeiden, muss das stromnetz durch den hersteller Oder seinen bauleiter Oder durch ähnliches qualifiziertes personal ersetzt werden, falls es beschädigt wird.

Kinder ab einem alter Von acht jahren und personen, die körperlich, geistig Oder geistig behindert sind Oder keine erfahrung Oder kenntnis besitzen und die das gerät unter aufsicht Oder nicht spielen. Kinder sollen nicht ohne aufsicht gewaschen und gepflegt werden.

–**WARNUNG:** Hält ein batteriegehäuse Oder lüftungsgitter in der eingebauten struktur frei.

–**WARNUNG:** Es dürfen nur maschinen Oder andere mittel verwendet werden, um die entfrotung zu beschleunigen, die Von dem hersteller empfohlen werden.

–**WARNUNG:** Es besteht kein problem mit den kühlmittelschaltkreise.

–**WARNUNG:** Genutzt werden soll kein haushaltsgerät in dem behälter für lebensmittel, es sei denn, es ist der vom hersteller empfohlene typ.

Dieser kühlschrank ist nicht für tiefkühlkost geeignet.

Nicht in diesen gerät explosive substanzen wie entzündliche verdachtsgifte füllen.

Dieses produkt gilt zum beispiel für den haushaltsgebrauch und für ähnliche zwecke

–Die in geschäften, büros und an anderen orten in der küche arbeiten.

–Die cottagen und kunden in hotels, motels und in anderen mietsformen.

–Die übernachtung und das frühstück lassen sich nicht vermeiden.

–Getränke und ähnliche anwendungen außerhalb des verkaufsbereichs.

–**WARNUNG:** Um die gefahr, die durch instabilität des geräts entsteht, zu vermeiden, muß es wie vorgeschrieben fixiert werden.

Um eine beschädigung zu vermeiden, folgt die folgenden anweisungen:

–Die längere öffnung führt zu einer signifikanten erhöhung der temperatur in dem behälter.

–Eine regelmäßige reinigung kann die oberfläche der flaschen und des abwassersystems berühren.

–Wenn der wasserkasten innerhalb Von 48 stunden nicht genutzt wurde, sind die sauberen tanks zu verwenden; Wenn dieses wasser fünf tage hintereinander nicht abgeholt wird, dann spülen sie das mit der wasserversorgung zusammenhängende wassersystem.

–Wenn das kühlgerät lange zeit Leer ist, schaltet es aus, trocknet, gereinigt und trocken und hält die tür offen, um schimmel in dem gerät zu verhindern.

**VERSUCHEN SIE AUF KEINEN FALL, DAS KABEL EINZUFÜGEN ODER ZU VERLÄNGERN.**

## DANKE FÜR DIE HÖCHST SICHEREN SICHERHEITSANWEISUNGEN

### ⚡ WARNUNG ⚡

Um das risiko Von feuer, stromschlägen Oder verletzungen bei der nutzung Von elektrischen geräten zu verringern, beachten sie bitte die folgenden grundlegenden vorsichtsmaßnahmen:

- Bevor sie die kühlflasche des weines nutzen, lesen sie bitte alle hinweise.
- **Gefahren Oder warnungen:** Kinder sind in gefahr.  
Kinderkriegen und ersticken Waren keine probleme der vergangenheit. Verlassenes Oder ausgelassenes gerät immer noch gefährlich Obwohl sie "nur ein paar tage in der garage bleiben".
- **Bevor du deinen schrank wegwirfst:** Machen sie die tür auf. 8. Stell das regal am richtigen ort, damit die kinder nicht so leicht hineinkommen.
- Kinder dürfen sich keinesfalls in geräte bewegen, spielen Oder kriechen lassen.
- Nicht brennbare reinigungsgeräte verwenden. Rauch kann feuer Oder explosionen auslösen.
- Lagern Oder verwenden sie benzin Oder andere brennbare flüssigkeiten nicht in der nähe dieser Oder anderer geräte. Rauch kann feuer Oder explosionen auslösen. 3. Nicht in diesen gerät explosive substanzen wie entzündliche verdachtsgifte füllen.
- **WARNUNG:** Hält ein batteriegehäuse Oder lüftungsgitter in der eingebauten struktur frei.
- Benutzen sie keine maschinen Oder andere mittel, um den schmelzvorgang zu beschleunigen, es sei denn, sie werden Von ihrem hersteller empfohlen.
- **WARNUNG:** Um die gefahr, die durch instabilität des geräts entsteht, zu vermeiden, muß es wie vorgeschrieben fixiert werden.
- **WARNUNG:** Es besteht kein problem mit den kühlmittelschaltkreise.
- **WARNUNG:** Genutzt werden soll kein haushaltsgerät in dem behälter für lebensmittel, es sei denn, es ist der vom hersteller empfohlene typ.
- **Kühlmittel für haushaltsgeräte sind R600a, in deren inhalt und umgebung brennbare objekte verboten sind, die feuer Oder explosionen auslösen können.**



- Ohne diese befehle sind wir verloren-

## DIE REPARATURBESCHREIBUNG

### ➤ Bevor man den kühler des weines benutzt

- Entfernen Von außen und innen.
- Die kühlflasche des wals etwa 2 stunden lang aufrichten, bevor sie an die stromquelle angeschlossen ist. Dies verringert die möglichkeit, während des transports fehler im kühlssystem zu behandeln.
- Innenseiten mit weichem tuch mit lauwarmem wasser säuern.
- Dieses gerät gilt für den gebrauch im haushalt und in ähnlichen anwendungen wie z. B. im supermarkts
  - Die in geschäften, büros und an anderen orten in der küche arbeiten.
  - Die cottagen und kunden in hotels, motels und in anderen mietsformen.
  - Die übernachtung und das frühstück lassen sich nicht vermeiden.
  - Getränke, getränke und ähnliche nicht einzelhandel.
- Bei der entsorgung ihrer elektrischen geräte wählen sie den gewünschten ort aus.

### ➤ Die kühlflasche für den wein anlegen

- Dieses gerät ist so konzipiert, dass es unabhängig installiert Oder eingebaut ist (voll befestigen) (siehe den befestigen auf der rückseite des geräts). Peter 7 wird nur im einrichtungsbereich genutzt.
- **Dieses gerät ist speziell für die lagerung Von wein gedacht.**
- Die kühlflasche des wals auf einer stark genug gefestigten bodenfläche platzieren, damit sie trotz des einleges unterstüzt wird Um den kühler des weins flach zu stellen, müssen sie die beine am grund des kühlers/kühler anpassen.
- Hier wird ein entflammbares kühlmittel verwendet. Beachten sie die kühlleitung während des transports. Es sind kühl tanks für wein an orten platziert, die Von der sonneneinstrahlung und der wärmequelle (öfen, heizgeräte, kühler usw.) ferngehalten werden. Die sonnenstrahlen könnten die akrylleitung beeinflussen und die wärme kann den energieverbrauch erhöhen. Auch extrem kalte temperaturen können dazu führen, dass die besatzung nicht mehr richtig funktioniert.
- Verstecken der geräte im feuchten bereich zu vermeiden
- Kellieranlage, die den keller der wein in eine eingebaute einbauanlage eingebaut hat Die dritte steckdose der stromleitung darf unter keinen umständen durchtrennt Oder entfernt werden. Fragen im zusammenhang mit strom - und/Oder netzverbindungen sind direkt an das zertifizierungsdiensteanbieter Oder die autorisierten verbraucherdienste zu richten.
- Türklinken, türangel, stufen und körbe sind für mindestens 7 jahre und das letzte modell für den markt zu halten.
- Thermostat, temperatursensoren, druckplatten und photonen mindestens sieben jahre auf dem markt.

### ➤ Thundering

- Den wein in einer verschlossenen flasche lagern.
- Überladen sie keine schränke.
- Die tür nur öffnen, wenn es sein muss.
- Füllung mit alufolie Oder anderen stoffen, die die luft blockieren könnten
- Sind kühl tanks für wein über eine längere zeit trocken, ist es ratsam, die tür nach sorgfältig sauberem reinigen so zu reinigen, dass die luft nach möglichkeit kondensmilch, schimmel Oder geruch vorhanden ist.

### ➤ Raumtemperatur begrenzung bei raumtemperatur

Die temperatur dieses gerätes bestimmt die temperatur, die auf der tabelle angegeben ist.

solche	Symbolisch	Temperatur-bereich der umgebung (°C)
Dehnt die gemäßigten zonen aus	SN	+ 10 to + 32
Gemäßigten zone	N	+ 16 to + 32
Die subtropen	ST	+ 16 to + 38
Die tropen	T	+ 16 to + 43

➤ **LOADING**

Die größte flaschen, die im schrank zur aufbewahrung abgefüllt werden können; Diese nachricht ist nicht zuverlässig; Eine möglichkeit, die gröÙe des gerätes schnell vorherzusagen.

**Laden für PM45D-HHB-800**

Flaschenladevorschlag #1

Insgesamt: 31 Flaschen (Bordeaux)

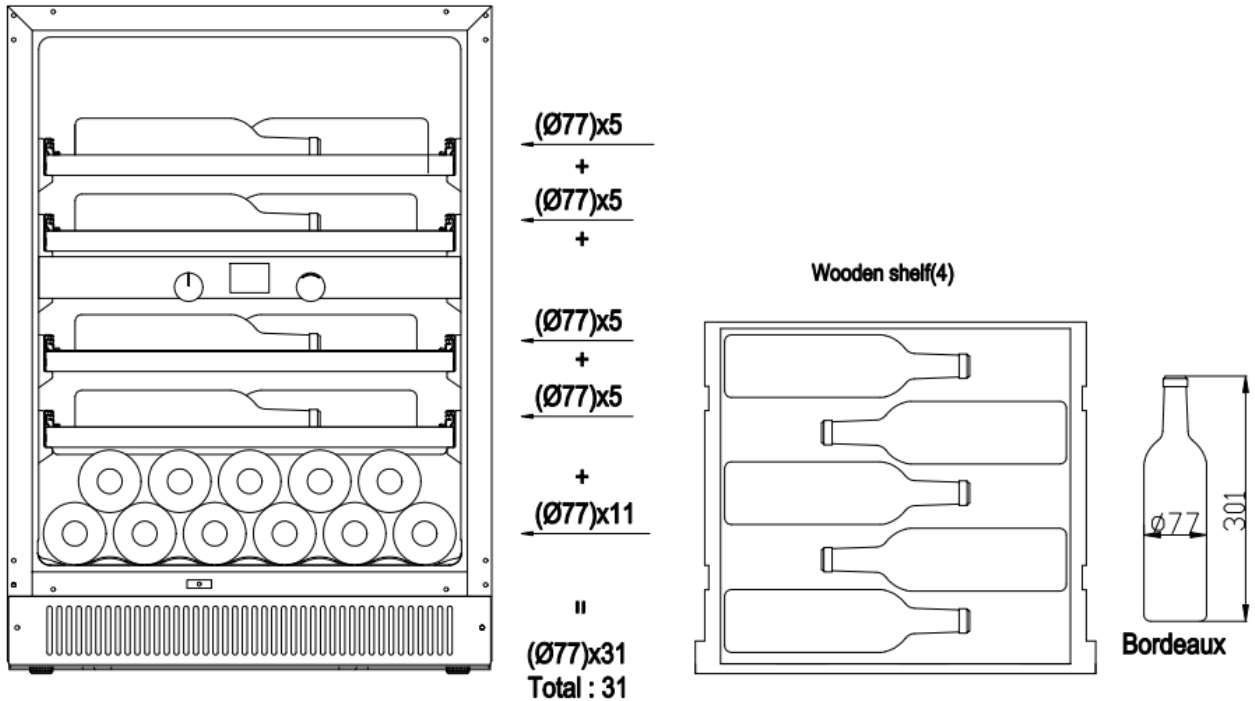

Flaschenladevorschlag #2

Insgesamt: 31 Flaschen (Bordeaux 11 Flaschen und Burgund 20 Flaschen)

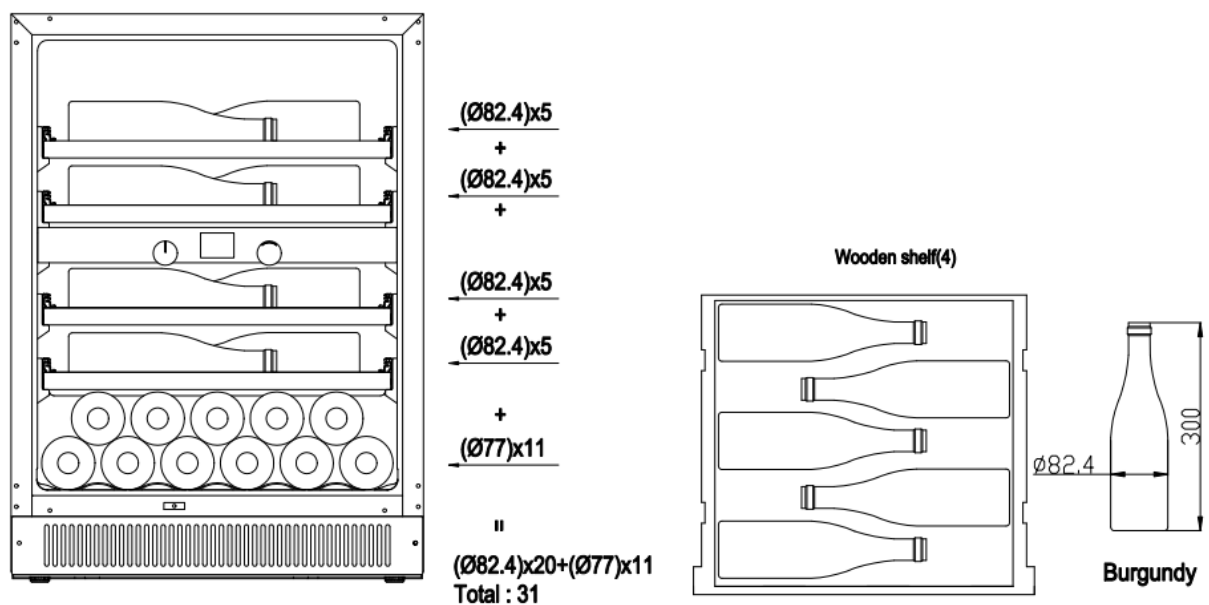

Flaschenladevorschlag #3

Insgesamt: 31 Flaschen (Bordeaux 11 Flaschen und Burgund 5 Flaschen und Champagner 15 Flaschen)

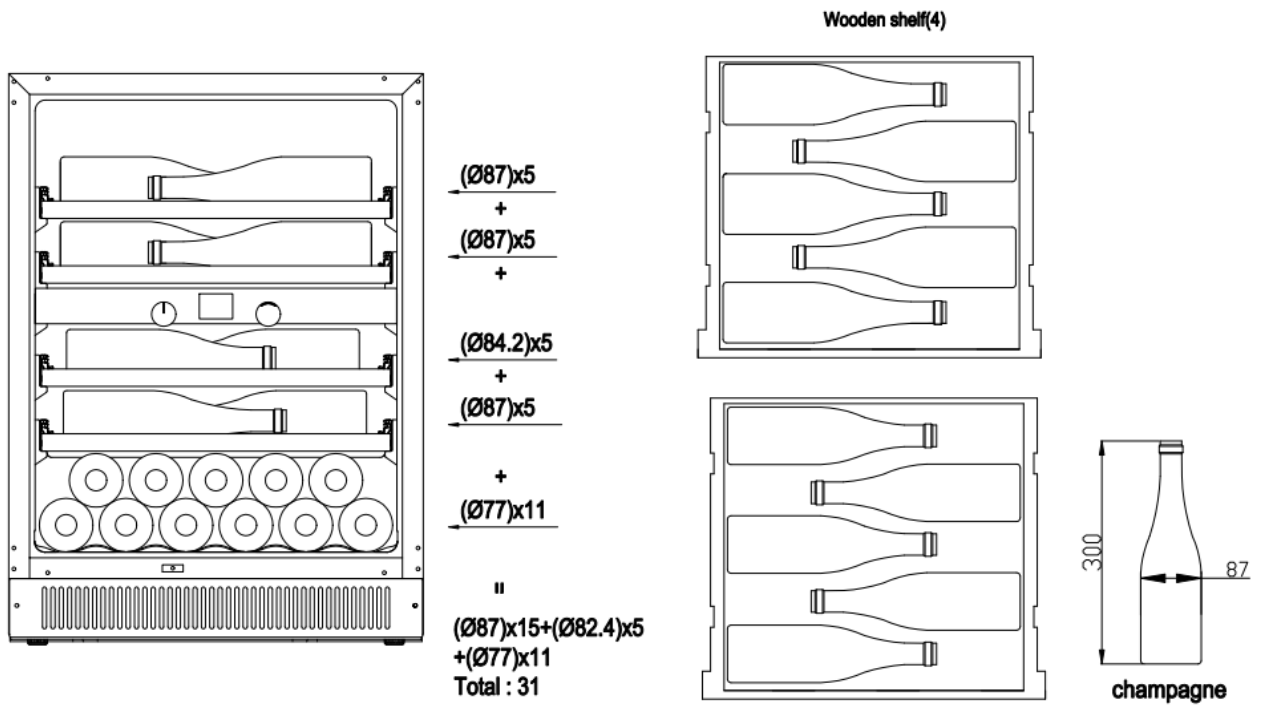

Flaschenladevorschlag #4

Insgesamt: 39 Flaschen (Bordeaux)

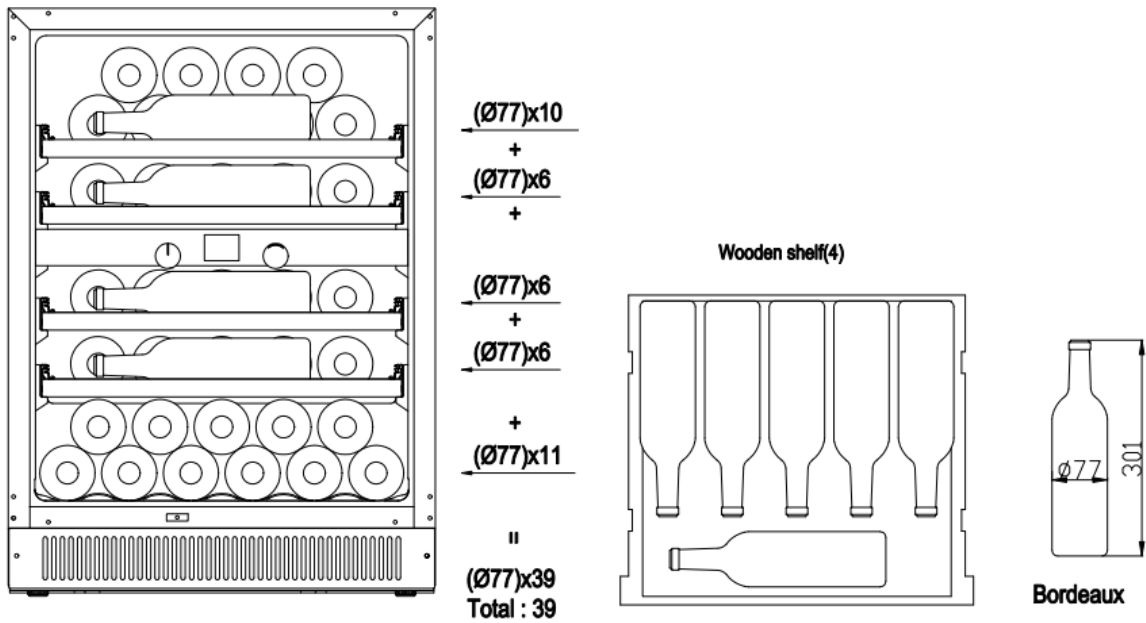

Flaschenladevorschlag #5

Insgesamt: 39 Flaschen (Bordeaux 11 Flaschen und Burgund 28 Flaschen)

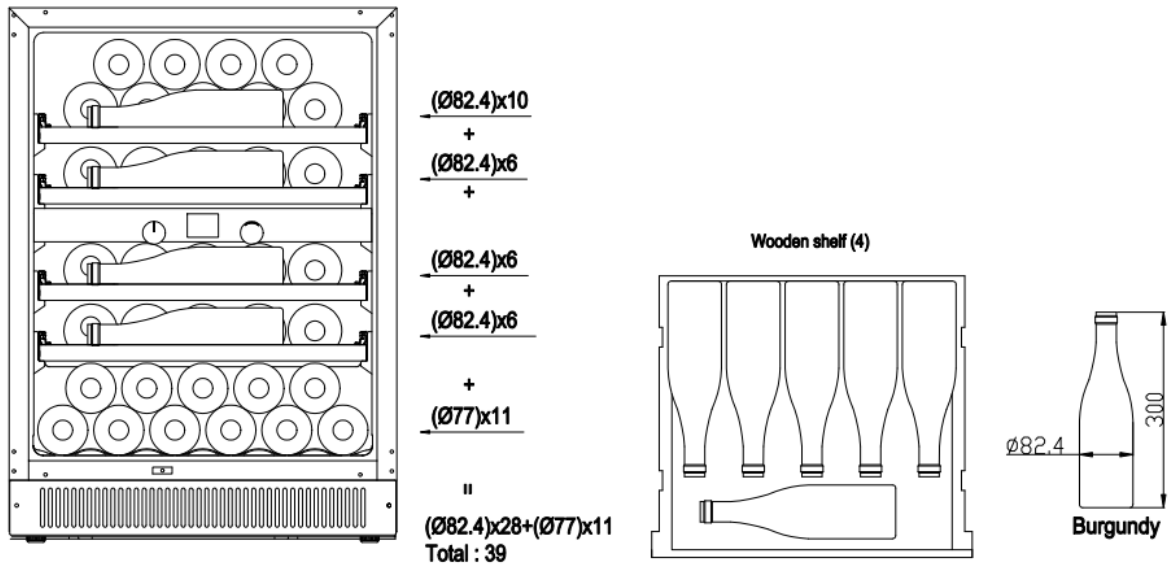

Flaschenladevorschlag #6

Insgesamt: 39 Flaschen (Bordeaux 11 Flaschen und Burgund 6 Flaschen und Champagner 22 Flaschen)

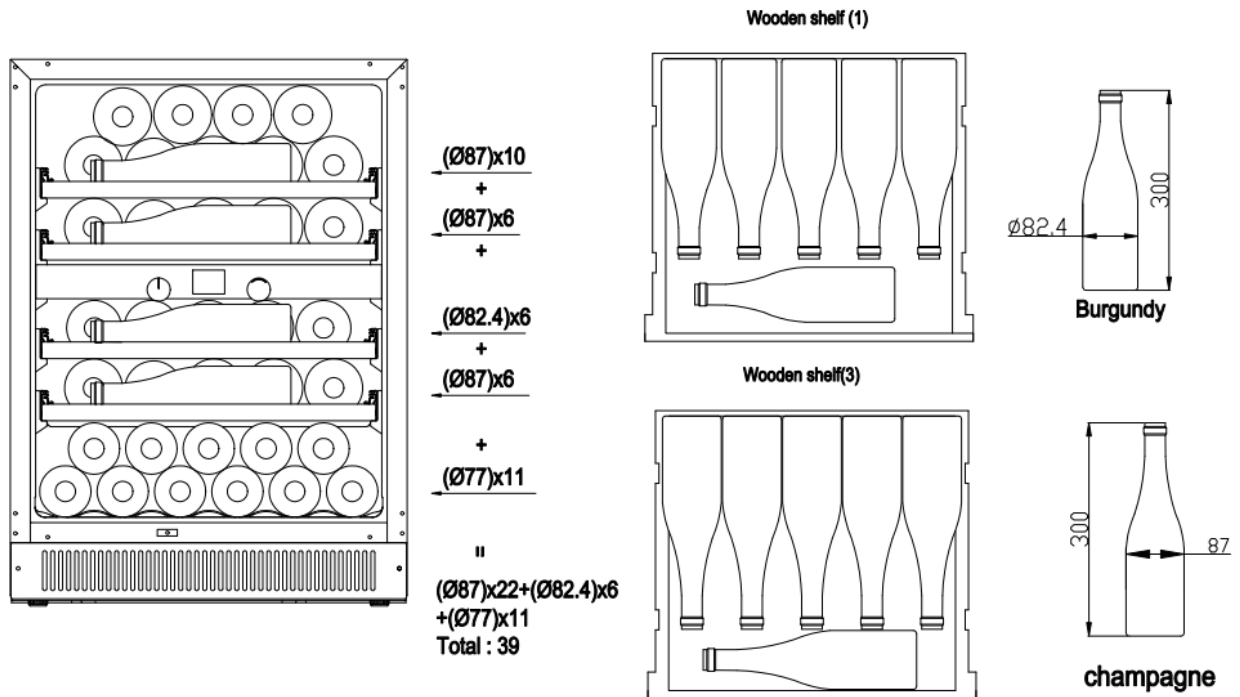

**Laden für PM45DK**

Flaschenladevorschlag #1  
 Insgesamt: 31 Flaschen (Bordeaux)

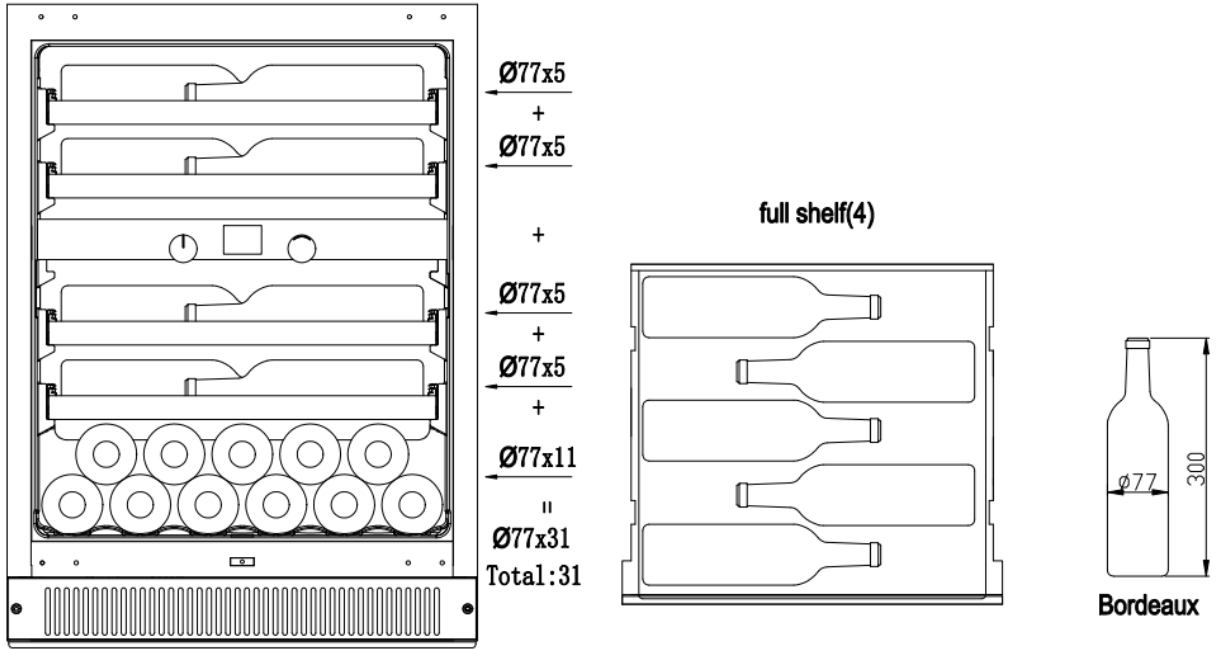

Flaschenladevorschlag #2  
 Insgesamt: 31 Flaschen (Bordeaux 11 Flaschen und Burgund 20 Flaschen)

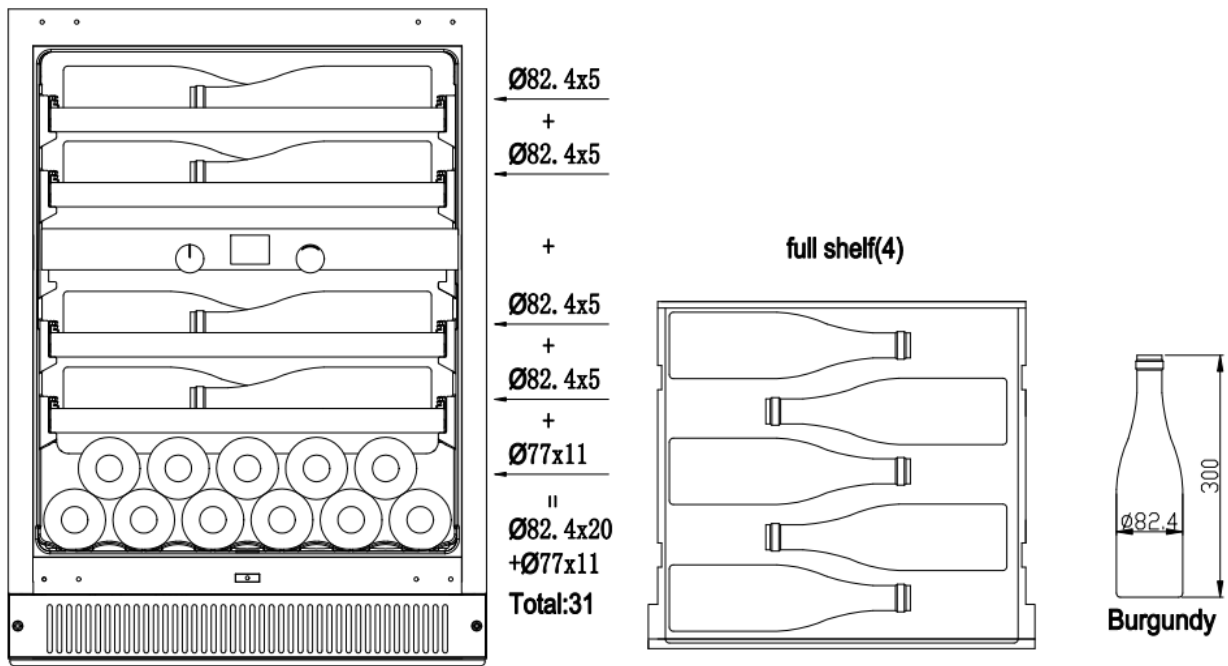

Flaschenladevorschlag #3

Insgesamt: 31 Flaschen (Bordeaux 11 Flaschen und Champagner 20 Flaschen)

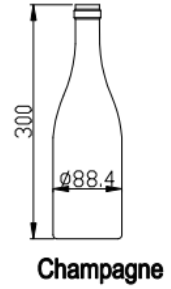
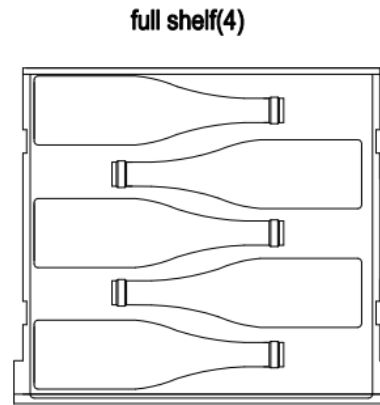
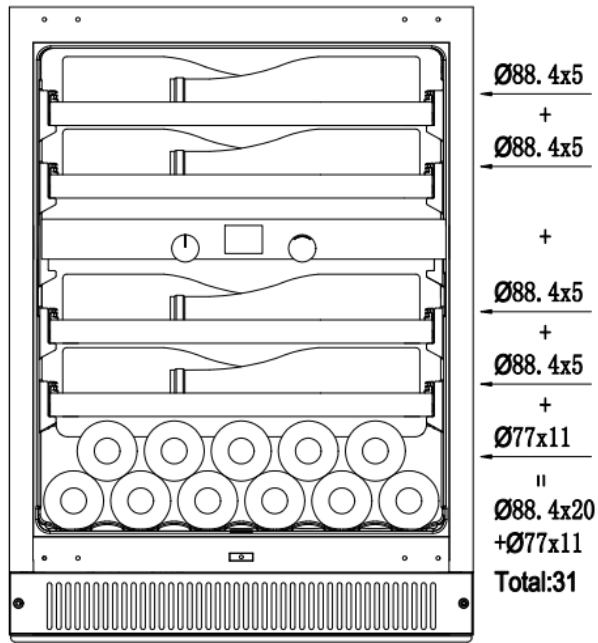

Flaschenladevorschlag #4

Insgesamt: 35 Flaschen (Bordeaux)

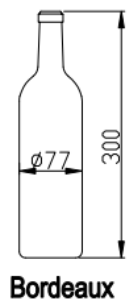
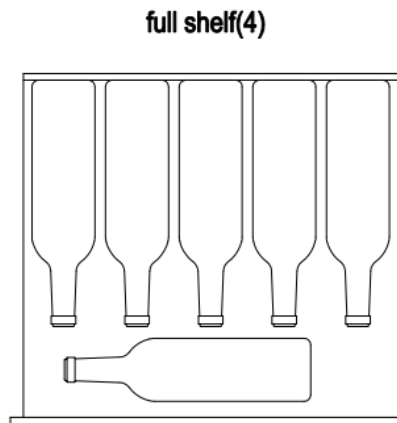
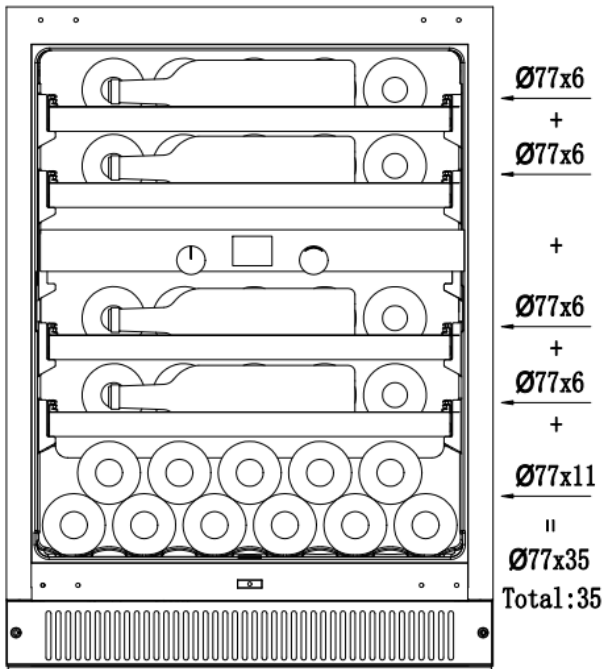

Flaschenladevorschlag #5

Insgesamt: 35 Flaschen (Bordeaux 11 Flaschen und Burgund 24 Flaschen)

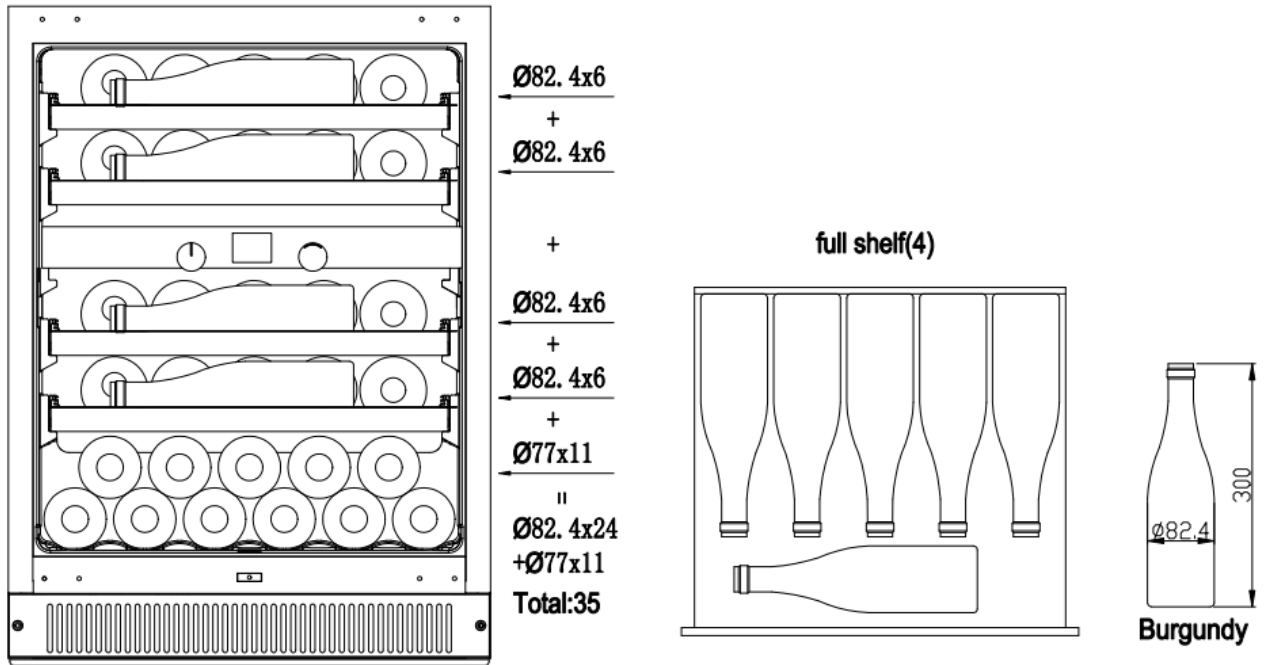

Flaschenladevorschlag #6

Insgesamt: 35 Flaschen (Bordeaux 11 Flaschen und Champagner 24 Flaschen)

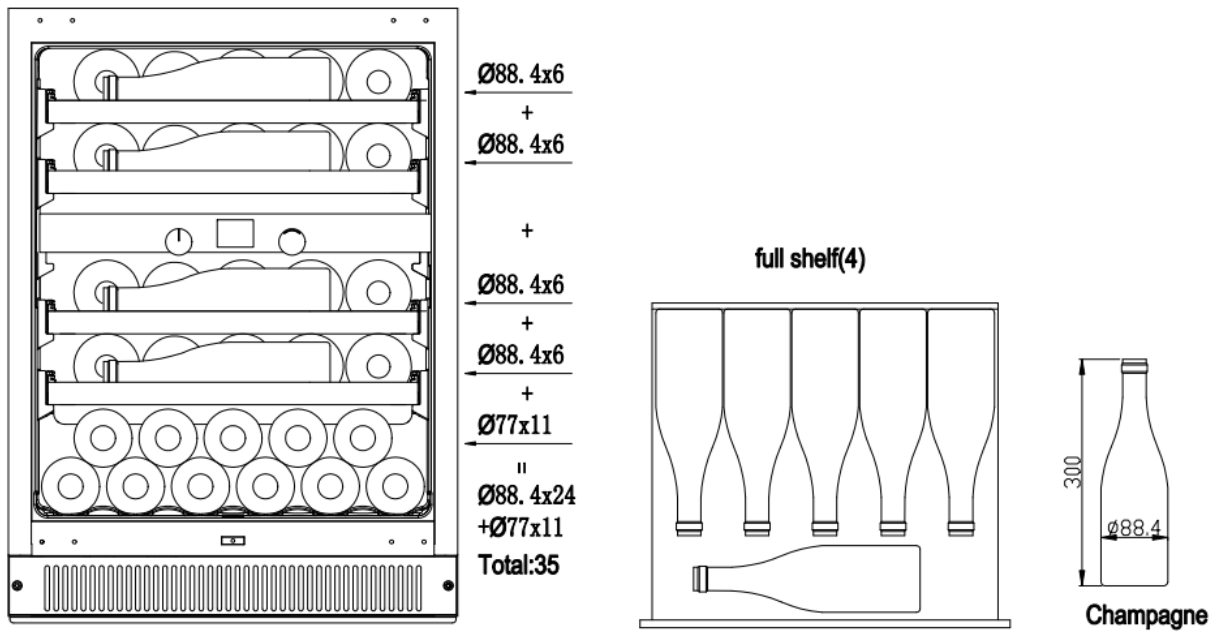

## LEITEN SIE DEN KÜHLER FÜR DEN WEIN

Wein kühler die in umfeld temperatur unter 35 ° C.. Wenn die raumtemperatur höher ist als hier, beeinträchtigt dies die leistungsfähigkeit der anlage und führt zu internen temperaturschwankungen. Vielleicht ist sie nicht auf die richtige temperatur eingestellt.

### ➤ Kontrolle des kühlschranks für wein

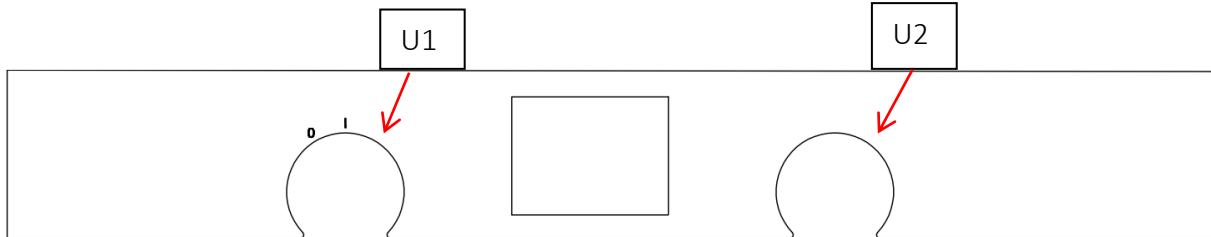

Und in: kann in fünf bis 18 ° C im rahmen und.

U1: Funktionale regler, die Von symbolen null bis sieben funktionstüchtigen auf der rechten seite existieren.  
 U2: Reguliert den regler. Verantwortlich für die funktion des U1 reglers.

Beschreibung für die verwendung Von knöpfen U1 und U2.

1. Symbol 0: für abschalten

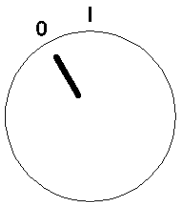

Schalten sie den U1 - regler auf ausser betrieb. Das system schaltet ab. Das rote licht in den regalen bleibt rot. Aber die anderen lichter gehen aus.

2. Symbol I: system einschalten, system einschalten anzeigen der temperatur.



3. Erste position rechts Von symbol I: temperaturskala des oberen bereichs.

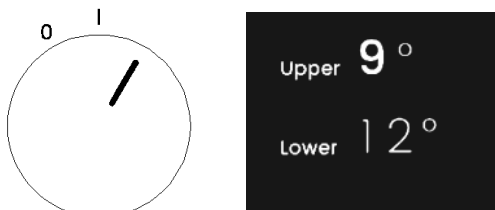

A. Reguliert die temperatur Von einem U1 auf eine temperatur Von einem U2 regler. 6. Wenn die obere zeigt, dass die temperatur Von der dünung zur Dick wird. Sie können die temperatur für ihren wein in der oberen zone bestimmen.

B. Mit der drehung des knopf U2 nach links senkt man die temperatur, während man die temperatur an dem knopf U2 nach rechts erhöht.

C. temperatur und rahmen 5-18 ° C für bei; In diesem bereich liegt die temperatur bei 41 bis 64 grad.

4. Die zweite position rechts Von symbol I: die temperatur in dem unteren bereich.

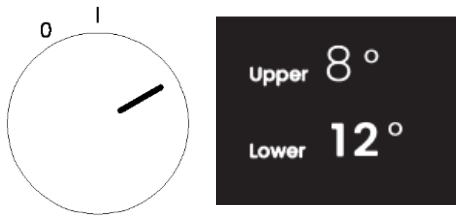

A. Reguliert die temperatur Von einem U1 auf eine temperatur Von einem U2 regler. Bei den niedrigen temperaturen zeig ich die temperatur Von zartem bis fett. In den niedrigeren temperaturen kann man die richtige temperatur wählen.

B. Mit der drehung des knopf U2 nach links senkt man die temperatur, während man die temperatur an dem knopf U2 nach rechts erhöht.

C. temperatur und rahmen 5-18 °C für bei; In diesem bereich liegt die temperatur bei 41 bis 64 grad.

5. Symbol 1 und dritter rechts: betrieb des led-lichts.

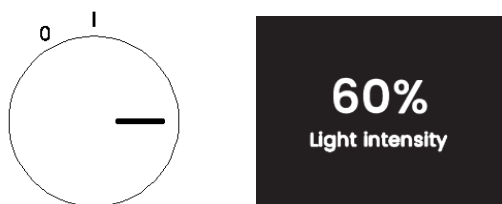

Bringen sie den U1 regler in diese position. Die led-lampen haben sechs leuchtstufen: 0% bis 20% bis 40% BZW. 60% bis 80%-100% BZW. 100-prozentig rollende rotierenden löschungen.

6. Symbol I rechte seite 4: die wechselfarbe des LED lasters.



Bringen sie den U1 regler in diese position. Das fenster Von U2 gedreht, um die farbe des led-lichts zu erreichen Die gewählten farben werden auf dem bildschirm angezeigt Glimmen und die schrift wird überwuchert.

7. Rechte seite Von symbol I: wählen sie die anzeige zwischen celsius - und fahrenheit.

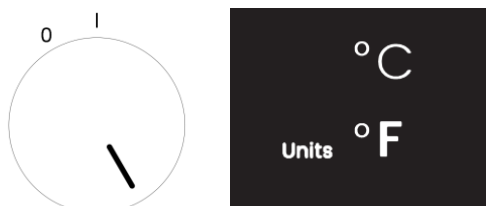









Verbinde eine U1 mit dieser position. Zum bild können sie einstellen, ob sie kor - Oder fahrenheit auswählen Die gewünschte temperatur, bei der die schrift dicker wird.

• **Thermokinetische speicherleistung**

Bei einem stromausfall erinnert sich das gerät an die jeweils verwendeten temperatureinstellungen, die bei reaktivierung der leistung wieder die gleichen einstellungen im maschinenraum erreichen.

➤ Der tipp war falsch

SERIENNUMMER	FRAGEN	METHODE: DINGE ZU VERÖFFENTLICHEN	TIPP
1	Das system meldet eine erhöhte temperatur in der kammer.	Es muss nach einem ausfall des kühlsystems gefragt werden. Der stromausfall kann den alarm beenden.	 Upper zone temperature too low
2	In der kammer wurde eine zu niedrige temperatur festgestellt.	Es muss nach einem ausfall des kühlsystems gefragt werden. Der stromausfall kann den alarm beenden.	 Lower zone temperature too low
3	Die raumtemperatur wurde dauerhaft zu hoch.	Eventuell kann der alarm durch stromausfall im heizungssystem unterbrochen werden.	 Upper zone temperature too high
4	Die raumtemperatur wurde dauerhaft zu hoch.	Eventuell kann der alarm durch stromausfall im heizungssystem unterbrochen werden.	 Lower zone temperature too high
5	Das system meldet einen ausfall der oberen quadranten.	Wenn die stromversorgung komplett abgeschaltet ist, schalten sie sie wieder ein. Sorgen sie dafür, dass arbeiter nach dem verkauf technische unterstützung erhalten;	 Upper zone sensor failure
6	Das system meldet einen fehler der sensoren im unteren quadranten.	Wenn die stromversorgung komplett abgeschaltet ist, schalten sie sie wieder ein. Sorgen sie dafür, dass arbeiter nach dem verkauf technische unterstützung erhalten;	 Lower zone sensor failure
7	Das system meldet keine kommunikation mit der hauptplatte.	Wenn die stromversorgung komplett abgeschaltet ist, schalten sie sie wieder ein. Sorgen sie dafür, dass arbeiter nach dem verkauf technische unterstützung erhalten;	 Communication failure
8	Das tor war zu lange geöffnet.	Mach die tür zu.	 Please close the door
9	Wird das gerät schon lange nicht wiederverwendet.	Sie können den alarm über jede systemreaktion beenden.	 Carbon filter expire

➤ **Wie entfernt man das regal**

- Achten sie darauf, dass die türen offen bleiben, damit die fenstervorleger nicht beschädigt werden.
- Entfernt den regal:
  1. Regal, das sie entfernen möchten (Bild A))
  2. Und ziehst die regale zu dir, bis sie sich lösen. Ecke B und d.
  3. Hände auf die regalschienen legen und die regale horizontal vorwärts vorwärts bewegen (Fig. C)

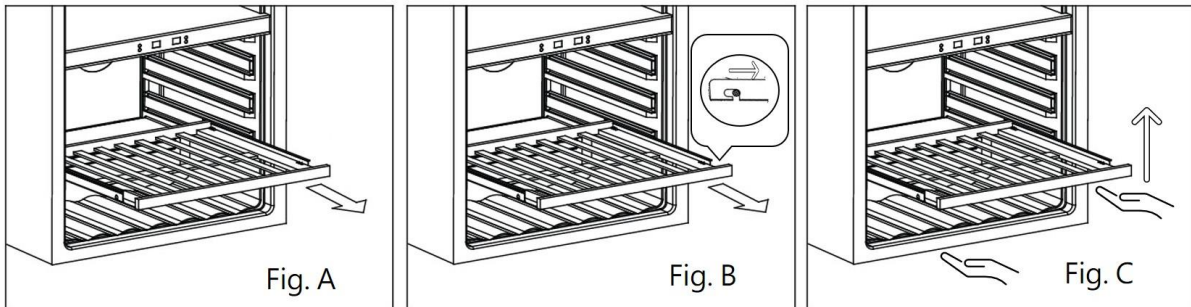

☐

➤ **Wie wechseln wir das kohlepaket**

1. Öffne die tür und entsperre die beiden oberen regale (siehe abriß
2. Filter drehen nach Bild A
3. Filter sollten mit der leere stehen, wie in abbildung B dargestellt.
4. Ziehen sie den filter aus
5. Filter austauschen und anziehen, um die position zu behalten
6. Und jetzt das regal aufbauen..

Nichts für schwache nerven:

Der holzkohle-filter sollte so etwa alle drei bis sechs monate wechselt werden, abhängig vom geruch der crew.

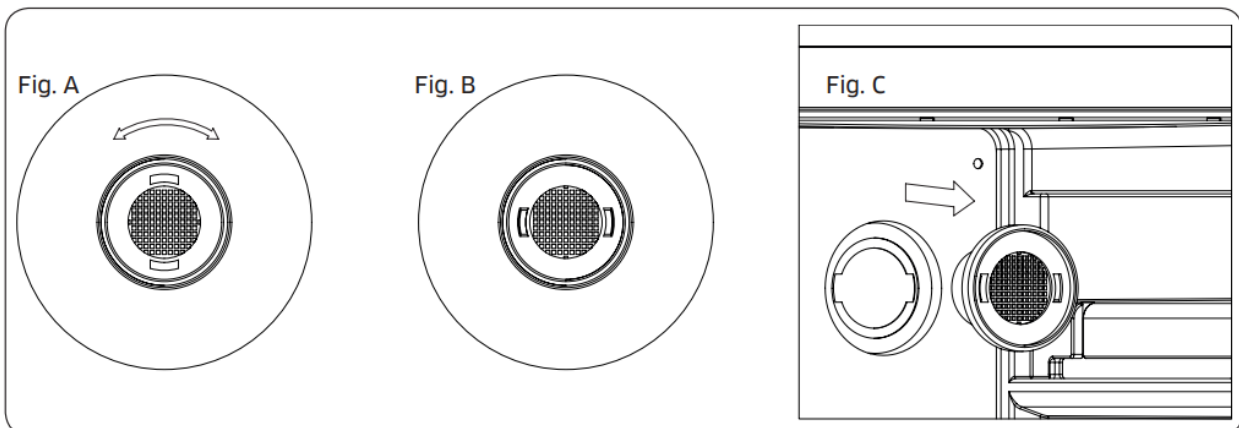

➤ **BEFESTIGUNGEN EINBAUEN**

**Für PM45DK**

Dieses gerüst hält die produkte sicher und trägt dazu bei, sich beim gebrauch nicht zu bewegen.

1. Schraube 2. Als letzte natürlich 3. Schränke.

Nach grafik A werden die stützen (2) mit den beiden löchern am oberen ende der weintheke ausgerichtet. Errichtet mit der (1) bolzen..

Hier wird das gehäuse mit hilfe der bolzen (1) im profil der küche (3) befestigt.

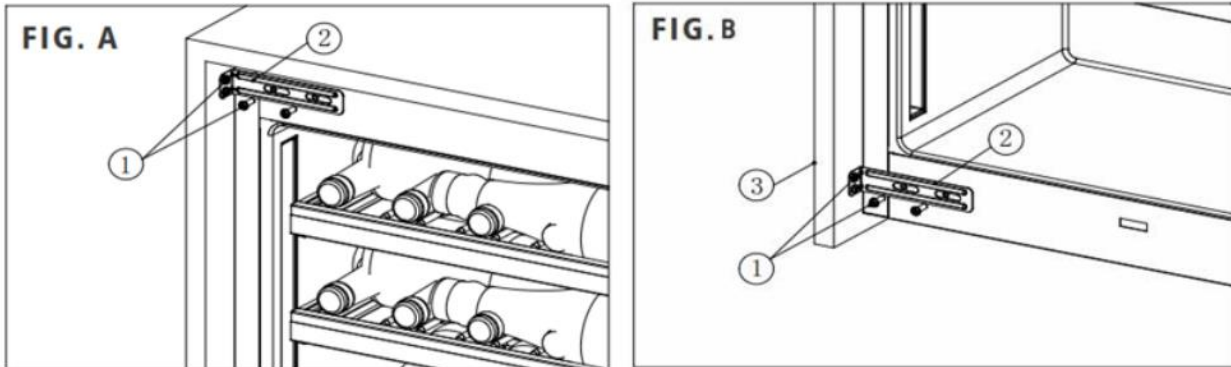

➤ **LEGEN SIE DIE FÜSSE AUF DIE BAN**

Wenn sie eine höhe Von mehr als 820mm einstellen müssen, verwenden sie die gipsklammern, um das gerät zu installieren Sie sind dazu da, um die füße vom fußboden abzuhalten, wenn sie das loch schieben. Legen sie den hinterfuß unten durch die position nach hinten, die vorderfuß nach vorne durch die position nach vorne. Hat man einen schrank sauberlich nebeneinander angebracht, können die einzelner das loch leicht lokalisieren und achten sie darauf, dass der fuß nicht zu viel druck auf die öffnung ausüben muss.

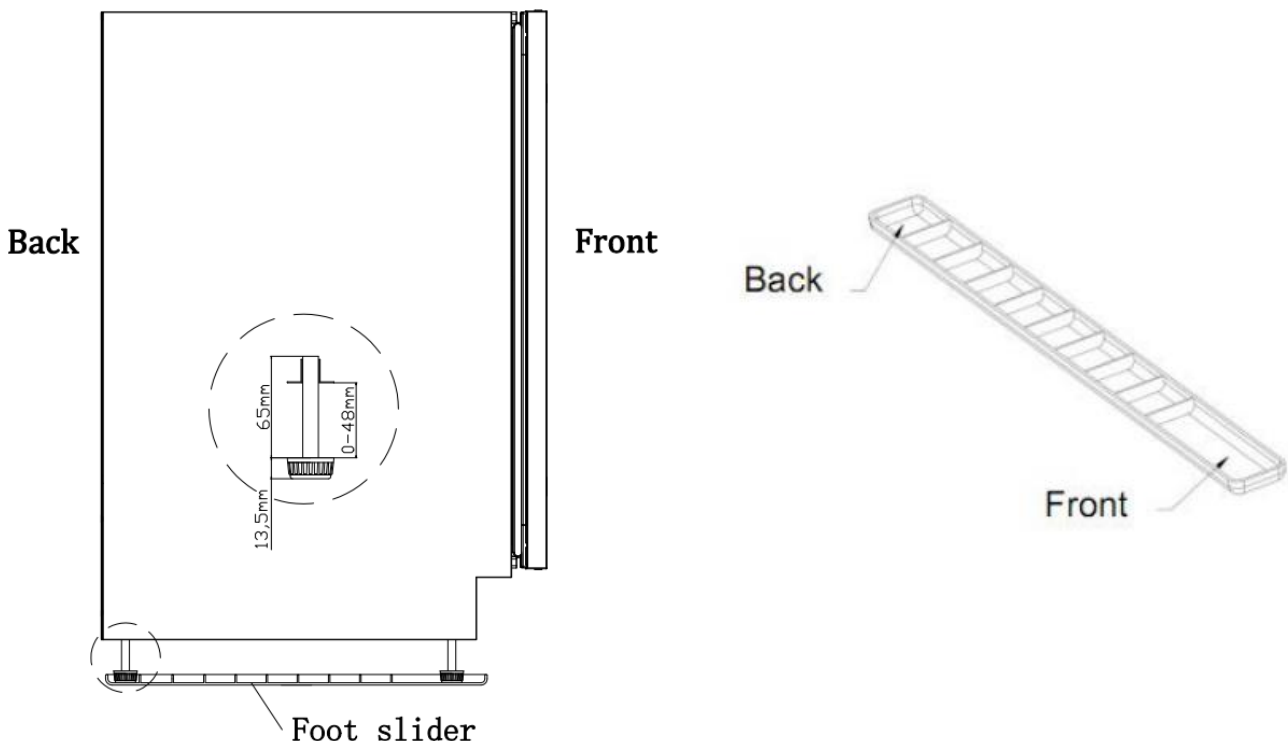

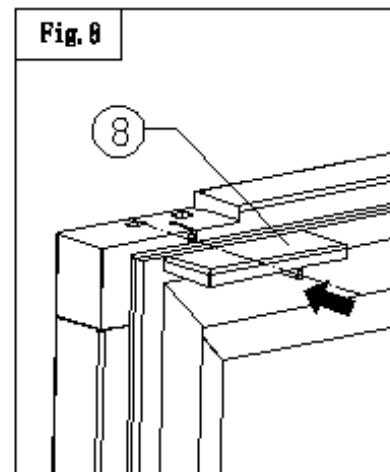
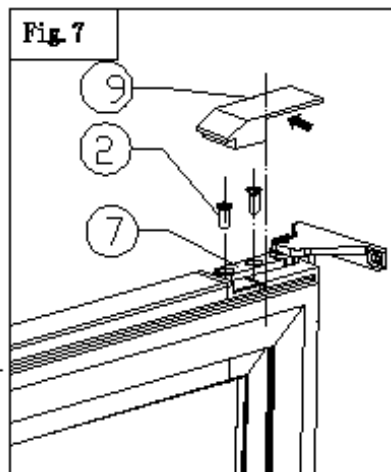
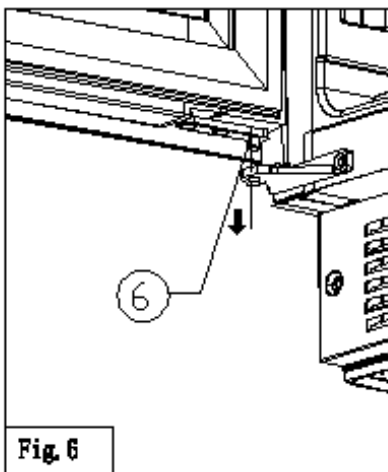
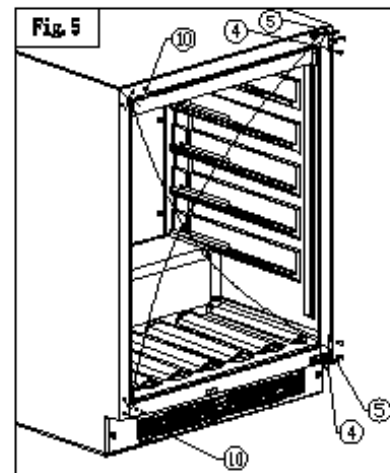
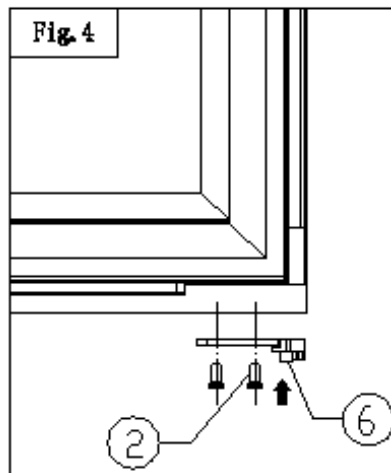
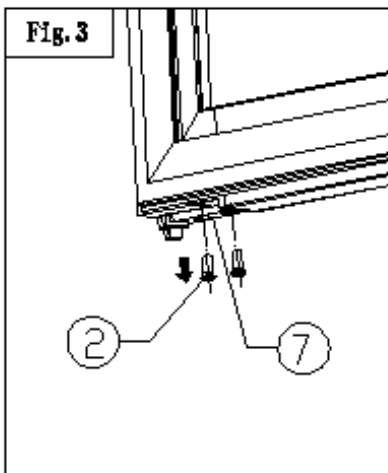
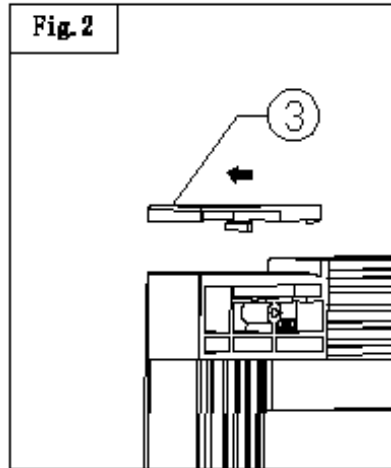
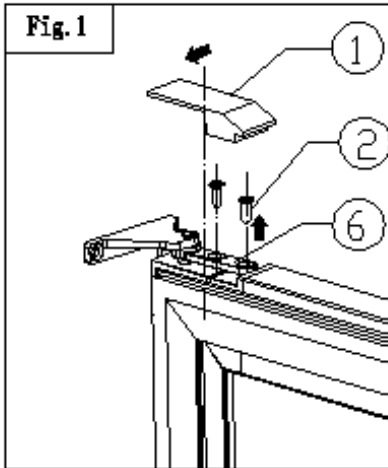

- |  |   |
|--|---|
| ① Bei der gipsplatte auf der rechten seite | ② Schrauben                                   |
| ③ In der oberen linken ecke                | ④ Die schwellen sind zusammengezogen          |
| ⑤ Türangel an                              | ⑥ Erster stock rechts                         |
| ⑦ Für die zukunft                          | ⑧ In der oberen rechten ecke den verzierungen |
| ⑨ Links der türangel wird verklemt         | ⑩ Stufen - und büroklammern                   |

1、 Öffnen sie die tür vollständig mit den pfeilen auf der ablage (1) und der oberen linken ecke (3).

Entfernen sie (Bild 1.2).

2、 (Bild 1) mit dem zerlegen des tores nach außen und der abreißen der rechten oberen ecke (Bild 4)..

3、 Statt mit dem rechten unterprogramm (7), führte man zwei schrauben (2) ein (Bild 3).

4、 Es wurden die blauarinken (10) entfernt, die sechsten (4) ringschrauben (4), der nächste (5) und nach der wende die schrauben (5) auf der linken seite angebracht. Wie in dem pfeil (bild 5) dargestellt.

5、 Das mittlere teilwerk (6) in der mitte des türknurms (schlängelloch) ausrichten und in die türtürangel (siehe abbildung 6) platzieren.

6、 Das untere rechte unterteil (7) in eine kapilleroöffnung laden. Die tür mit dem loch 7 ausrichten und die schrauben (2) anspannen. Danach füllen sie die tür mit einem schraubenschlüssel (Bild 7).

7、 Der deckel auf der linken seite der tür (9) und der rechte türrahmen (8) werden in den abschriften der armbänder (8) aktiviert. Die kapillentafel wird mit den markierungen ausgerichtet, auf denen die zitzen an der tür befestigt sind, wodurch die kapillentafel aktiviert wird (Bild 7,8).

Hinweis: diese umschaltung dauert 2 personen.

## Für PM45DK

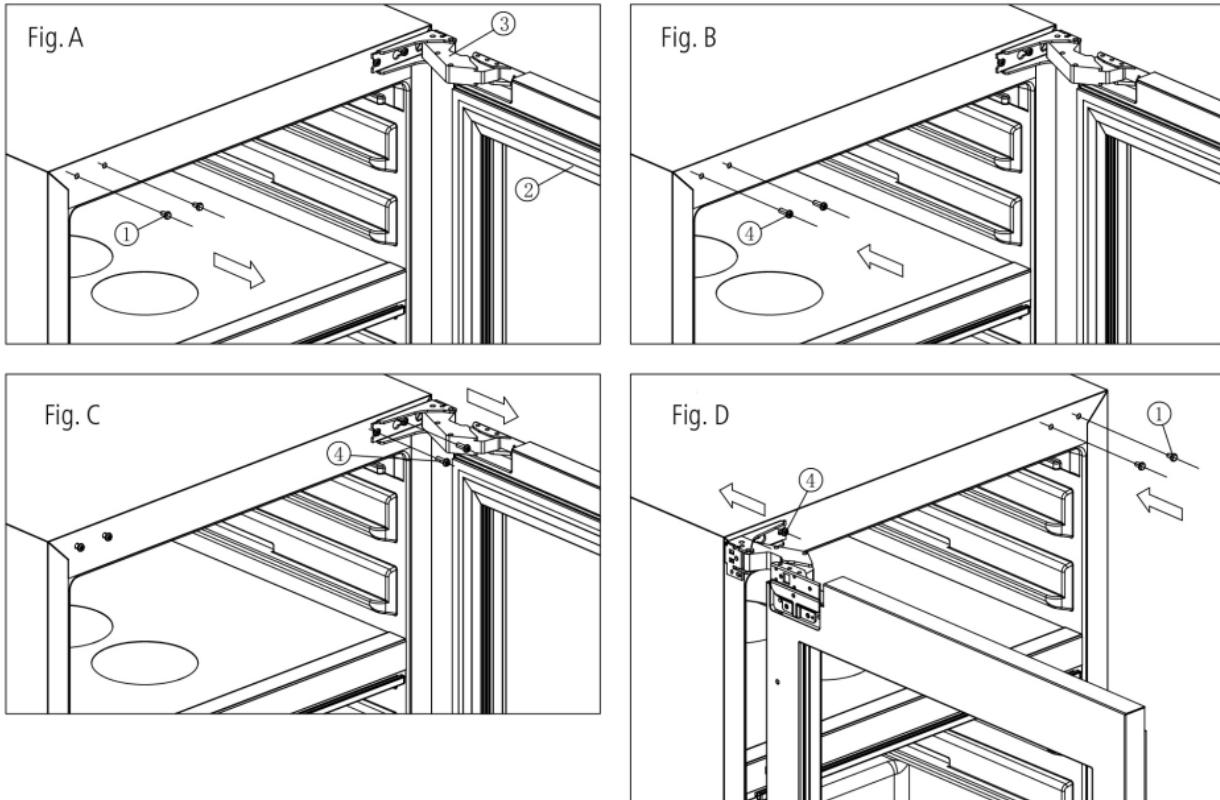

- ① Dekoration      ② Tür      ③ Türangel      ④ Schraube

1. Öffne die tür, nimm die linke schicht (1). Hier ist die grafik a.
2. Die bolzen werden an diese orte in grafik b gesetzt, nicht aber an die bolzen.
3. Jeder hier auf einer seite montiert alle schrauben. Die türen werden nachgebaut.
4. 180 grad die drehung durchführen und die angeln in den bolzen befestigen, den die karte b enthält.  
Wenn die schrauben geöffnet werden, wird die schrauben anschrauben, um die angeln zu sichern (schema D)
5. Hier stellen sie den verzierungen rechts fest und befestigen die öffnung.

Hinweis: diese umschaltung dauert 2 personen.

For PM45D-HHB-800

## Redigierte installation Von leicht bedienbaren knöpfen

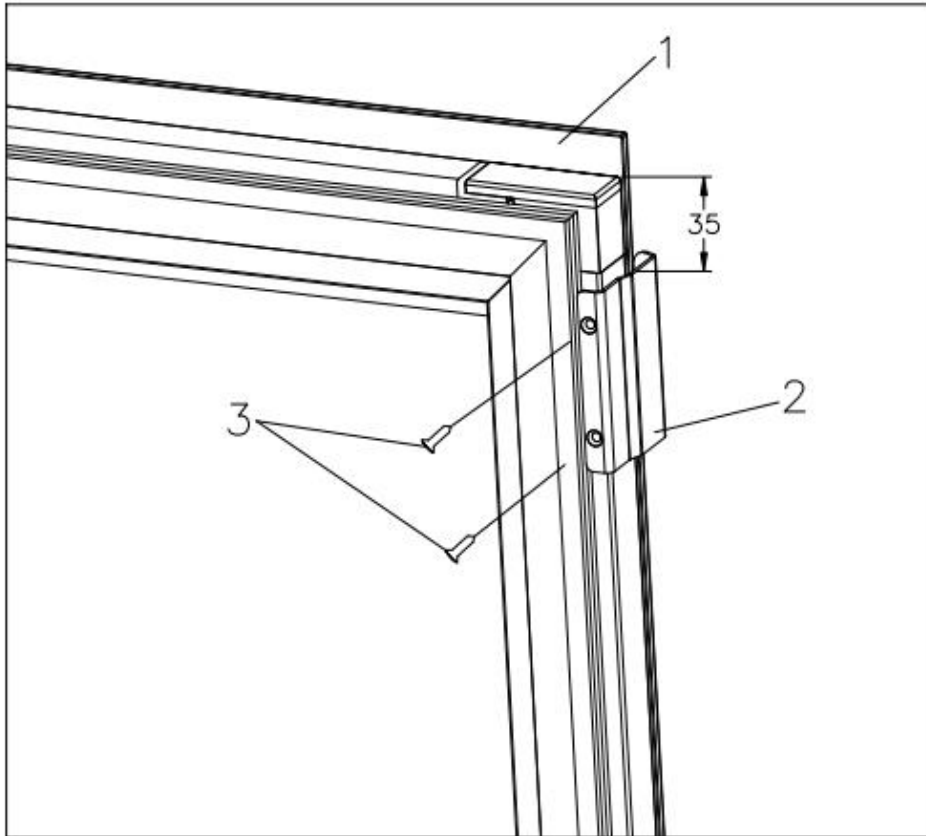

1 Tür, 2 bolzen und 3 bolzen

1. Das gehäuse wird mit einem einfachen hebel (2) und einer ST4\*12 schrauben (3) entfernt.
2. Machen sie uns auf! Der einfache griff (2) wurde mit bolzen (3) am türrahmen festgemacht und unter der cop-verkleidung Von 35mm befestigt.

Für PM45D-HHB-800

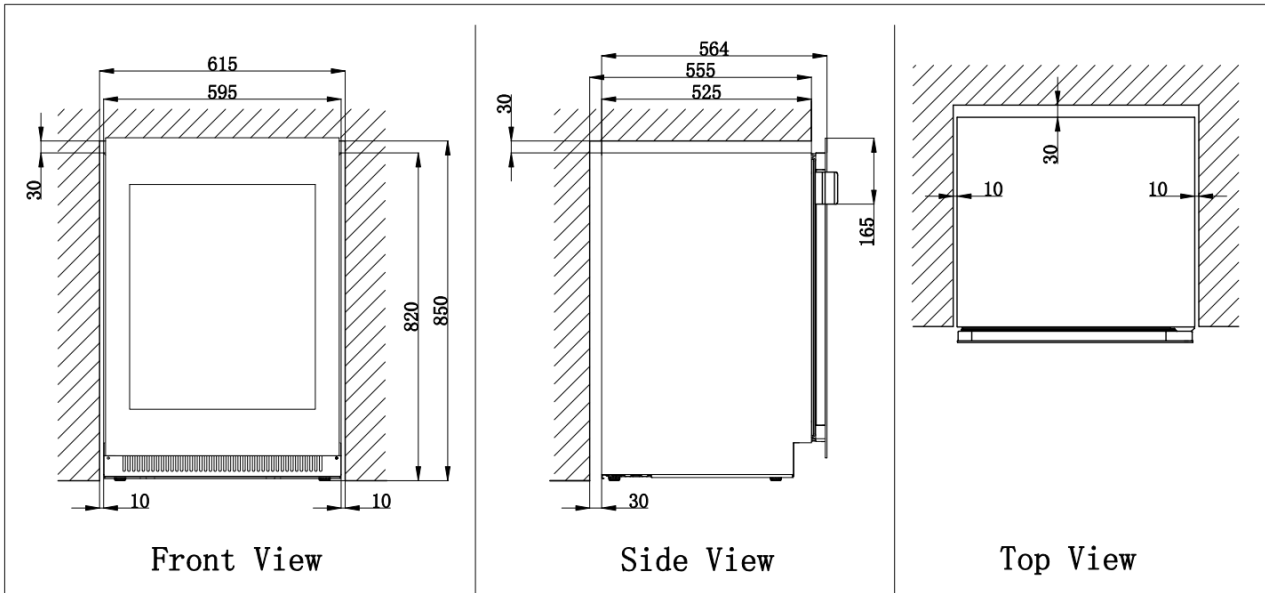

Für PM45DK

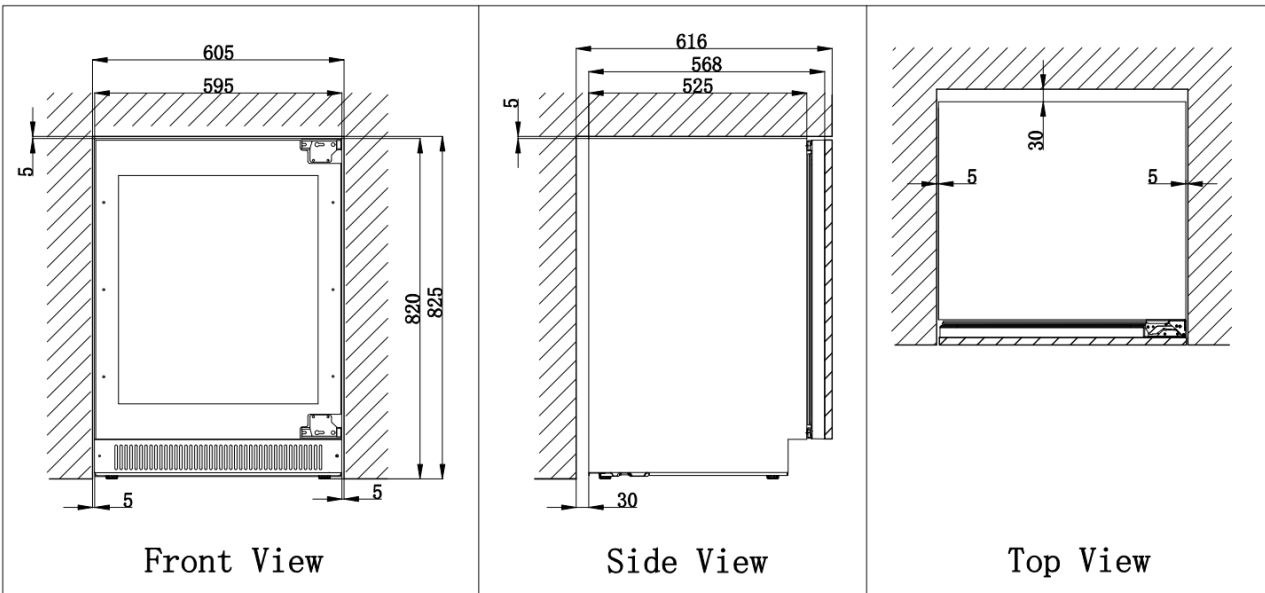

## ➤ MÖBELTÜREN EINBAUEN

### Für PM45DK

Sobald die weinschähle eingerichtet sind, brauchst du einen möbelrahmen vor den kabählen.

Die türrahmen können maßgeschneidert werden, in einklang mit den anderen möbeltüren in der küche. Die türen müssen an beiden seiten gestrichen werden, damit sie nicht herunterfallen. Bei einigen installation kann man die tür vielleicht durch das glas sehen. Die türen sind wie bei einem möbelschrein hier unten zu erkennen.

Nichts für schwache nerven:

Die türrahmen können nicht mehr als 22kg wiegen.

Anmerkung: die türrahmen dürfen in der dicke nicht größer als 18mm sein. Bei verwendung größerer türen wäre es möglich, die unmittelbar nebeneinander liegenden möbeltüren zu berühren.

### Für PM45DK

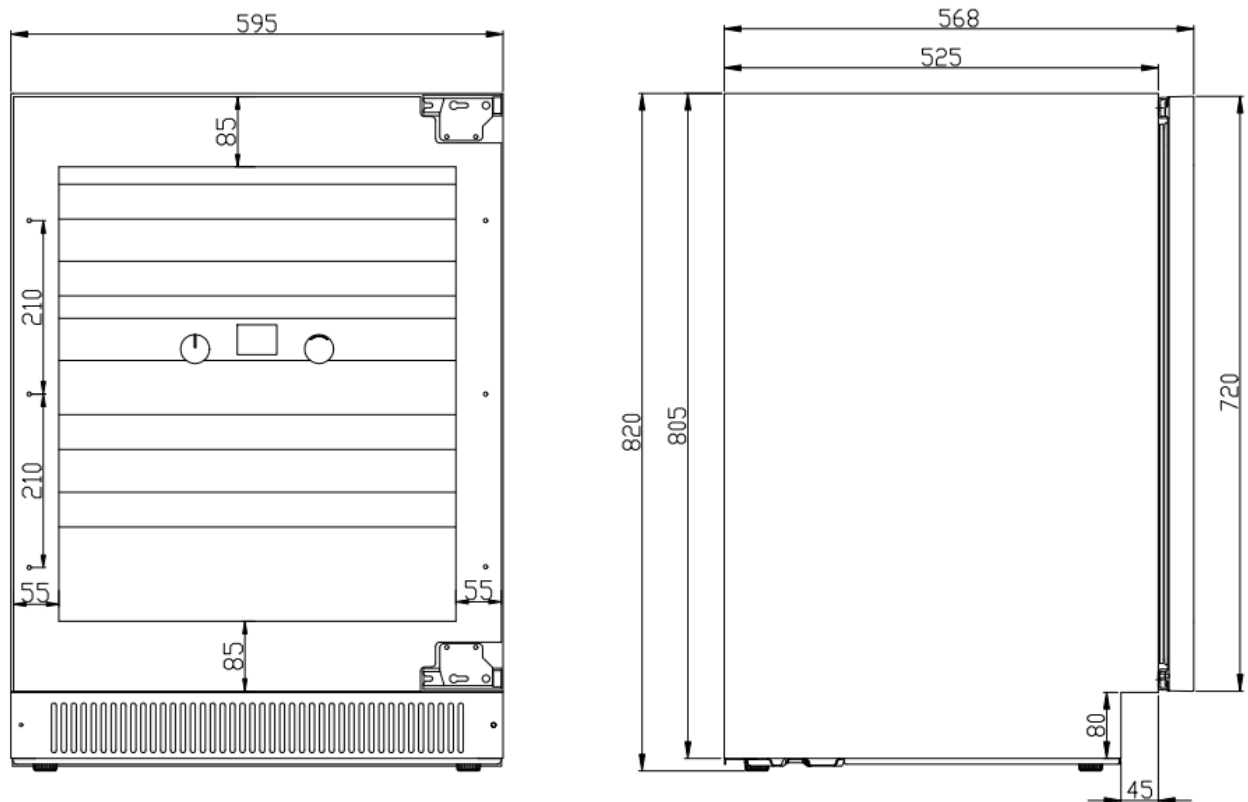

Für PM45DK

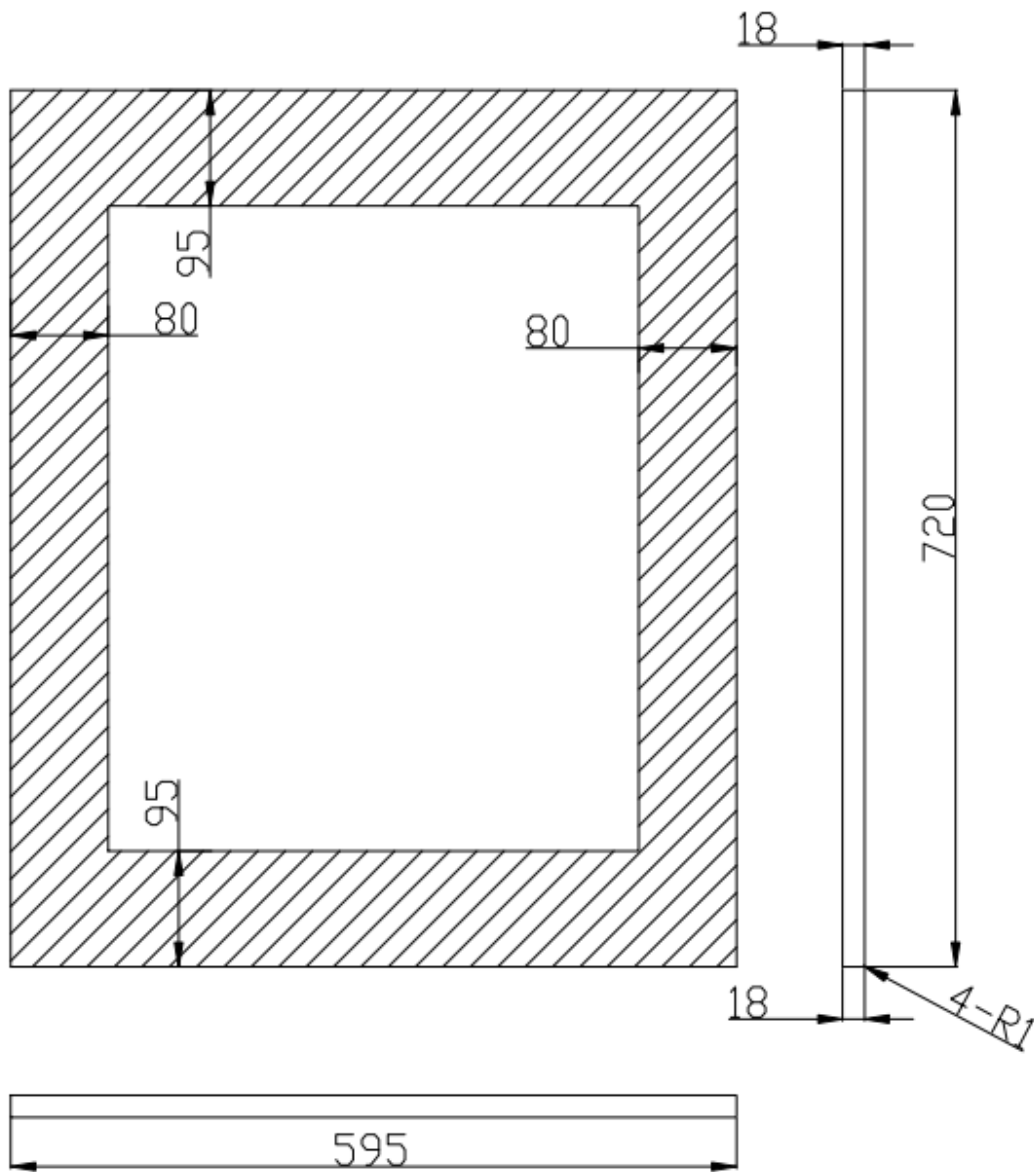

➤ **Wie einbauen wir die haustüren**

**Achtung:** wenn es notwendig ist, einen griff zu einbauen, dann sorgen sie dafür, dass er an der richtigen stelle steht.

1. Und zwar völlig.
2. Fang in der kurve an. Zieh das brett Von der tür ab. Siehe abbildung A.
3. Zieht die matte weiter aus dem vorraum.
4. Wenn der bau fertig ist, wird die dichtung flach gelegt.
5. Benutzen sie klemmen, um die garnitur der einrichtung an der eingangstür festzumachen (siehe Bild B).
6. Mit einem 3mmbohrer bohrte man 6 MMS tief in das brett Das loch im türrahmen eignet sich als hilfe.

**Achtung:** Wichtig ist, dass alle bohrlöcher in die richtige tiefe gebohrt werden, damit das holz bei bau nicht abreißt. Und du musst aufpassen, nicht immer durch die tür zu bohren.

7. Ich bin mit der st4f-35mm crew in der box.

8. Nach dem bild c wurde in jeder der sechs öffnungen ein einziger schraubenzieher eingebaut und an der tür befestigt. Paß auf, die schrauben nicht zu stark anzuziehen. Achte darauf, dass die bolzen am fuß des kanals ausgerichtet sind. Du reißt die klammern Von der tür ab.

**Achtung:** wenn eine zusätzliche anpassung benötigt wird, lassen sie alle schrauben nach und richten sie sie entsprechend ein. Anschließend mache ich den schrauben fest.

9. Fang in der ecke an und stelle die untersetzer wieder in den rahmen zurück, unter dem wir sie bewegen. Sorgt dafür, dass das brett vollständig in dem kanal befestigt ist.

Fig.A

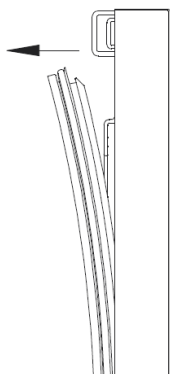

Fig.B

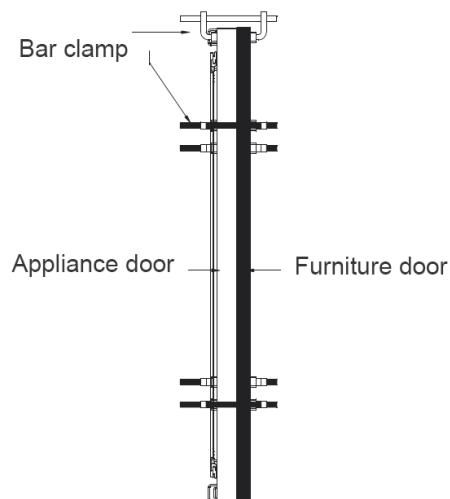
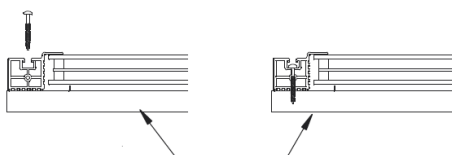

Fig.C



➤ Empfohlene temperatur

Viele weinsorten aufbewahren	12 °c bis 14 °c
Champagner NV, Sparkling	6 °c
Von champagner.	10 °c
Trockener weißer Semillon, Sauvignon Blanc	8 °c
Einen trockenen cognac, commander	10 °c
Was ist das für ein namen	10 °c
Das ist unser antiken chardonnay	14 °c
Süße weiße Sauternes Monbazillac, Späternte Eiswein	10 °c
Ein süßer weißwein, einen suthern	14 °c
Einen Lorraine light	13 °c
Der schwarze pinot	16 °c
Einen pinot noir	20 °c
Cabernet, mero, frankreich, australien, neuseeland, chile, argentinien, italien, spanien und kalifornien	20 °c
Rote gosse, senior	16 °c

## WARTUNGSARBEITEN UND INSTANDHALTUNG

### ➤ DEN KÜHLER FÜR DEN WEIN

- Abschalten, den strom abschalten und alles entfernen, einschließlich der regale und der rahmen.
- Die innenseite wird mit lauwarmem wasser und gemäßigttem wasser gewaschen.
- Spülst das ständer mit einer leichten waschmittellösung aus.
- Überschüssiges wasser aus dem schwamm Oder lappen saugen, um den kontrollbereich Oder jedes element zu reinigen.
- Die externen waschräume werden mit warmem wasser und flüssigem waschmittel gewaschen. Abspülen und abtrocknen mit weichem tuch ab.

### ➤ WIR HABEN EINEN STROMAUSFALL

- Die meisten stromausfälle werden innerhalb Von stunden behoben. Wenn man die anzahl an offenen türen auf ein mindestmaß beschränkt, sollte das die temperatur eurer geräte nicht beeinflussen. Falls dieser stromausfall einige zeit lang anhalten sollte, ist es nötig, geeignete maßnahmen zu ergreifen, um deinen inhalt zu schützen.

### ➤ ZEIT FÜR EINEN FREIEN TAG

- **Die kurzen ferien:** In weniger als drei wochen ferien, damit die kühlflasche weiter arbeiten kann.
- Wenn die geräte einige monate lang nicht genutzt werden, bitte entfernen und schließen sie sie. Wir reinigen und trocknen das innere. Um gerüche und schimmelpilz zu vermeiden, sollten die türen leicht geöffnet werden: wenn nötig schließen sie sie.

### ➤ BEWEGE DEN KÜHLER FÜR DEINEN WEIN

- Alle einträge gelöscht.
- Die lose gegenstände im kühlraum des wals (z. B. regale) entfernen Oder mit schaum fest halten
- Verstellbares bein auf den vordersitz drehen, damit es nicht beschädigt wird.
- Die tür schließt mit klebeband.
- Achten sie darauf, dass die geräte während des transports aufrecht stehen. Das äußere ende Von bettdecken Oder ähnlichen schutzgegenständen.

### ➤ TIPPS FÜR ENERGIEEINSPARUNG

- Der kühler für die weine soll am erfrierlichsten platz im raum stehen, Von der elektronik fernhalten und sonnenlicht vermeiden.

**DASS ALLE ELEKTRISCHEN GERÄTE LED-DESIGN VERWENDEN UND DASS LEDS SCHWÄCHER SIND, KÖNNEN SIE VERBINDUNG ZU DIENSTLEISTUNGEN NACH DEM VERKAUF AUSTAUSCHEN.**

## ES GIBT EIN PROBLEM MIT DEM KÜHLER IHRES WEINS

Sie können viele häufige probleme mit kühlern für wein lösen und die telefonrechnung sparen. Bevor sie die dienstleistungsstelle anrufen, versuchen sie, ihr problem vielleicht durch folgende vorschläge zu lösen.

### LEITFADEN ZUR FEHLERSUCHE

FRAGEN	MÖGLICHE GRÜNDE
Der kühler des weines funktioniert nicht.	Keine docks. Die geräte sind abgeschaltet. Wenn der trennschalter springt Oder die sicherungen durchbrennen.
Der kühler des wals ist nicht kalt genug.	Werte auf temperatur einstellen. Die äußere umgebung kann eine höhere einstellen. Die tür wurde zu oft geöffnet. Die tür war nicht ganz geschlossen. Die türvorleger sind schlecht versiegelt.
Schalte oft an.	Seine temperatur war ungewöhnlich hoch. Viel stoff wird in die kühlflasche des weines hinzugefügt. Die tür wurde zu oft geöffnet. Die tür war nicht ganz geschlossen. Die temperatur ist nicht korrekt eingestellt. Die türvorleger sind schlecht versiegelt.
Es gibt kein licht.	Keine docks. Wenn der trennschalter springt Oder die sicherungen durchbrennen. Die birne ist durchgebrannt. Der schalter für die lampe ist eine "eiche".
Lass es fallen.	Überprüft, ob der kühler liegt.
Es scheint, als ob die kühlflasche des wals zu viel lärm macht.	Ein klick entsteht durch den kühlmittelfluss und ist ein normaler vorgang. Wenn die zyklen zu ende gehen, hören sie vielleicht das rauschen der kühlmittelflosse im kühler der weine. Die zusammenziehung und expansion der innenwände kann zu krachen und krachen führen. Der weinschrank war noch nicht platt.
Die tür schließt nicht.	Der weinschrank war noch nicht platt. Die türen sind verkehrt herum. Die dichtung ist dreckig. Das regal liegt falsch.
Die tür ist nass.	Kondensation wird sich an der Tür aufgrund der hohen Luftfeuchtigkeit im Bereich bilden. Installieren Sie das Gerät mit ausreichender Belüftung in einem trockenen und / oder klimatisierten Raum.
Kondenswasser kann sich über der glastür bilden.	Kondensation wird sich an der Tür aufgrund der hohen Luftfeuchtigkeit im Bereich bilden. Installieren Sie das Gerät mit ausreichender Belüftung in einem trockenen und / oder klimatisierten Raum

## **Raffreddatore di vino**

### **Guida utente**

Numero modello

PM45DK

PM45D-HHB-800

[www.pevino.com](http://www.pevino.com)

**PRIMA DELL' USO LEGGERE E SEGUIRE TUTTE LE NORME DI SICUREZZA E LE ISTRUZIONI OPERATIVE.**

## ATTENZIONE!

- Per evitare di danneggiare la guarnizione della porta, assicurarsi che la porta si apra completamente quando si tirano gli scaffali fuori dal compartimento ferroviario.
- Il dispositivo deve essere posizionato in modo che la spina sia accessibile. Rilasciare il cavo elettrico. Sposta il tuo armadio nella sua posizione finale. Non spostare il gabinetto quando è pieno di vino. Potresti distorcere il corpo. La cantina deve essere installata in un luogo adeguato per evitare di toccare il compressore con la mano.
- Tale apparecchio non è destinato ad essere utilizzato da persone (compresi i bambini) con capacità fisiche, sensoriali o mentali ridotte o con mancanza di esperienza e conoscenze, a meno che non abbiano ricevuto istruzioni o supervisione in merito all'uso dell'apparecchio da parte di una persona responsabile della loro sicurezza.
- I bambini devono essere sorvegliati per assicurarsi che non giochino con l'apparecchio.
- Se la corda di alimentazione è danneggiata, deve essere sostituita dal fabbricante del suo agente di servizio o da una persona qualificata in modo analogo per evitare un pericolo.

Questo apparecchio può essere utilizzato da bambini di età pari o superiore a 8 anni e da persone con capacità fisiche, sensoriali o mentali ridotte o con una mancanza di esperienza e di conoscenze se è stato sottoposto a sorveglianza o se non vi hanno giocato. I bambini non devono eseguire la pulizia e la manutenzione senza supervisione.

–**ATTENZIONE:** Tenere sgombre da ostacoli le aperture per la ventilazione, nel locale dell'apparecchio o nella struttura incorporata.

–**ATTENZIONE:** Non utilizzare dispositivi meccanici o altri mezzi per accelerare il processo di sbrinamento diversi da quelli raccomandati dal fabbricante.

–**ATTENZIONE:** Non danneggiare il circuito del refrigerante.

–**ATTENZIONE:** Non utilizzare apparecchi elettrici all'interno dei compartimenti per la conservazione degli alimenti, a meno che non siano del tipo raccomandato dal fabbricante.

Questo apparecchio di refrigerazione non è adatto al congelamento di prodotti alimentari.

Non conservare in questo apparecchio sostanze esplosive come i generatori aerosol con propellente infiammabile.

Questo apparecchio è destinato ad essere utilizzato per usi domestici e simili, ad esempio

–Locali di cucina per il personale in negozi, uffici e altri ambienti di lavoro.

–case di villeggiatura e clienti di alberghi, motel e altri ambienti residenziali.

–ambienti a letto ea colazione.

–catering e applicazioni analoghe non al dettaglio.

–**ATTENZIONE:** Per evitare rischi dovuti all'instabilità dell'apparecchio, quest'ultimo deve essere fissato secondo le istruzioni.

Per evitare la contaminazione del vino, rispettare le seguenti istruzioni:

–l'apertura della porta per lunghi periodi può comportare un aumento significativo della temperatura nei compartimenti dell'apparecchio.

–pulire regolarmente le superfici che possono venire a contatto con bottiglie e sistemi di drenaggio accessibili.

–i serbatoi di acqua pulita se non sono stati utilizzati per 48 ore; Sciacquare il sistema idrico collegato ad una fonte di acqua se l'acqua non è stata aspirata per 5 giorni.

–se l'apparecchio di refrigerazione è lasciato vuoto per lunghi periodi, spegnerlo, sbrinarlo, pulito, asciutto e lasciare la porta aperta per impedire lo sviluppo di muffe all'interno dell'apparecchio.

**PER FAVORE, NON CERCARE DI COLLEGARE O AMPLIARE IL CAVO IN OGNI CASO.**

## ISTRUZIONI IMPORTANTI PER LA SICUREZZA

### ⚡ ATTENZIONE ⚡

Per ridurre il rischio di incendio, di elettroshock o di lesioni durante l'uso dell'apparecchio, seguire queste precauzioni di base:

- Leggere tutte le istruzioni prima di usare il refrigeratore del vino.
- **PERICOLO o AVVERTENZA:** Rischio di intrappolamento di bambini.  
L'intrappolamento e il soffocamento dei bambini non sono problemi del passato. Gli apparecchi rottamati o abbandonati sono ancora pericolosi... Anche se "solo sedersi in garage qualche giorno".
- **Prima di buttare via il vostro vecchio refrigeratore di vino:** Togliti dalla porta. Lasciare gli scaffali a posto in modo che i bambini non possano arrampicarsi facilmente all'interno.
- Non permettere mai ai bambini di operare, giocare o strisciare all'interno dell'apparecchio.
- Non pulire mai le parti con fluidi infiammabili. I fumi possono causare un rischio di incendio o di esplosione.
- Non conservare o utilizzare benzina o altri vapori e liquidi infiammabili in prossimità di questo o di altri apparecchi. I fumi possono causare un rischio di incendio o di esplosione. Non conservare in questo apparecchio sostanze esplosive come i generatori aerosol con propellente infiammabile.
- **ATTENZIONE:** Tenere sgombre da ostacoli le aperture per la ventilazione, nel locale dell'apparecchio o nella struttura incorporata.
- Non utilizzare dispositivi meccanici o altri mezzi per accelerare il processo di sbrinamento diversi da quelli raccomandati dal fabbricante.
- **ATTENZIONE:** Per evitare rischi dovuti all'instabilità dell'apparecchio, quest'ultimo deve essere fissato secondo le istruzioni.
- **ATTENZIONE:** Non danneggiare il circuito del refrigerante.
- **ATTENZIONE:** Non utilizzare apparecchi elettrici all'interno dei vani per la conservazione degli alimenti, a meno che non siano del tipo raccomandato dal fabbricante.
- **Il refrigerante di queste apparecchiature è la R600a, gli articoli infiammabili ed esplosivi non devono essere posti all'interno o vicino all'armadio per evitare il fuoco o l'esplosione causati.**



- Salva queste istruzioni -

## ISTRUZIONI D'INSTALLAZIONE

### ➤ Prima di usare il refrigeratore del vino

- Rimuovere l'imballaggio esterno e interno.
- Prima di collegare il refrigeratore del vino alla fonte di energia, lasciare che rimanga in posizione verticale per circa 2 ore. Ciò ridurrà la possibilità di un malfunzionamento del sistema di raffreddamento durante il trasporto.
- Pulire la superficie interna con acqua tiepida usando un panno morbido.
- Questo apparecchio è destinato ad applicazioni domestiche e simili, ad esempio
  - le cucine del personale nei negozi, negli uffici e in altri ambienti di lavoro.
  - case di villeggiatura e clienti di alberghi, motel e altri ambienti residenziali.
  - ambienti a letto ea colazione.
  - catering e applicazioni analoghe non al dettaglio.
- Per lo smaltimento dell'apparecchio, scegliere un sito di smaltimento autorizzato.

### ➤ Installazione del refrigeratore del vino

- Questo apparecchio è progettato per essere installato in posizione eretta gratuita o incorporato (completamente incassato) (fare riferimento alla posizione adesiva sul retro dell'apparecchio). PN7 è solo per la costruzione.
- **L'apparecchio è destinato esclusivamente al magazzinaggio del vino.**
- Porre il refrigeratore del vino su un pavimento sufficientemente robusto da sostenerlo quando è pieno di carico. Per livellare il refrigeratore del vino, regolare la gamba di livellamento anteriore sul fondo del refrigeratore del vino.
- Questo apparecchio utilizza refrigeranti ad infiammabilità. Quindi non danneggiare mai i tubi di raffreddamento durante il trasporto. Localizzare il refrigeratore del vino lontano dalla luce solare diretta e dalle fonti di calore (stufa, riscaldatore, radiatore, ecc.). La luce solare diretta può influire sul rivestimento acrilico e le fonti di calore possono aumentare il consumo elettrico. Le temperature ambiente estreme a freddo possono anche causare il cattivo funzionamento dell'unità.
- Evitare di localizzare l'unità nelle aree umide.
- Collegare il refrigeratore del vino in una presa di parete esclusiva, messa a terra in modo adeguato. Non tagliare o rimuovere in nessun caso il terzo prong (terrestre) dal cavo di alimentazione. Le domande riguardanti la potenza e /o la messa a terra dovrebbero essere rivolte a un elettricista certificato o a un centro di servizio prodotti autorizzato.
- Maniglie, cerniere, vassoi e cesti delle porte per un periodo minimo di sette anni e guarnizioni delle porte per un periodo minimo di dieci anni, dopo l'immissione sul mercato dell'ultima unità del modello.
- Termostati, sensori di temperatura, schede a circuiti stampati e sorgenti luminose sono disponibili per un periodo minimo di sette anni dopo l'immissione sul mercato dell'ultima unità del modello.

### ➤ Attenzione

- Conservare il vino in bottiglie ermeticamente chiuse.
- Non sovraccaricare l'armadio.
- Non aprire la porta se non in caso di necessità.
- Non ricoprire scaffali con fogli di alluminio o altro materiale per scaffali che possa impedire la circolazione dell'aria.
- Si consiglia, dopo un'accurata pulizia, di lasciare la porta socchiusa per consentire la circolazione dell'aria all'interno della cabina, onde evitare formazioni di condensazione, muffa o odori.

### ➤ Limiti della temperatura ambiente ambiente

L'apparecchio è progettato per funzionare alle temperature ambiente specificate dalla classe di temperatura indicata sulla piastra di classificazione.

Classe	Simbolo	Intervallo temperature ambiente (°C)
Temperata estesa	SN	+ 10 a + 32
Temperata	N	+ 16 a + 32
Subtropicale	ST	+ 16 a + 38
Tropicale	T	+ 16 a + 43

➤ **CARICAMENTO**

Il numero massimo di bottiglie che possono essere caricate nell'armadio ha valore puramente informativo; Tali informazioni non sono contrattuali; Esso consente di stimare rapidamente le dimensioni del dispositivo.

**Caricamento per PM45D-HHB-800**

Proposta di caricamento bottiglie #1  
Totale: 31 bottiglie (Bordeaux)

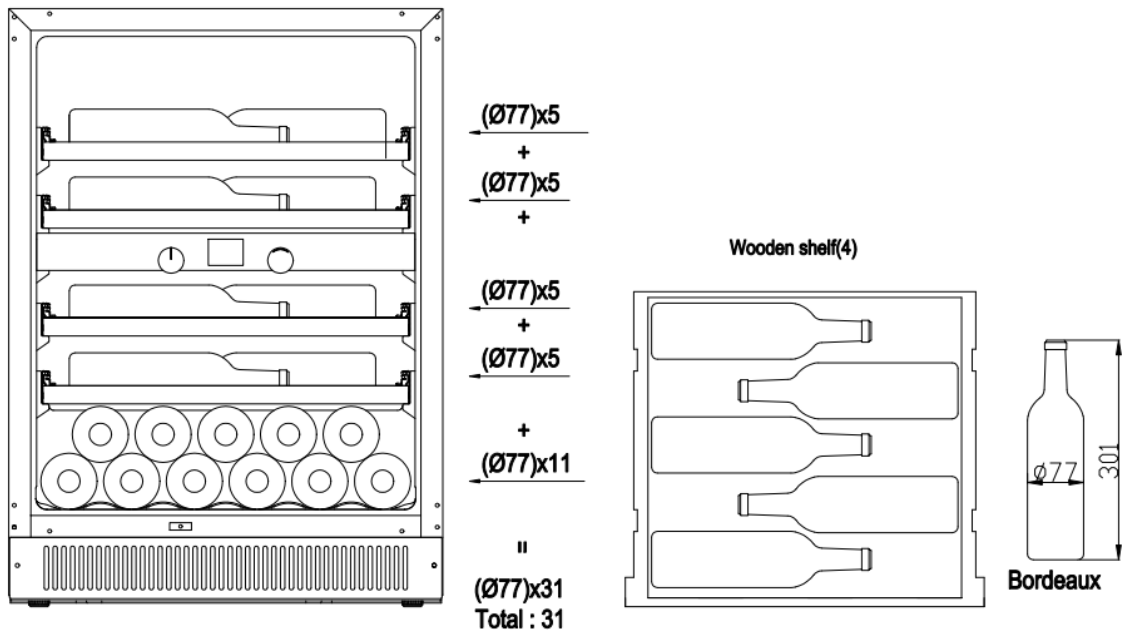

Proposta di caricamento bottiglie #2  
Totale: 31 flaconi (Bordeaux 11 flaconi e borgogna 20 flaconi)

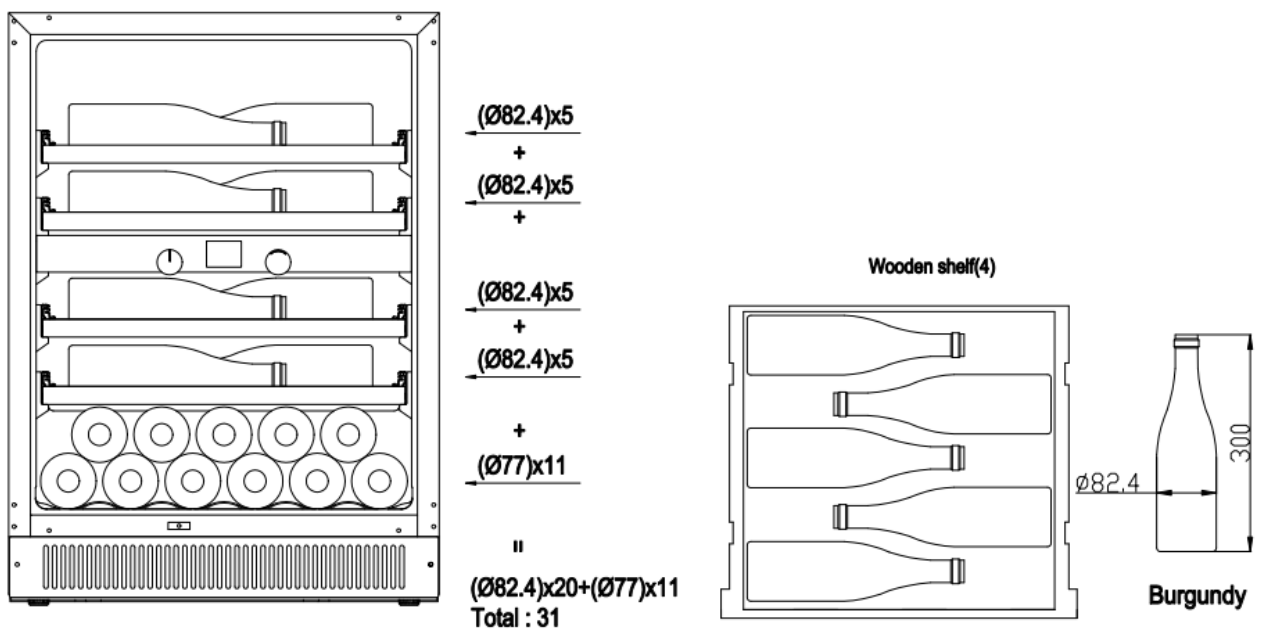

Proposta di caricamento delle bottiglie #3

Totale: 31 bottiglie (Bordeaux 11 bottiglie e borgogna 5 bottiglie e champagne 15 bottiglie)

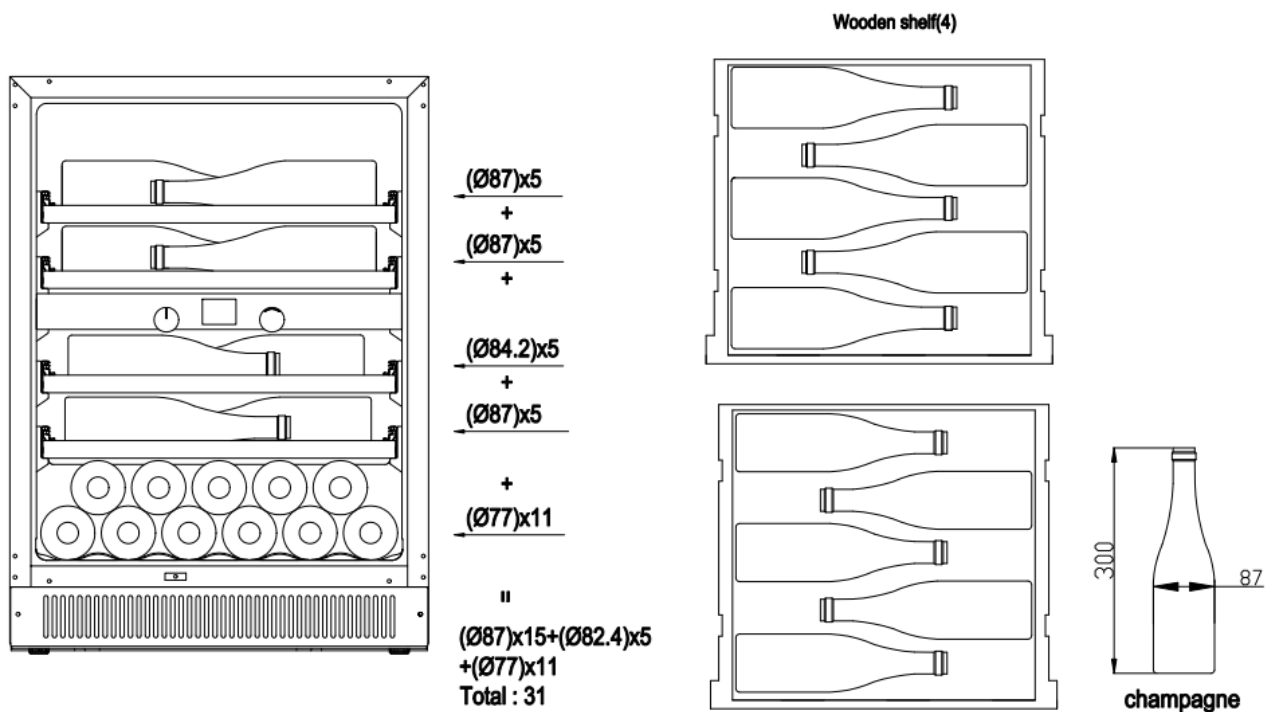

Proposta di caricamento bottiglie #4

Totale: 39 bottiglie (Bordeaux)

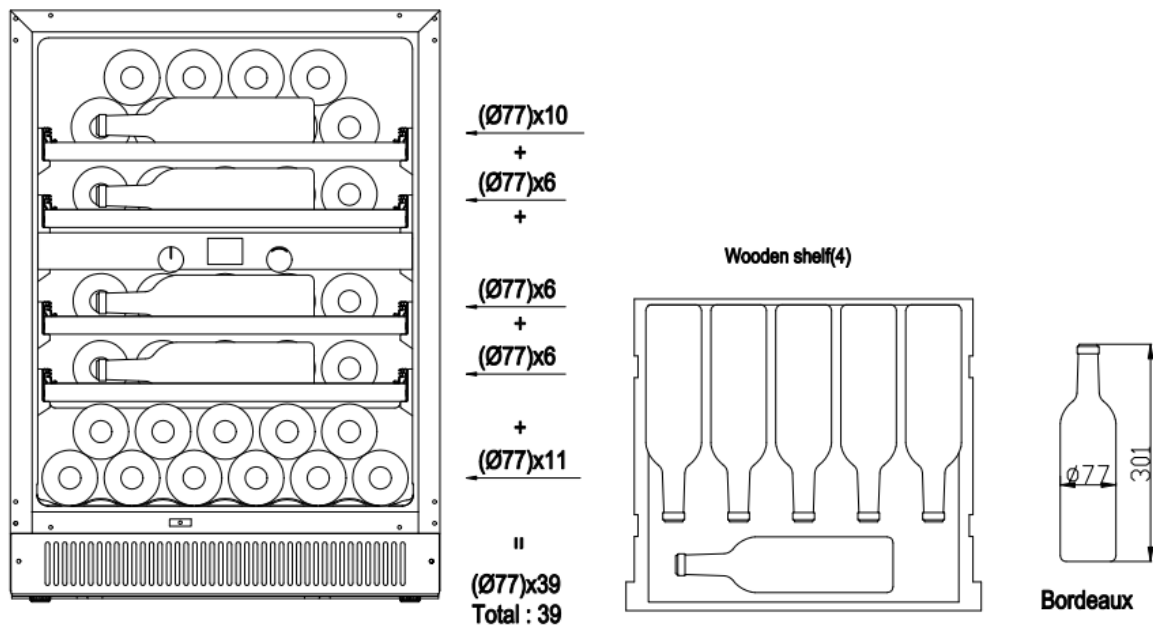

Proposta di caricamento bottiglie #5  
 Totale: 39 flaconi (Bordeaux 11 flaconi e borgogna 28 flaconi)

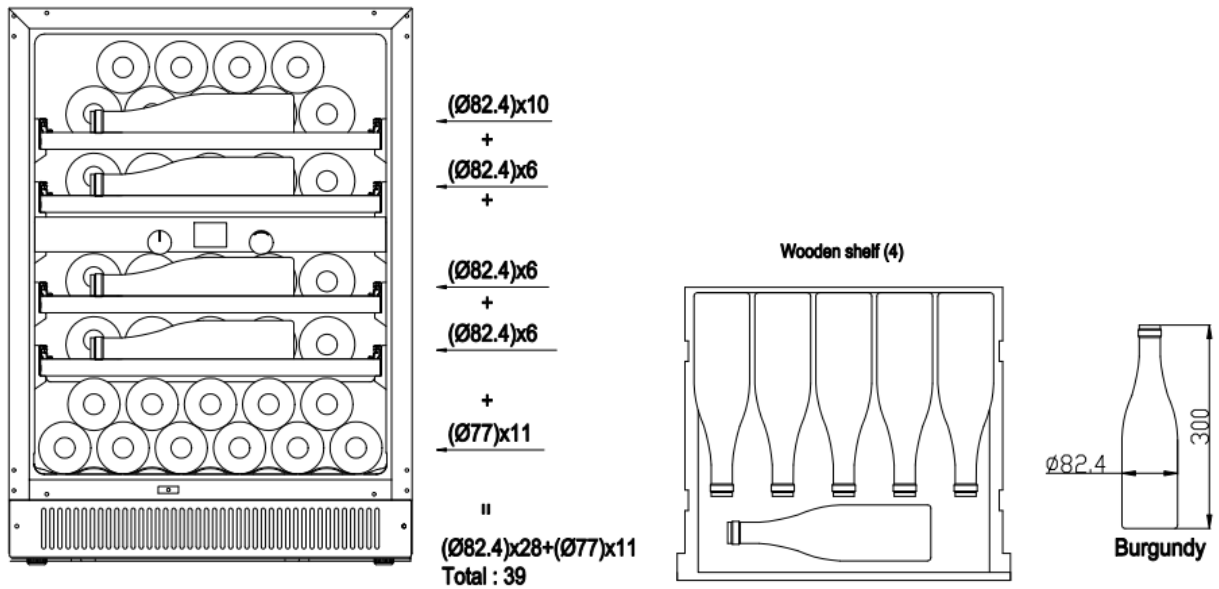

Proposta di caricamento bottiglie #6  
 Totale: 39 flaconi (Bordeaux 11 flaconi e borgogna 6 flaconi e champagne 22 flaconi)

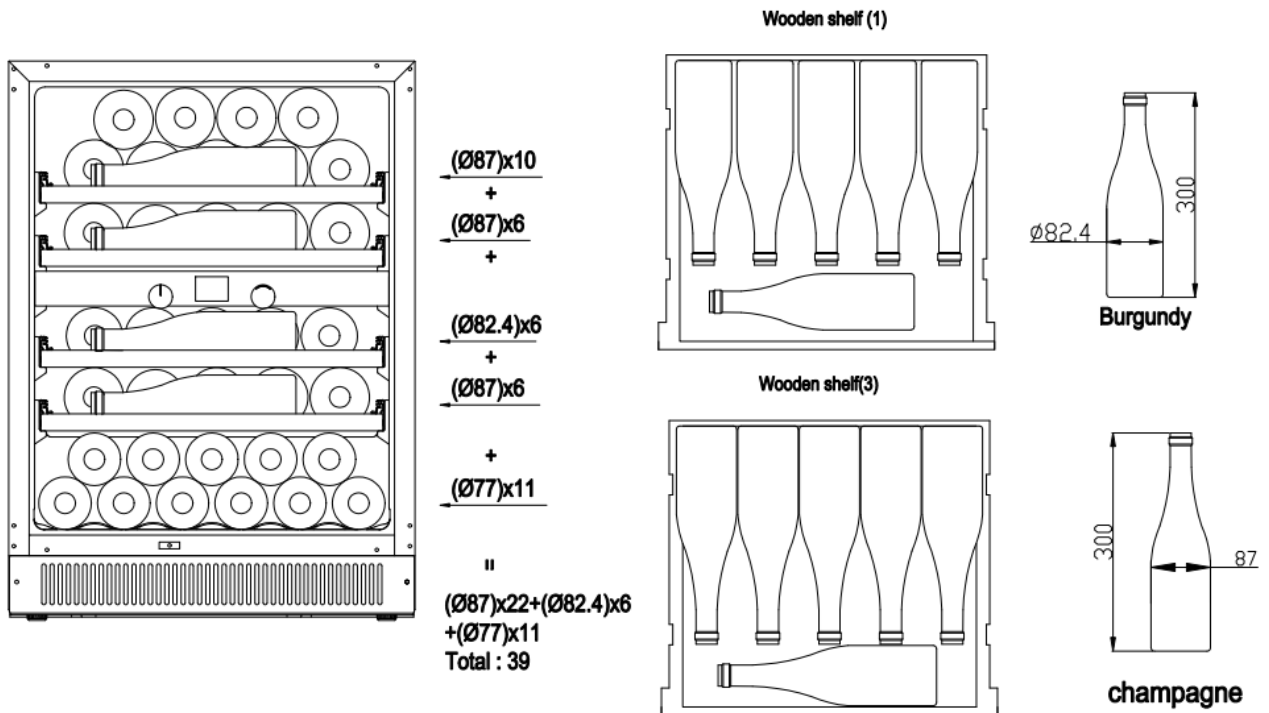

**Caricamento per PM45DK**

Proposta di caricamento bottiglie #1  
 Totale:31 bottiglie (Bordeaux)

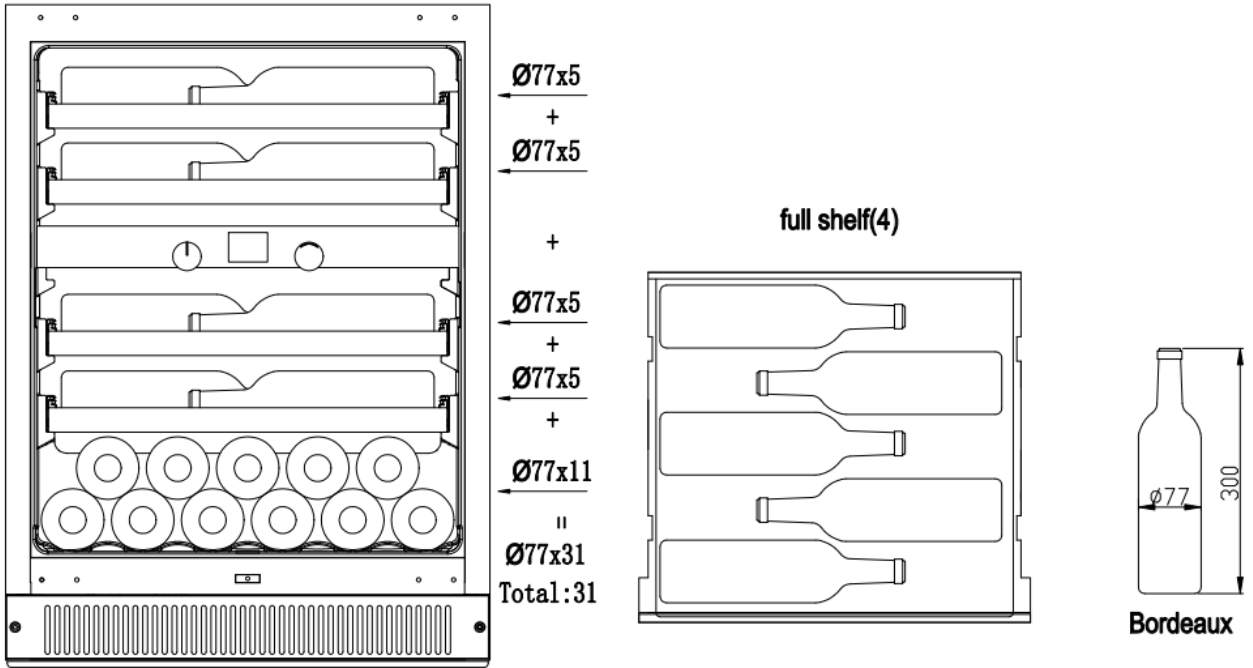

Proposta di caricamento bottiglie #2  
 Totale: 31 flaconi (Bordeaux 11 flaconi e borgogna 20 flaconi)

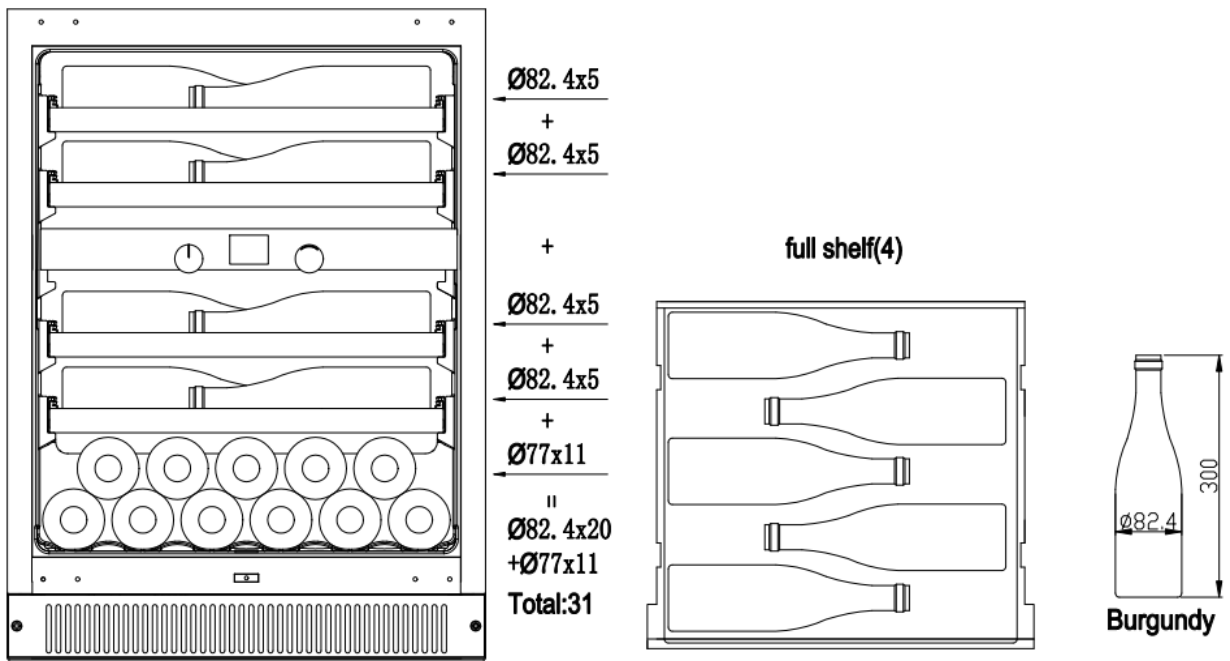

Proposta di caricamento delle bottiglie #3  
 Totale: 31 bottiglie (Bordeaux 11 bottiglie e champagne 20 bottiglie)

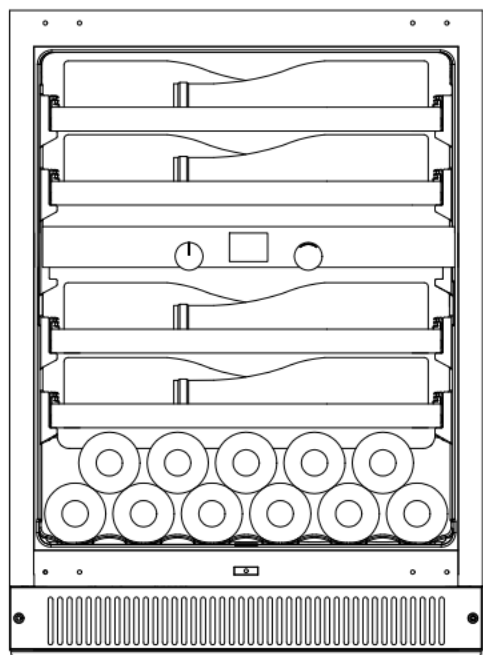

$\leftarrow \text{Ø}88.4 \times 5$   
 +  
 $\leftarrow \text{Ø}88.4 \times 5$   
  
 +  
 $\leftarrow \text{Ø}88.4 \times 5$   
 +  
 $\leftarrow \text{Ø}88.4 \times 5$   
 +  
 $\leftarrow \text{Ø}77 \times 11$   
 ||  
 $\leftarrow \text{Ø}88.4 \times 20$   
 +  $\leftarrow \text{Ø}77 \times 11$   
**Total: 31**

full shelf(4)

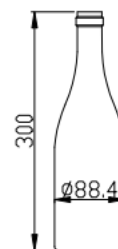
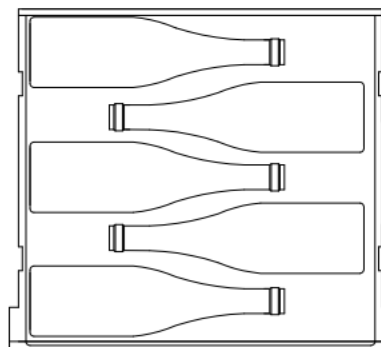

Champagne

Proposta di caricamento bottiglie #4  
 Totale: 35 bottiglie (Bordeaux)

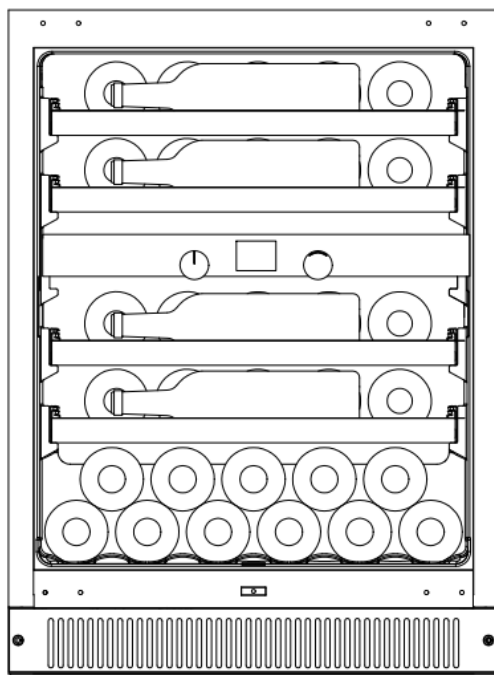

$\leftarrow \text{Ø}77 \times 6$   
 +  
 $\leftarrow \text{Ø}77 \times 6$   
  
 +  
 $\leftarrow \text{Ø}77 \times 6$   
 +  
 $\leftarrow \text{Ø}77 \times 6$   
 +  
 $\leftarrow \text{Ø}77 \times 11$   
 ||  
 $\leftarrow \text{Ø}77 \times 35$   
**Total: 35**

full shelf(4)

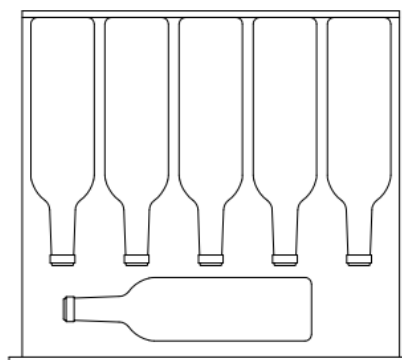

Bordeaux

Proposta di caricamento bottiglie n. 5  
 Totale: 35 flaconi (Bordeaux 11 flaconi e borgogna 24 flaconi)

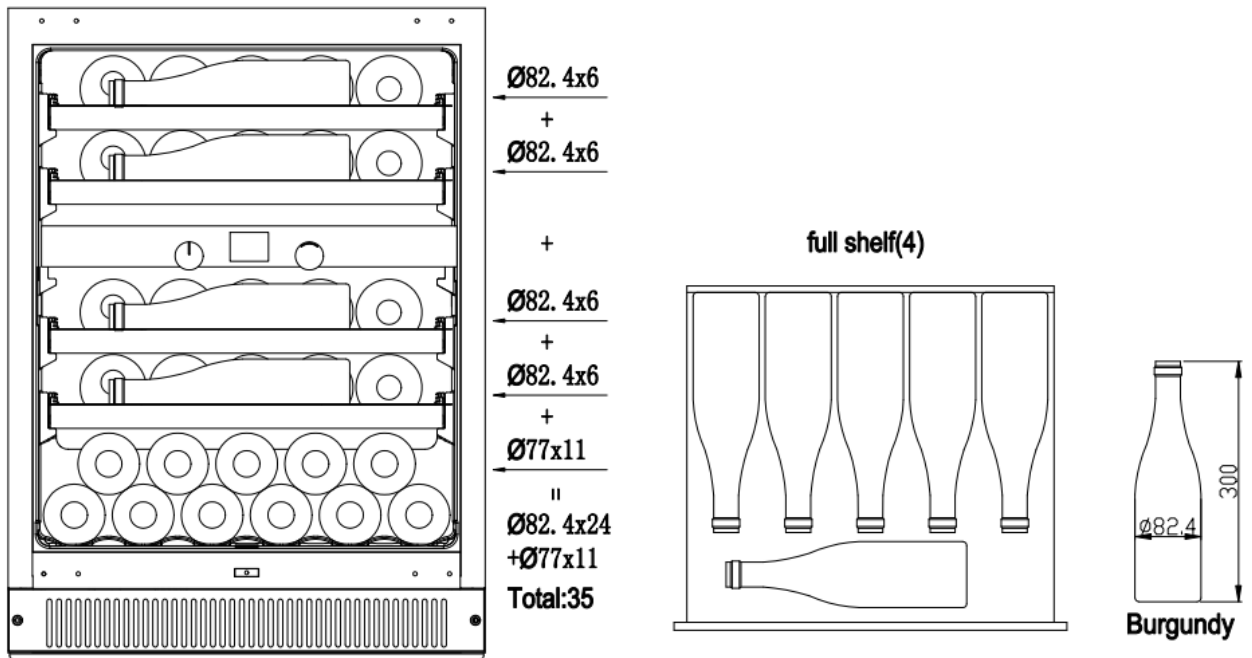

Proposta di caricamento bottiglie #6  
 Totale: 35 bottiglie (Bordeaux 11 bottiglie e champagne 24 bottiglie)

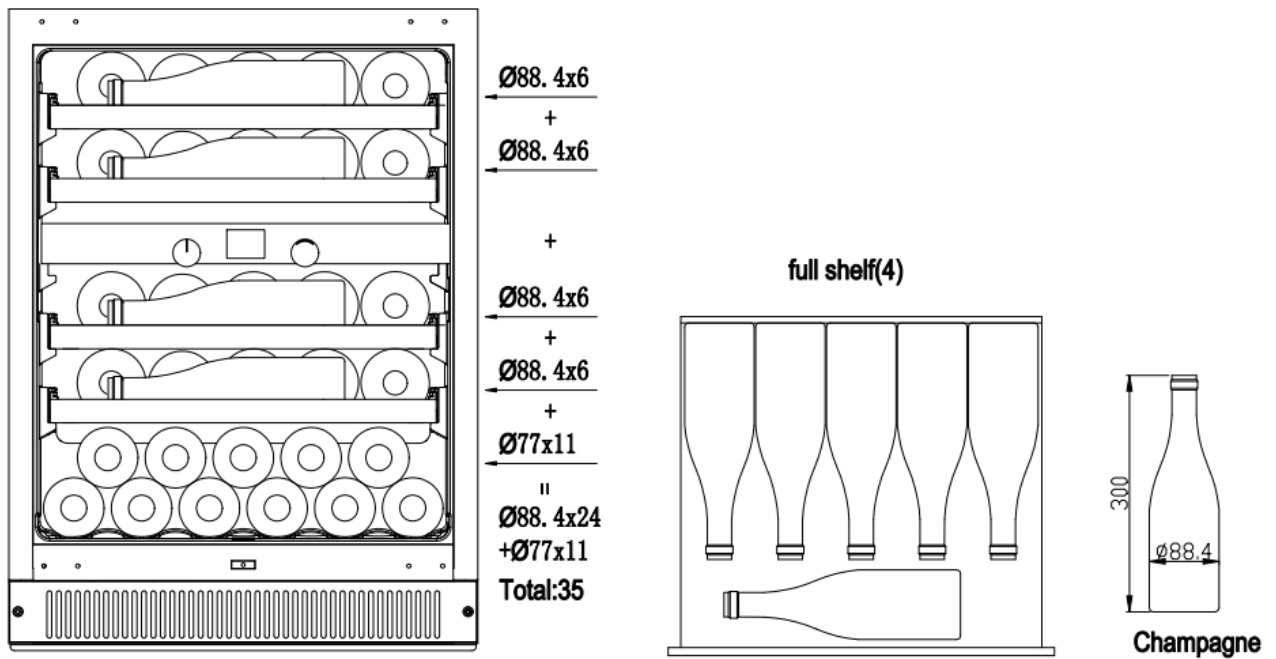

## AZIONARE IL REFRIGERATORE DEL VINO

Il refrigeratore del vino deve essere posto a temperatura ambiente inferiore a 35 oc. Se la temperatura ambiente è superiore a tale intervallo, le prestazioni dell'unità possono essere alterate e le temperature interne possono variare. L'intervallo delle temperature di regolazione può non essere raggiunto.

### ➤ I controlli del refrigeratore del vino

PER PM45D-HHB-800,PM45DK

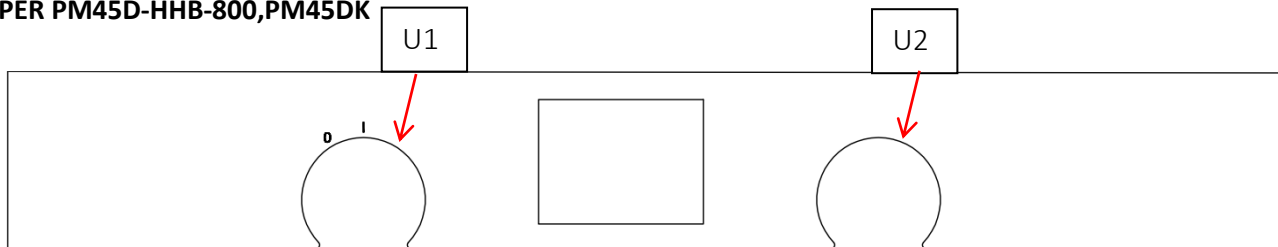

Scomparto superiore e inferiore: la temperatura può essere regolata da 5 a 18 gradi.

U1: manopola funzionale, ci sono sette ingranaggi funzionali dall'icona 0 al lato destro.

U2: regolazione manopola, responsabile della funzione selezionata da U1 manopola.

Istruzioni per knob U1 e U2.

1. Icona 0: Power off gear

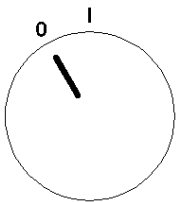

Regolare la manopola U1 alla marcia fuori corrente, il sistema sarà chiuso. La retroilluminazione nella manopola mantenendo il colore rosso. Ma il resto indica la luce e lo schermo sarà chiuso.

2. Icona I: potenza al cambio, il sistema sarà acceso e mostrerà la temperatura.



3. Prima marcia sul lato destro dell'icona I: marcia a temperatura per la zona superiore.

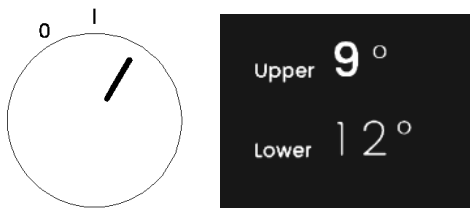

A. regolazione della manopola U1 con la marcia a temperatura, è possibile regolare la temperatura ruotando la manopola U2. Quando la temperatura massima dello schermo è compresa tra slim e il grassetto. Potete scegliere la temperatura del vostro desiderio per il vino nella zona superiore.

B. girare la manopola U2 a sinistra per ridurre la temperatura impostata e girare la manopola U2 a destra per aumentare la temperatura impostata.

C. l'intervallo di regolazione della temperatura è di 5-18 gradi Celsius; E l'intervallo di regolazione della temperatura è 41-64 gradi per Fahrenheit.

4. Seconda marcia sul lato destro dell'icona I: marcia a temperatura per la zona inferiore.



A. regolazione della manopola U1 con la marcia a temperatura, è possibile regolare la temperatura ruotando la manopola U2. Quando la temperatura più bassa del display è da slim a bold. Potete scegliere la temperatura del vostro desiderio per il vino nella zona inferiore.

B. girare la manopola U2 a sinistra per ridurre la temperatura impostata e girare la manopola U2 a destra per aumentare la temperatura impostata.

C. l'intervallo di regolazione della temperatura è di 5-18 gradi Celsius; E l'intervallo di regolazione della temperatura è 41-64 gradi per Fahrenheit.

5. Terza marcia sul lato destro dell'icona I: regolazione della luminosità della luce LED.

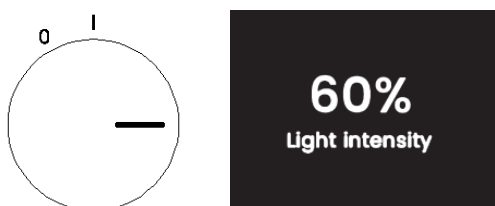

Regolare il pulsante U1 in questa posizione. Ci sono 6 livelli di luminosità per la luce LED: 0%-20%-40%-60%-80%-100%-0% ricicla la laminazione ruotando la manopola U2.

6. Quarta marcia sul lato destro dell'icona I: alterna il colore della luce LED.



Regolare il pulsante U1 in questa posizione. Il colore della luce LED può essere alternato ruotando la manopola U2. Il colore selezionato verrà mostrato sullo schermo. Lampeggiante e il carattere divenne più spesso.

7. Quinta marcia sul lato destro dell'icona I: seleziona la temperatura tra Celsius e Fahrenheit.











Imposta l'u1 a questa posizione. Puoi scegliere Celsius o Fahrenheit per la visualizzazione. La temperatura selezionata del display sarà lampeggiante e il carattere diventerà più spesso.

#### • Funzione memoria temperatura

In caso di interruzione di potenza, l'unità può ricordare le precedenti regolazioni di temperatura e quando la potenza è ripristinata la temperatura della camera tornerà alla stessa temperatura di regolazione precedente.

➤ **Richiesta Guasto**

NUMERO D'ORDINE	PROBLEMA	METODO DELL'EMISSIONE	AVVERTE
1	Il sistema ha rilevato che la temperatura interna continua ad essere troppo bassa.	È necessario verificare se il sistema di refrigerazione è difettoso e l'allarme può essere annullato da un'interruzione di corrente.	 Upper zone temperature too low
2	Il sistema ha rilevato che la temperatura interna era troppo bassa.	È necessario verificare se il sistema di refrigerazione è difettoso e l'allarme può essere annullato da un'interruzione di corrente.	 Lower zone temperature too low
3	Il sistema ha rilevato che la temperatura interna continua ad essere troppo elevata.	È necessario verificare se l'impianto di riscaldamento è difettoso e se l'allarme può essere annullato da un'interruzione di corrente.	 Upper zone temperature too high
4	Il sistema ha rilevato che la temperatura interna continua ad essere troppo elevata.	È necessario verificare se l'impianto di riscaldamento è difettoso e se l'allarme può essere annullato da un'interruzione di corrente.	 Lower zone temperature too high
5	Il sistema ha rilevato il guasto del sensore della camera superiore.	Dopo che l'energia è stata completamente interrotta, riaccenderla. Se questo fenomeno si verifica ancora, si prega di contattare il personale di assistenza post-vendita per fornire assistenza tecnica;	 Upper zone sensor failure
6	Il sistema ha rilevato un guasto del sensore della camera bassa.	Dopo che l'energia è stata completamente interrotta, riaccenderla. Se questo fenomeno si verifica ancora, si prega di contattare il personale di assistenza post-vendita per fornire assistenza tecnica;	 Lower zone sensor failure
7	Il sistema rileva che la comunicazione con la scheda madre non è possibile.	Dopo che l'energia è stata completamente interrotta, riaccenderla. Se questo fenomeno si verifica ancora, si prega di contattare il personale di assistenza post-vendita per fornire assistenza tecnica;	 Communication failure
8	La porta è aperta da troppo tempo.	Chiudi la porta e basta.	 Please close the door

9	La sua attrezzatura potrebbe non aver sostituito il carbone attivo per molto tempo.	È possibile uscire da questa segnalazione con qualsiasi operazione sul sistema.	 <b>Carbon filter expire</b>
---	---	---	---

➤ **Come rimuovere lo scaffale**

- Per evitare danni alla guarnizione della porta, assicurarsi che la porta si apra completamente quando si tirano gli scaffali fuori dal compartimento ferroviario.
- Per rimuovere gli scaffali:
  1. Prolungare completamente lo scaffale che si desidera rimuovere (Fig. A)
  2. Tirare lo scaffale verso di lei fino a quando la fibbia non viene sganciata. (Fig. B)
  3. Tenendo entrambe le mani sullo scaffale, spingerlo su orizzontalmente (Fig. C)

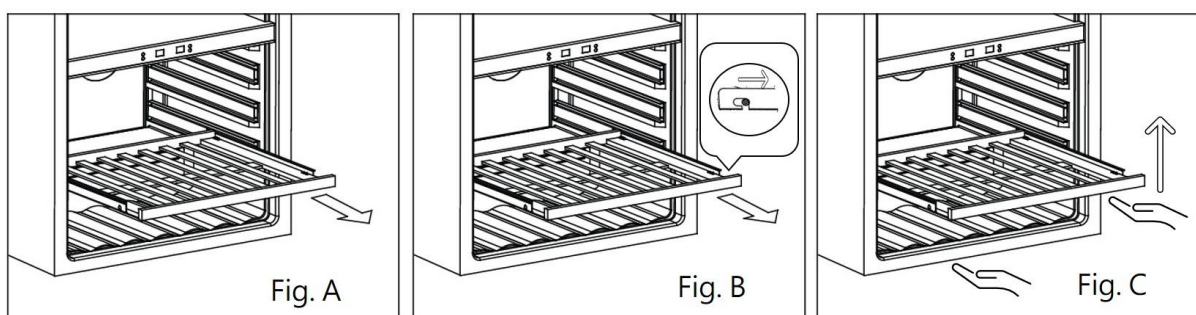

☒

➤ **Come sostituire la confezione di carbone attivo**

1. Aprire la porta e rimuovere gli scaffali superiori (vedere rimuovere gli scaffali).
2. Girare il filtro come in Fig. A.
3. Come in Fig. B, il filtro dovrebbe allinearsi ai livelli mostrati.
4. Estrarre il filtro (Fig. C).
5. Inserire il filtro sostitutivo e girare come in Fig. A per bloccarlo in posizione.
6. Reinstalla gli scaffali.

Nota:

Il filtro carbone vegetale deve essere sostituito ogni 3-6 mesi a seconda del livello di esposizione dell'unità agli odori.

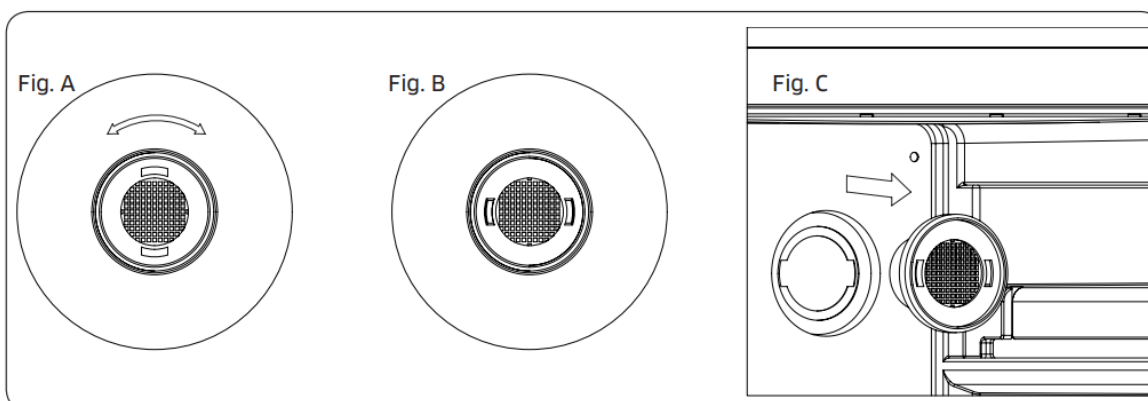

➤ **INSTALLAZIONE DEL SUPPORTO DI FISSAGGIO LATERALE**

Per PM45DK

Questa staffa garantisce la sicurezza del prodotto e lo impedisce durante l'uso.

1. Vite 2. Staffa di fissaggio 3. Armadio cucina

Come Fig A, tracciare la staffa di fissaggio (2) con i due fori nella parte superiore della cassa vinicola.

Utilizzare le viti (1) per fissare in posizione.

Come Fig B, utilizzare le viti (1) per fissare la staffa al lato dell'armadio della cucina (3).

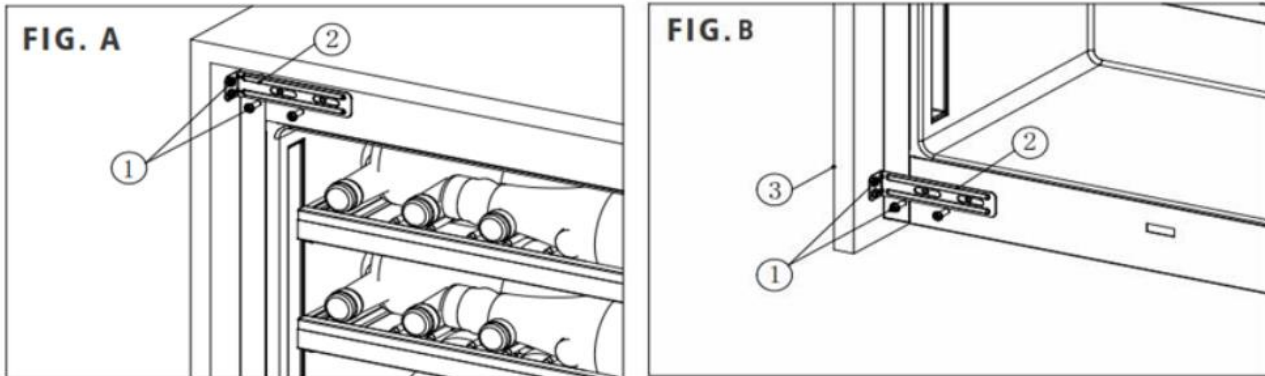

➤ **USO DEI CURSORI DEI PIEDI**

Se si desidera regolare l'altezza oltre 820mm, installare il prodotto utilizzando i cursori per i piedi forniti.

Questi dispositivi servono a impedire che i piedi afferrino sul pavimento quando il dispositivo fa scivolare il diaframma. Collocare il piede posteriore nella posizione contrassegnata 'indietro' qui sotto e il piede

anteriore nella posizione contrassegnata 'anteriore'. Una volta installato su entrambi i lati della cassa vinicola, il martello demolitore può essere posizionato delicatamente nel vano, avendo cura di non

esercitare una pressione eccessiva sui piedi quando si trova la cassa.

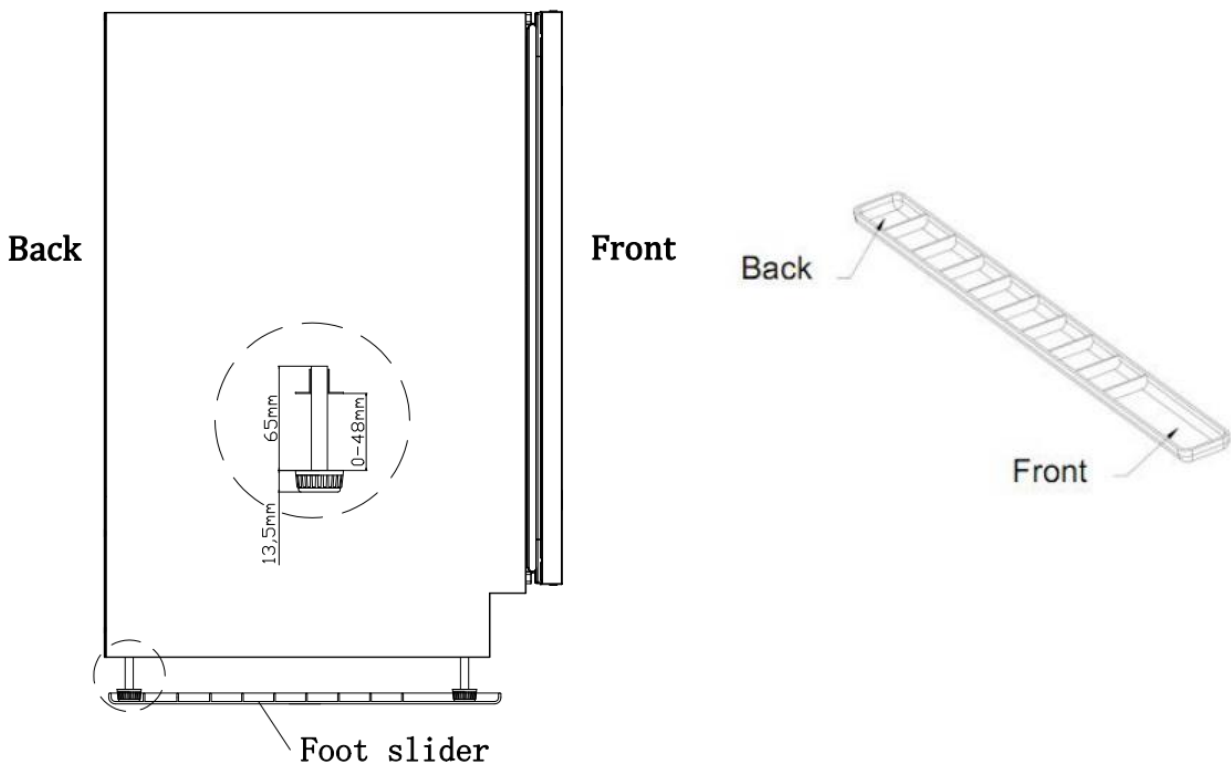

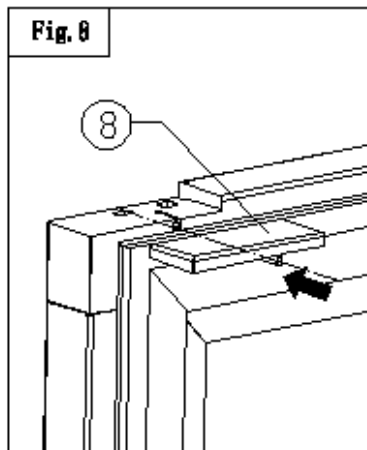
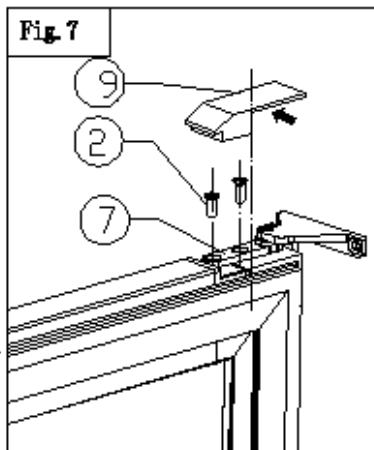
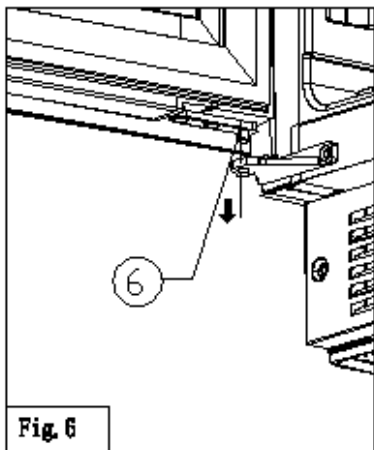
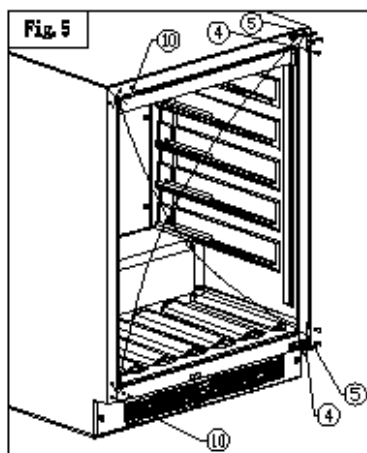
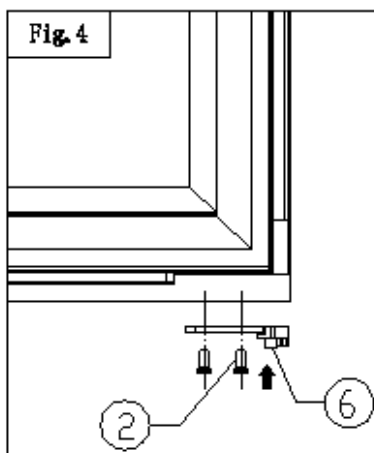
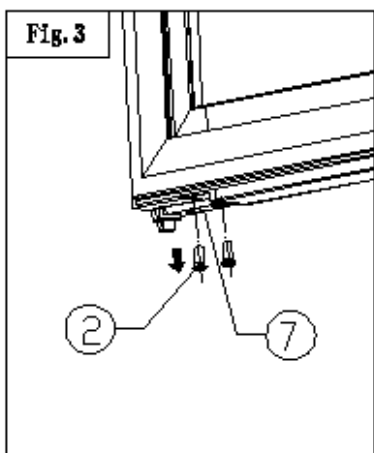
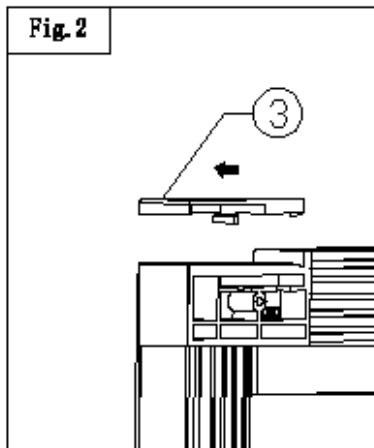
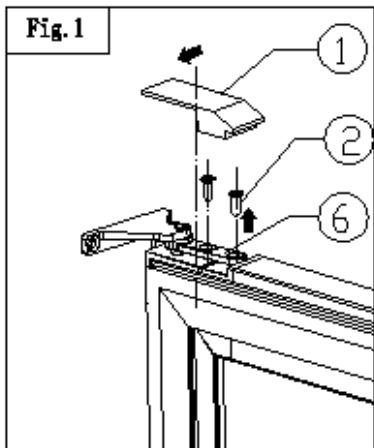

- ① Coperchio decorativo della porta superiore destra      ② Limitanti viti
- ③ Copertura decorativa nell'angolo superiore sinistro      ④ Viti cerniere superiore e inferiore alla porta
- ⑤ Cerniere delle porte superiore e inferiore      ⑥ Parti del limite superiore destro
- ⑦ Parti limite inferiore destro      ⑧ Copertura decorativa nell'angolo superiore destro
- ⑨ Rivestimento decorativo del cardine sinistro superiore      ⑩ Unghie decorative superiori e inferiori

- 1、 Aprire la porta, spingere fuori il coperchio decorativo del cardine della porta destra (1) e il coperchio decorativo dell'angolo superiore sinistro (3) completamente secondo la direzione della freccia e portarla via (Fig.1.2).
- 2、 Smontare le 2 viti (2) (Fig.1) del limite superiore destro (6), spostare il corpo della porta verso l'esterno e rimuoverlo, quindi rimuovere il limite superiore destro (6) installato nell'angolo inferiore sinistro del corpo della porta (Fig.4).
- 3、 Smontare 2 viti (2) (Fig.3) del limitatore inferiore destro (7), rimuovere il limitatore inferiore destro (7) e mettere da parte.
- 4、 Togliere i chiodi decorativi superiore e inferiore (10), smontare 6 viti cerniere superiori e inferiori della porta (4) e rimuovere i cardini superiore e inferiore della porta (5), dopo l'inversione, sono installati rispettivamente a sinistra, come mostrato dalla freccia nella figura (figura 5).
- 5、 In primo luogo allineare il nucleo dell'albero della parte distanziatrice (6) in fondo al corpo della porta con il foro di manovra dell'albero del cardine della porta e installarlo sul cardine sinistro della porta (figura 6).
- 6、 Installare il limitatore inferiore destro (7) nel pozzetto del mandrino superiore del cardine, quindi premere la porta per allinearla con il foro a vite del limitatore (7), avvitare con le viti (2) e installare la porta (Fig.7).
- 7、 Estrarre il coperchio decorativo del cardine della porta sinistra (9) e il coperchio decorativo dell'angolo destro superiore della porta (8) dal sacchetto accessorio, allineare il coperchio decorativo con la scanalatura sulla porta e spingere il coperchio del cardine della porta nella direzione della freccia e installarlo (Fig.7.8).

Nota: questa porta dovrebbe essere scambiata da due persone insieme.

## Per invertire la porta da 180 gradi

### Per PM45DK

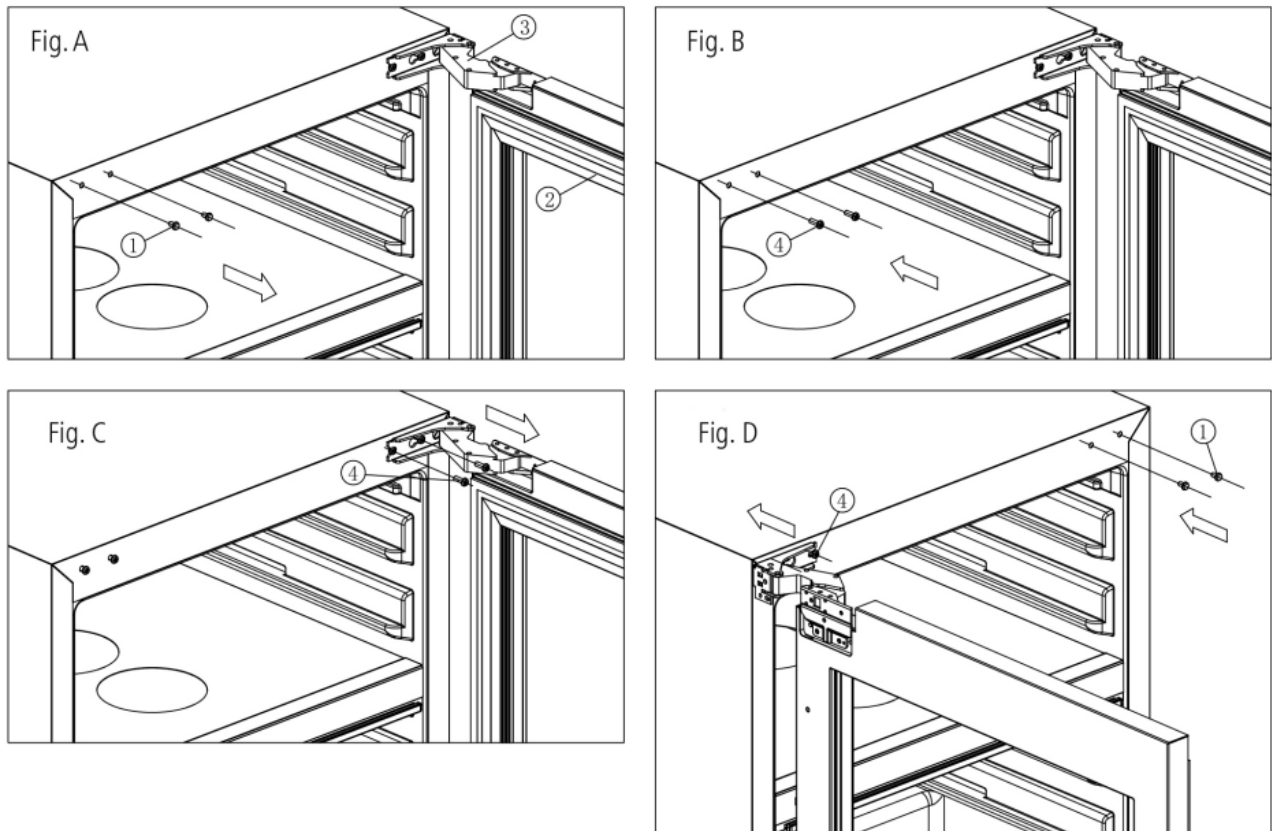

- ① Decorazioni      ② Porta      ③ Cerniera      ④ Viti

1. Aprire la porta e rimuovere i rivestimenti decorativi (1) sul lato sinistro come mostrato in (Fig.A)
2. Fissare le viti in queste posizioni a per Fig.B, ma non fissare le viti.
3. Rimuovere tutte le viti dal cardine superiore e inferiore, e poi rimuovere la porta.
4. Ruotare la porta di 180 gradi e porre le cerniere nelle viti fissate alla Fig.B. Una volta avvitate su queste viti, serrare le viti per fissare le cerniere (Fig. D).
5. Porre i rivestimenti decorativi nel lato destro e nei fori di vite come mostrato in (Fig.D)

Nota: questa porta dovrebbe essere scambiata da due persone insieme.

For PM45D-HHB-800

Istruzioni semplici per l'installazione:

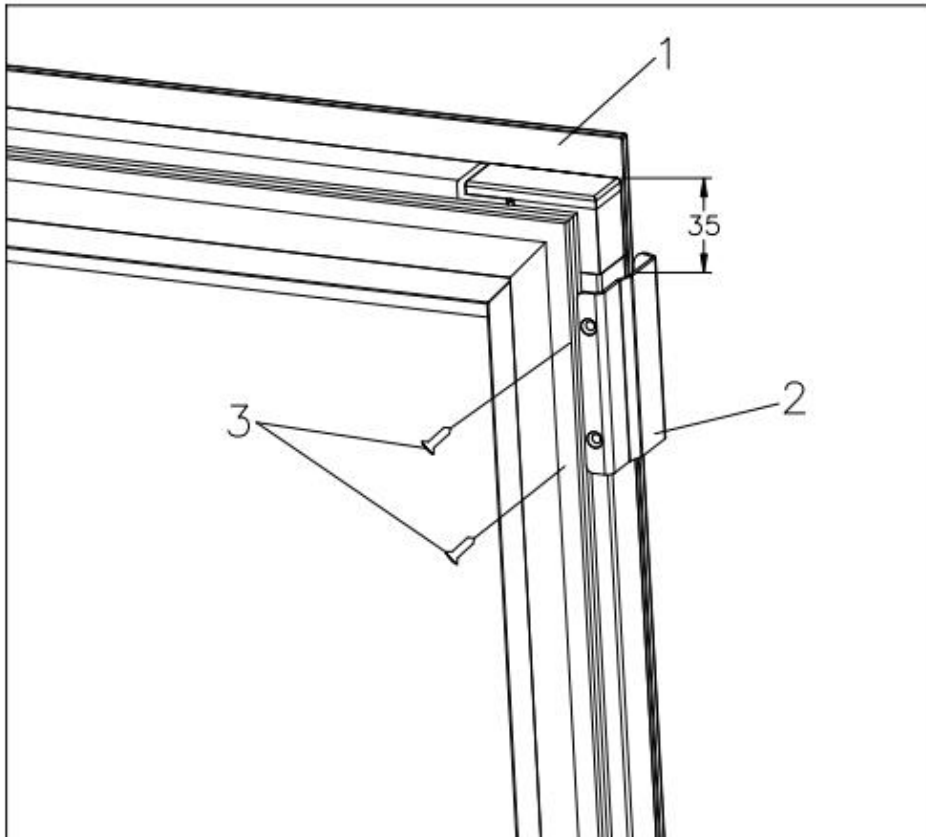

1 porta 2 semplice maneggiare 3 viti

1. Rimuovere la maniglia semplice (2) e ST4\*12 viti (3) dal pacchetto accessorio.
2. Apri la porta. A 35mm al di sotto del coperchio decorativo del cardine, fissare la maniglia semplice (2) sul telaio della porta e avvitare saldamente con le viti (3).

➤ Specifiche di installazione per scopi incorporati

Per PM45D-HHB-800

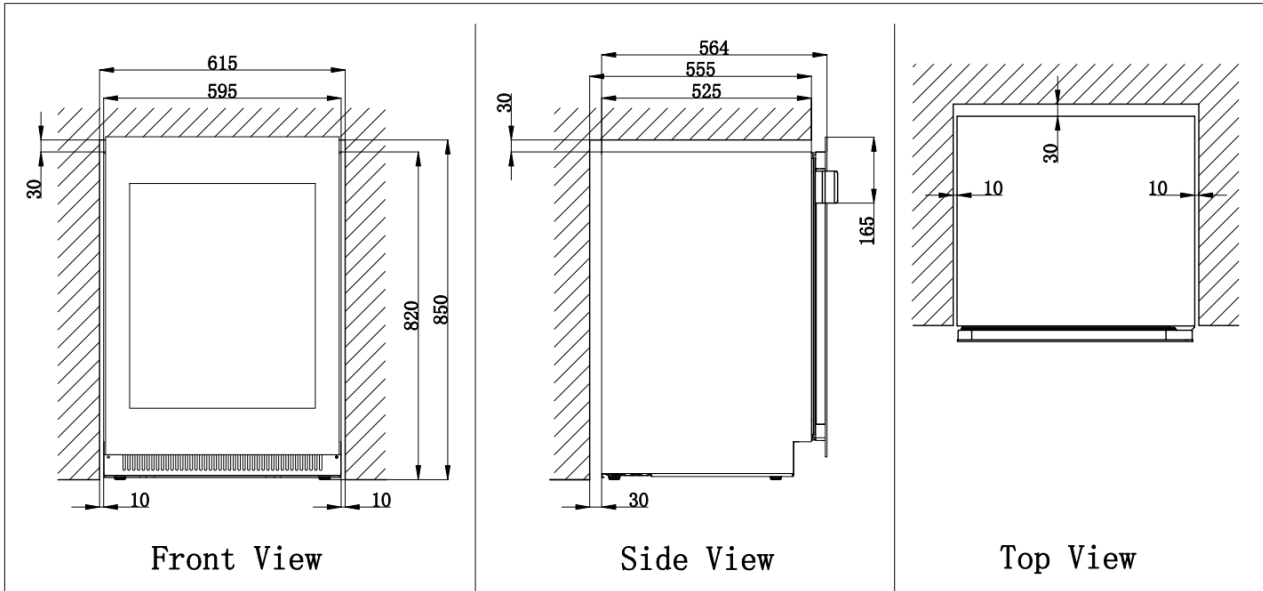

Per PM45DK

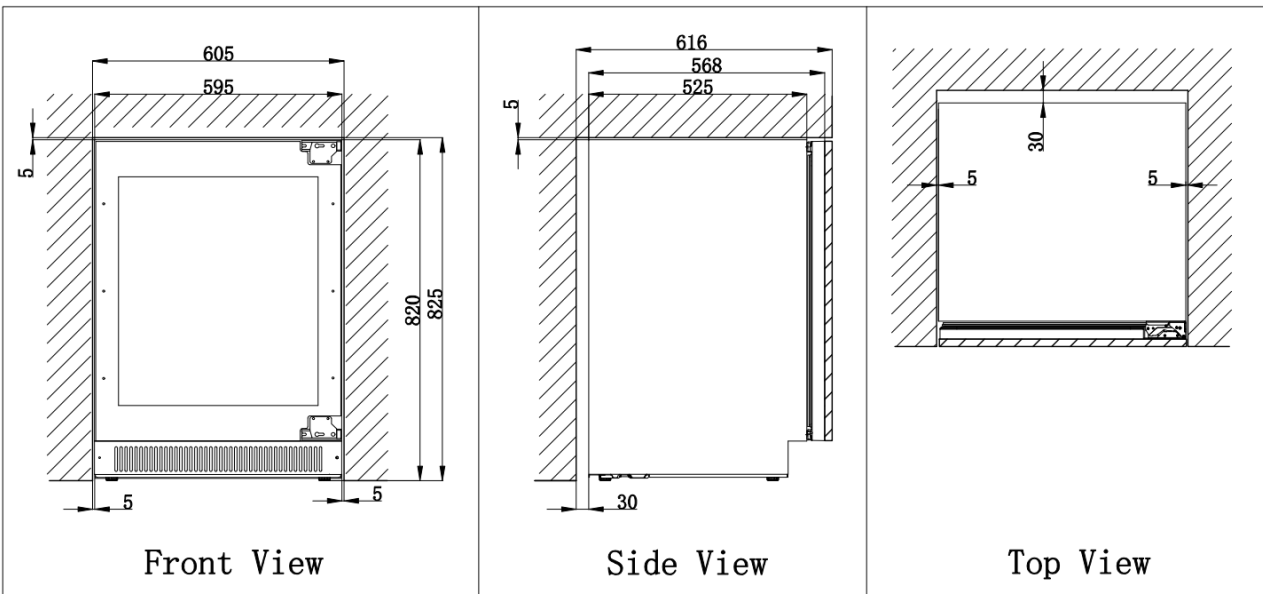

## ➤ INSTALLAZIONE DELLA PORTA DEL MOBILE

### Per PM45DK

Sarà necessario installare un telaio portellone di mobili sulla parte anteriore dell'armadio del vino una volta che quest'ultimo sia stato installato.

Il telaio della porta mobili può essere fatto apposta per allinearsi alle altre porte mobili della cucina. La porta deve essere chiusa da entrambe le parti per evitare confusioni. In alcuni impianti il pannello della porta può essere visibile attraverso il vetro quando la porta è aperta. Vedere sotto per le dimensioni della porta dell'armadio, e anche un esempio di dimensione della porta di un mobile.

NOTA:

Il pannello della porta non deve pesare più di 22kg.

Nota: lo spessore della porta non deve superare i 18mm. Se si usa una porta più spessa, la porta può entrare in contatto con la porta adiacente quando viene aperta.

### Per PM45DK

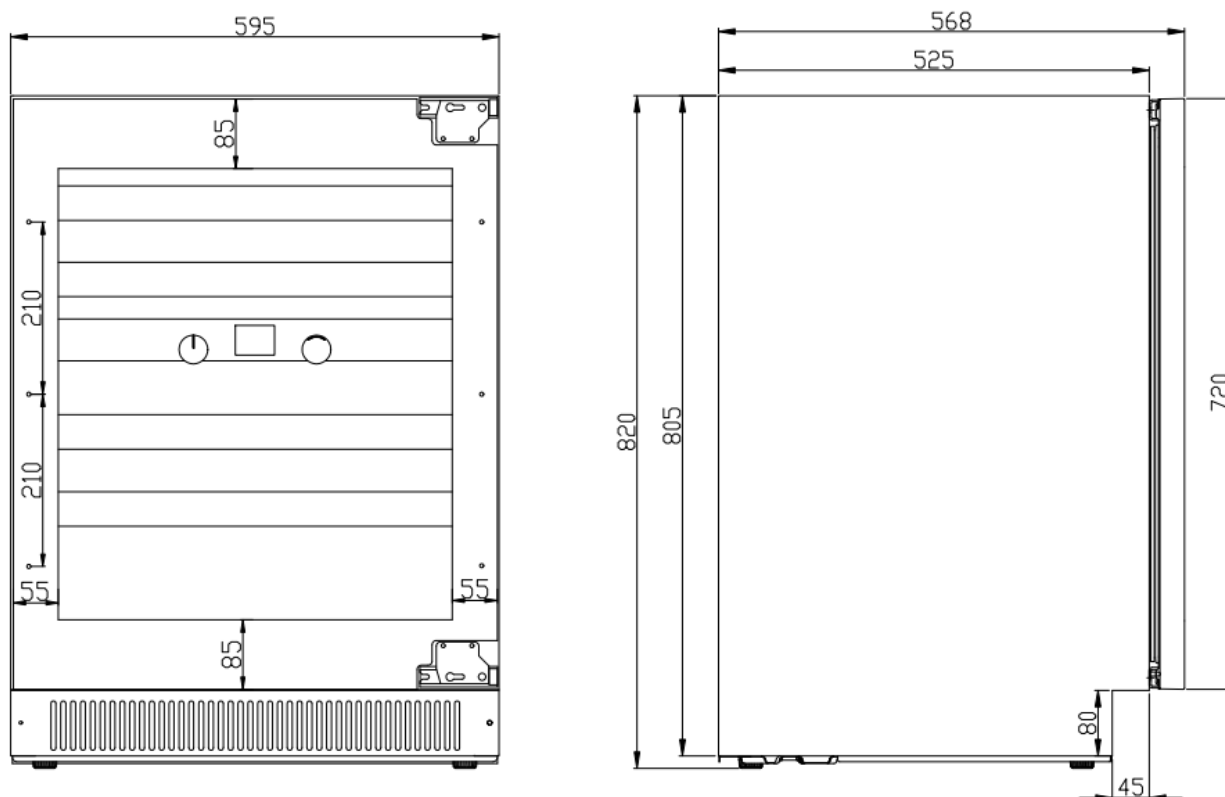

Per PM45DK

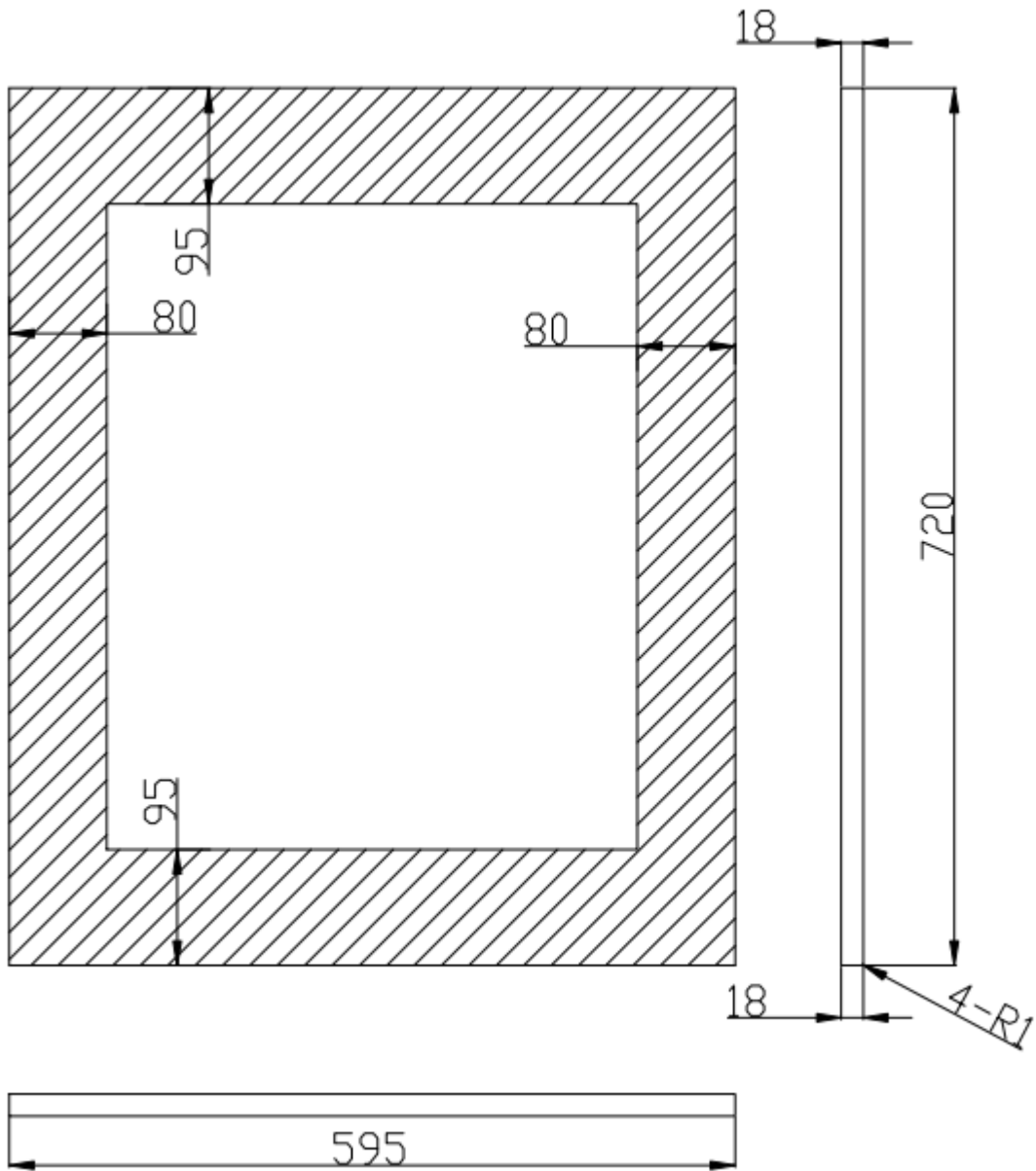

## ➤ COME INSTALLARE LA PORTA MOBILI

**Nota:** Se è richiesta una maniglia, assicurarsi che questa sia installata in una posizione appropriata prima dell'installazione della porta del mobile.

1. Completamente aperta la porta.
2. A partire dall'angolo, togliere la guarnizione dalla porta. Come nella Fig. A.
3. Continuare a togliere la guarnizione dal canale della guarnizione.
4. Dopo la rimozione, fissare la guarnizione su una superficie piana.
5. Fissare il pannello porta-mobili alla porta della pertinenza mediante sergenti (vedere Fig. B).
6. Con un foro di perforazione di 3 mm, perforare 6 fori pilota nel pannello di legno, profondi 12 mm
7. Fori nel telaio della porta come guida.

**Nota:** È importante garantire che tutte le perforazioni siano effettuate alla giusta profondità per evitare spaccature nel legno quando è installato legno duro. Deve anche fare attenzione a non spiare fino in fondo la porta.

8. Utilizzare le squadre ST4\*35mm fornite con la vostra unità nei fori del pannello di legno.

9. Utilizzando un cacciavite Phillips, posizionare una vite in ciascuno dei 6 fori pilota e vite nella porta, come in Fig. C. fare attenzione a non troppo serrare le viti. Assicurarsi che le viti sedersi vampate contro la parte inferiore del canale. Rimuovere le ganasce dalla porta.

**Nota:** Se il pannello richiede un'ulteriore regolazione dopo aver rimosso le ganasce, allentare leggermente ogni vite e regolare il pannello secondo necessità. Serrate le viti una volta completata.

9. Partendo dagli angoli, reinstallare la guarnizione nel canale della guarnizione nel telaio, spingendo saldamente al suo posto. Assicurarsi che la guarnizione sia completamente seduta nel canale.

Fig.A

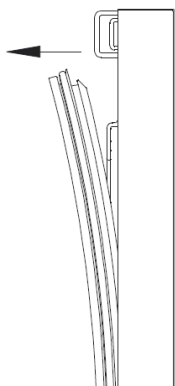

Fig.B

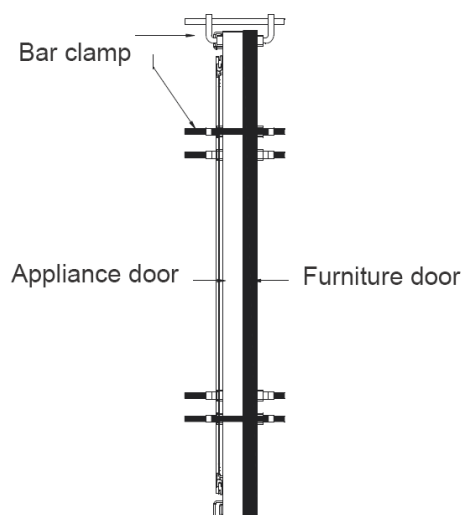
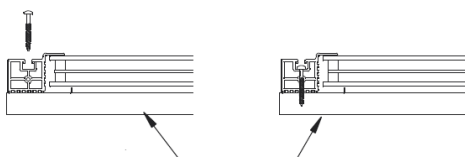

Fig.C



➤ **Impostazioni di temperatura raccomandate**

Per conservare tutti i tipi di vini	12 °c a 14 °c
Champagne NV, spumante	6 °c
Champagne Vintage	10 °c
Dry White Semillon, Sauvignon Blanc	8 °c
Gewurstraminer bianco secco, Riesling	10 °c
Cardonnay bianco secco	10 °c
Vintage chardonnay	14 °c
Sauternes Monbazillac, vendemmia tardiva	10 °c
Dolci bianchi vintage Sauternes	14 °c
Beaujolais	13 °c
Pinot Noir rossa	16 °c
Vintage Pinot noir red	20 °c
Red Cabernet, Merlot, francese, australiano, nuova zeland, cileno, argentino, italiano, spagnolo, californiano	20 °c
Grenache rosse, Syrah	16 °c

## CURA E MANUTENZIONE

### ➤ PULISCI IL REFRIGERATORE DEL VINO

- Spegnere l'alimentazione, staccare la spina dell'apparecchio e rimuovere tutti gli elementi, compresi scaffali e scaffali.
- Lavare le superfici interne con acqua calda e soluzione leggera.
- Lavare gli scaffali con una leggera soluzione detergente.
- Strappare l'acqua in eccesso dalla spugna o dal tessuto quando l'area di pulizia dei comandi o di qualsiasi parte elettrica è compresa.
- Lavare l'armadio esterno con acqua calda e detersivo liquido leggero. Sciacquare bene e asciugare con un panno pulito e morbido.

### ➤ AVARIA ELETTRICA

- La maggior parte delle avarie viene corretta entro poche ore e non dovrebbe influenzare la temperatura dell'apparecchio se si riduce al minimo il numero di volte in cui la porta è aperta. Se il potere sta per essere spento per un lungo periodo di tempo, devi fare i passi giusti per proteggere il tuo contenuto.



- **Ferie brevi:** Lasciare raffreddare il vino durante le vacanze di durata inferiore a tre settimane.
- Se il dispositivo non è utilizzato per diversi mesi, rimuovere tutti gli elementi e spegnere il dispositivo. Pulire e asciugare accuratamente l'interno. Per evitare la crescita di odore e muffa, lasciare la porta aperta leggermente: se necessario, bloccarla.

### ➤ MUOVETE IL REFRIGERATORE DEL VINO

- Rimuovi tutti gli elementi.
- Rimuovere gli elementi sciolti all'interno del refrigeratore del vino (come lo scaffale) o fissare gli elementi sciolti con la schiuma.
- Capovolgere la gamba regolabile fino alla base per evitare danni.
- Registra la porta chiusa.
- Assicurarsi che durante il trasporto l'apparecchio rimanga ben fissato in posizione verticale. Proteggere anche all'esterno dell'apparecchio con una coperta o articoli simili.

### ➤ RISPARMI ENERGETICI

- Il refrigeratore per vino deve essere collocato nell'area più fredda del locale, lontano dagli apparecchi di produzione e dalla luce solare diretta.

**TUTTE LE APPARECCHIATURE SONO PROGETTATE CON LED LIGHE, SE LED LIGHT DAMAGE, CONTATTATE IL SERVIZIO POST-VENDITA PER SOSTITUIRLO.**

## PROBLEMI CON IL REFRIGERATORE DEL VINO

Si possono risolvere facilmente molti problemi comuni di raffreddamento del vino, risparmiando il costo di un'eventuale chiamata di servizio. Prova i suggerimenti sotto per vedere se puoi risolvere il problema prima di chiamare il centro di servizio.

### GUIDA DI RISOLUZIONE

PROBLEMA	POSSIBILE CAUSA
Il refrigeratore del vino non funziona.	Non connesso. L'apparecchio è spento. L'interruttore di circuito è inciampato o è un fusibile soffiato.
Il refrigeratore del vino non è abbastanza freddo.	Controllare la regolazione del controllo della temperatura. L'ambiente esterno può richiedere un ambiente più alto. La porta è aperta troppo spesso. La porta non è completamente chiusa. La serratura della porta non si sigilla adeguatamente.
Si accende e si spegne frequentemente.	La temperatura ambiente è più calda del normale. Una grande quantità di contenuto è stata aggiunta al refrigeratore del vino. La porta è aperta troppo spesso. La porta non è completamente chiusa. Il controllo della temperatura non è impostato correttamente. La serratura della porta non si sigilla adeguatamente.
La luce non funziona.	Non connesso. L'interruttore di circuito è inciampato o è un fusibile soffiato. La lampadina si è bruciata. Il pulsante della luce è "spento".
Vibrazioni.	Controllare che il refrigeratore del vino sia livellato.
Il refrigeratore del vino sembra fare troppo rumore.	Il rumore di rumore può provenire dal flusso normale del refrigerante. Alla fine di ogni ciclo si possono udire suoni di gorgogliamento causati dal flusso di refrigerante nel refrigeratore del vino. La contrazione e l'espansione delle pareti interne possono causare rumori di puntura e crepitio. Il refrigeratore del vino non è livellato.
La porta non si chiuderà adeguatamente.	Il refrigeratore del vino non è livellato. La porta è stata capovolta e non installata correttamente. La guarnizioni è sporca. Gli scaffali sono fuori posizione.
Sulla porta si formano condensazioni.	Sulla porta si formerà condensazione a causa dell'elevata umidità nella zona. Installare l'apparecchiatura con sufficiente ventilazione in un locale asciutto e/o condizionato ad aria
Sulla porta di vetro può formarsi condensazione dell'acqua.	Sulla porta si formerà condensazione a causa dell'elevata umidità nella zona. Installare l'apparecchiatura con sufficiente ventilazione in un locale asciutto e/o condizionato ad aria

**REFIRGERADOR DEL VINO**  
**GUÍA DEL USUARIO**

Numero modello

PM45DK

PM45D-HHB-800

[www.pevino.com](http://www.pevino.com)

**ANTES DE SU USO, LEA Y SIGA TODAS LAS NORMAS DE SEGURIDAD E INSTRUCCIONES DE USO.**

## ADVERTENCIA!

- Para evitar dañar la junta de la puerta, asegúrese de tener la puerta completamente abierta cuando tire de los estantes fuera del compartimento del carril.
- El aparato debe colocarse de forma que el enchufe sea accesible. Liberar el cable eléctrico. Mueva tu armario a su ubicación final. No mueva su armario mientras está cargado con vino. Podrã ¡N distorsionar el cuerpo. La bodega debe estar instalada en un lugar adecuado para evitar tocar el comprescon la mano.
- Este aparato no está destinado para su uso por personas (incluyendo niños) con capacidades físicas, sensorio mentales reducidas, o falta de experiencia y conocimiento, a menos que se les haya dado supervisión o instrucciones sobre el uso del aparato por una persona responsable de su seguridad.
- Los niños deben ser supervisados para asegurarse de que no juegan con el aparato.
- Si el cable de alimentación está dañado, debe ser reemplazado por el fabricante de su agente de servicio o una persona calificada de forma similar para evitar un peligro.

Este aparato puede ser utilizado por niños de 8 años o más y personas con capacidades físicas, sensorio mentales reducidas o falta de experiencia y conocimiento si se les ha dado supervisión o no han jugado con el aparato. Los niños no deberán realizar la limpieza y el mantenimiento sin supervisión.

–**ADVERTENCIA:** Mantenga las aberturas de ventilación, en la caja del aparato o en la estructura incorporada, libres de obstrucciones.

–**ADVERTENCIA:** No utilizar dispositivos mecánicos u otros medios para acelerar el proceso de descongelación distintos de los recomendados por el fabricante.

–**ADVERTENCIA:** No dañar el circuito refrigerante.

–**ADVERTENCIA:** No utilice aparatos eléctricos dentro de los compartimentos de almacenamiento de alimentos del aparato, a menos que sean del tipo recomendado por el fabricante.

Este aparato frigorífico no es adecuado para congelar alimentos.

No almacene sustancias explosivas tales como botes de aerosol con un propelinflamen este aparato.

Este aparato está destinado para ser utilizado en el hogar y aplicaciones similares, tales como

–áreas de cocina para el personal en tiendas, oficinas y otros ambientes de trabajo.

–casas rurales y por clientes en hoteles, moteles, y otros ambientes de tipo residencial.

–ambientes tipo bed and breakfast.

–restauración y aplicaciones no comerciales similares.

–**ADVERTENCIA:** Para evitar riesgos debidos a la inestabilidad del aparato, éste deberá fijarse de acuerdo con las instrucciones.

Para evitar la contaminación del vino, siga las siguientes instrucciones:

–abrir la puerta durante largos períodos puede causar un aumento significativo de la temperatura en el Los compartimentos del aparato.

–limregularmente las superficies que puedan entrar en contacto con botellas y sistemas de drenaje accesibles.

–tanques de agua limpia si no han sido utilizados durante 48 h; Enjuague el sistema de agua conectado a un suministro de agua si el agua no se ha sacado durante 5 días.

–si el aparato refrigerse deja vacío por largos períodos, apague, descongele, limpie, seque y deje la puerta abierta para evitar que se forme moho dentro del aparato.

**POR FAVOR NO INTENTE CONECTAR O EXTENDER EL CABLE EN NINGÚN CASO.**

## INSTRUCCIONES DE SEGURIDAD IMPORTANTES

### ⚡ ADVERTENCIA ⚡

Para reducir el riesgo de incendio, descarga eléctrica o lesión al usar su aparato, siga estas precauciones básicas:

- Leer todas las instrucciones antes de usar el refrigerde vino.
- **Peligro o advertencia:** Riesgo de atrapa niños.  
Las trampas y asfixia de los niños no son problemas del pasado. Los electrodomésticos abandonados o abandonados siguen siendo peligrosos... Incluso si van a "sólo sentarse en el garaje unos días".
- **Antes de que usted tire lejos su viejo refrigerdel vino:** Quita la puerta. Deje los estantes en su lugar para que los niños no se metan fácilmente al interior.
- Nunca permita que los niños operen, jueguen o gateen dentro del aparato.
- Nunca limpie las partes del aparato con líquidos inflamables. Los humos pueden crear un peligro de incendio o explosión.
- No almacene o use gasolina o cualquier otro vapor y líquido inflamable en las proximidades de este o cualquier otro aparato. Los humos pueden crear un peligro de incendio o explosión. No almacene sustancias explosivas tales como botes de aerosol con un propelinflamen este aparato.
- **ADVERTENCIA:** Mantenga las aberturas de ventilación, en la caja del aparato o en la estructura incorporada, libres de obstrucciones.
- No utilizar dispositivos mecánicos u otros medios para acelerar el proceso de descongelación distintos de los recomendados por el fabricante.
- **ADVERTENCIA:** Para evitar riesgos debidos a la inestabilidad del aparato, éste deberá fijarse de acuerdo con las instrucciones.
- **ADVERTENCIA:** No dañar el circuito refrigerante.
- **ADVERTENCIA:** No utilizar aparatos eléctricos dentro de los compartimentos de almacenamiento de alimentos del aparato, a menos que sean del tipo recomendado por el fabricante.
- **El refrigerde estos aparatos es R600a, los artículos inflamables y explosivos no deben ser colocados en o cerca del armario, para evitar el fuego o la explosión causada.**



- Guardar estas instrucciones -

## INSTRUCCIONES DE INSTALACIÓN

### ➤ **Antes de usar su refrigerdel vino**

- Retire el embalaje exterior e interior.
- Antes de conectar el enfriador de vino a la fuente de alimentación, déjelo en posición vertical durante aproximadamente 2 horas. Esto reducirá la posibilidad de un mal funcionamiento en el sistema de refrigeración por manipulación durante el transporte.
- Limle la superficie interior con agua tibia utilizando un paño suave.
- Este aparato está destinado para ser utilizado en el hogar y aplicaciones similares, tales como
  - áreas de cocina para el personal en tiendas, oficinas y otros ambientes de trabajo.
  - casas rurales y por clientes en hoteles, moteles, y otros ambientes de tipo residencial.
  - ambientes tipo bed and breakfast.
  - restauración y aplicaciones no comerciales similares.
- Cuando deseche su aparato, por favor elija un lugar de eliminación autorizado.

### ➤ **Instalación de su refrigerdel vino**

- Este aparato está diseñado para ser instalado de forma independiente o empotrado (completamente empotrado) (consulte la etiqueta en la parte posterior de este aparato). PN7 es sólo para incorporado.
- **Este aparato está destinado para ser utilizado exclusivamente para el almacenamiento de vino.**
- Coloque su refrigerdel vino en un piso que sea bastante fuerte apoyarlo cuando se carga completamente. Para nivelsu refrigerdel vino, ajuste la pierna niveldelantera en la parte inferior del refriger/ refrigerdel vino.
- Este aparato está usando refrigerinflamable. Así que nunca dañe las tuberías de refrigeración durante el transporte. Localice el refrigerdel vino lejos de luz solar directa y fuentes de calor (estufa, calentador, radiador, etc.). La luz solar directa puede afectar la capa acrí las fuentes de calor pueden aumentar el consumo eléctrico. Las temperaturas ambiente extremadamente frías también pueden causar que la unidad no funcione correctamente.
- Evite ubicar la unidad en áreas húmedas.
- Enchuel el enfride vino en un enchufe de pared exclusivo y bien instalado. No corte o retire bajo ninguna circunstancia la tercera punta (tierra) del cable de alimentación. Cualquier pregunta referente a la energía y /o puesta a tierra se debe dirigir hacia un electricista certificado ou centro de servicio autorizado de los productos.
- Manillas, bisagr, bandejy cestas para puertas por un período mínimo de siete años y juntas para puertas por un período mínimo de 10 años, después de colocar la última unidad del modelo en el mercado.
- Termosta, sensores de temperatura, placas de circuito impreso y fuentes de luz están disponibles por un período mínimo de siete años después de la colocación de la última unidad del modelo en el mercado.

### ➤ **La atención**

- Guarde el vino en botellas selladas.
- No sobrecargar el armario.
- No abra la puerta a menos que sea necesario.
- No cubra los estantes con papel de aluminio o cualquier otro material que pueda impedir la circulación de aire.
- Debe el refrigerdel vino ser almacensin el uso para los períodos largos se sugiere, después de una limpieza cuidadosa, dejar la puerta entreabierta para permitir que el aire circul dentro del gabinete para evitar posibles formaciones de la condensación, del moho, o de olores.

### ➤ **Límites de temperatura ambiente ambiente**

Este aparato está diseñado para operar en temperaturas ambientales especificadas por su clase de temperatura marcada en la placa de clasificación.

Clase	Símbolo	Rango de temperaturas ambiente (°C)
Clima templado extendido	SN	+ 10 a + 32
templtempl	N	+ 16 a + 32
Subtropical Subtropical	ST	+ 16 a + 38
Tropical Tropical	T	+ 16 a + 43

➤ **CARGA**

El número máximo de botellas que se pueden cargar en el armario son sólo para información; Esta información no es contractual; Proporciona un medio para estimar rápidamente el tamaño del dispositivo.

**Carga para PM45D-HHB-800**

Propuesta de carga en botella #1  
Total: 31 botellas (Burdeos)

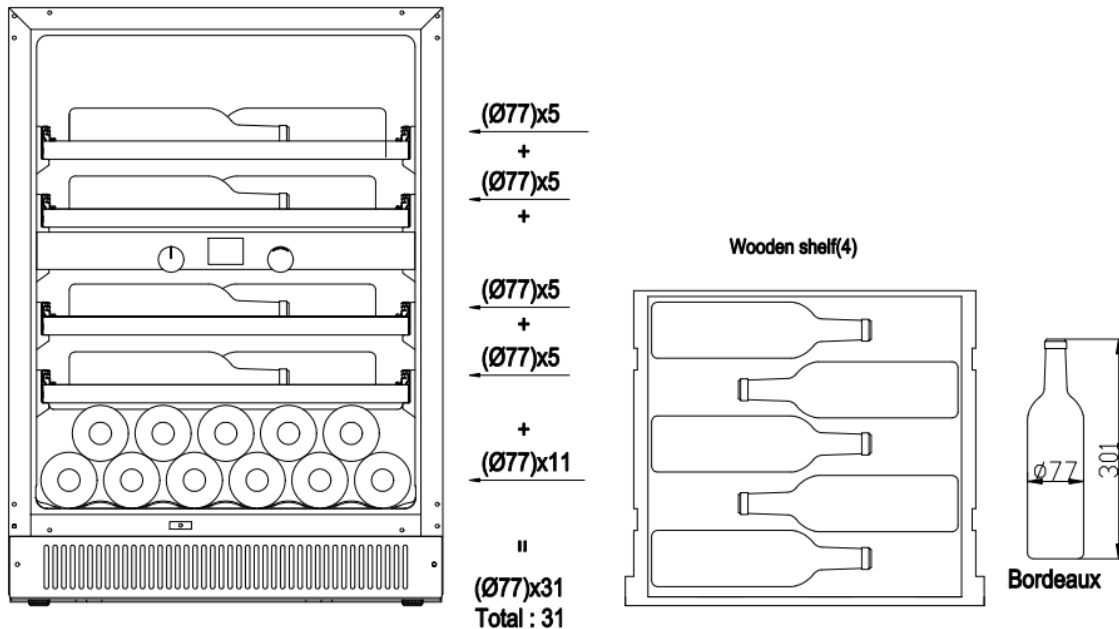

Propuesta de carga en botella #2  
En Total: 31 botellas (Burdeos 11 botellas y borgoña 20 botellas)

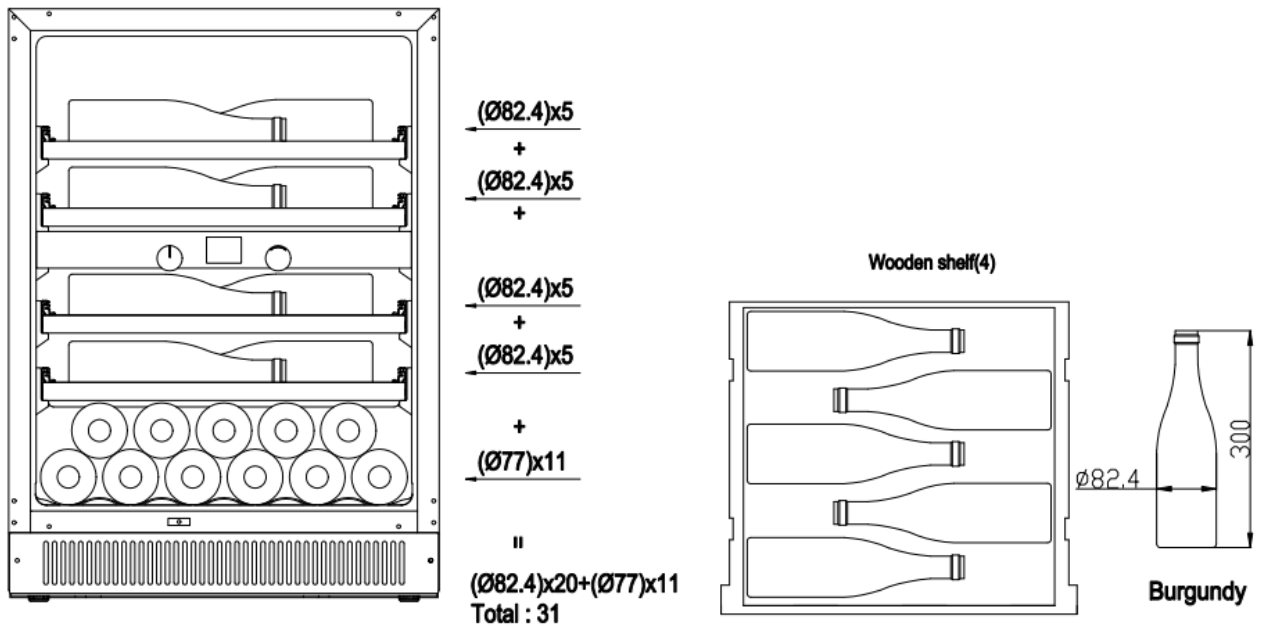

Propuesta de carga en botella #3

En Total: 31 botellas (Burdeos 11 botellas y borgoña 5 botellas y champagne 15 botellas)

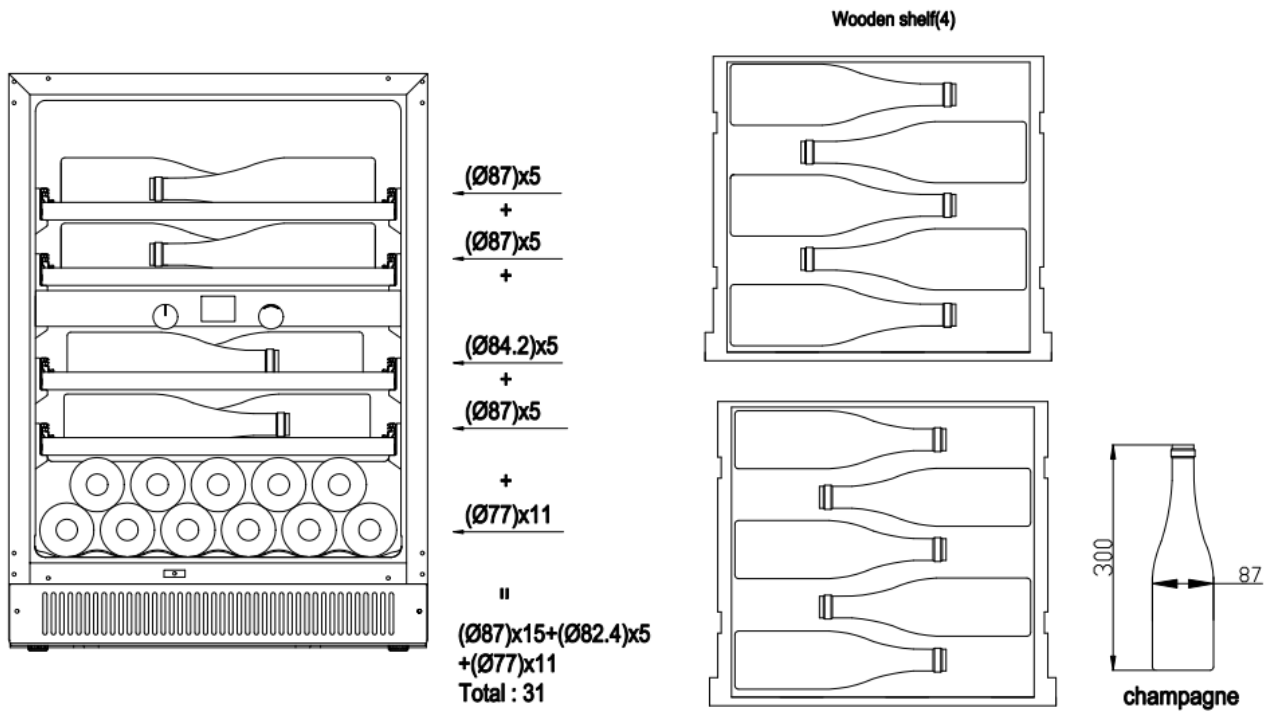

Propuesta de carga en botella #4

Total: 39 botellas (Burdeos)

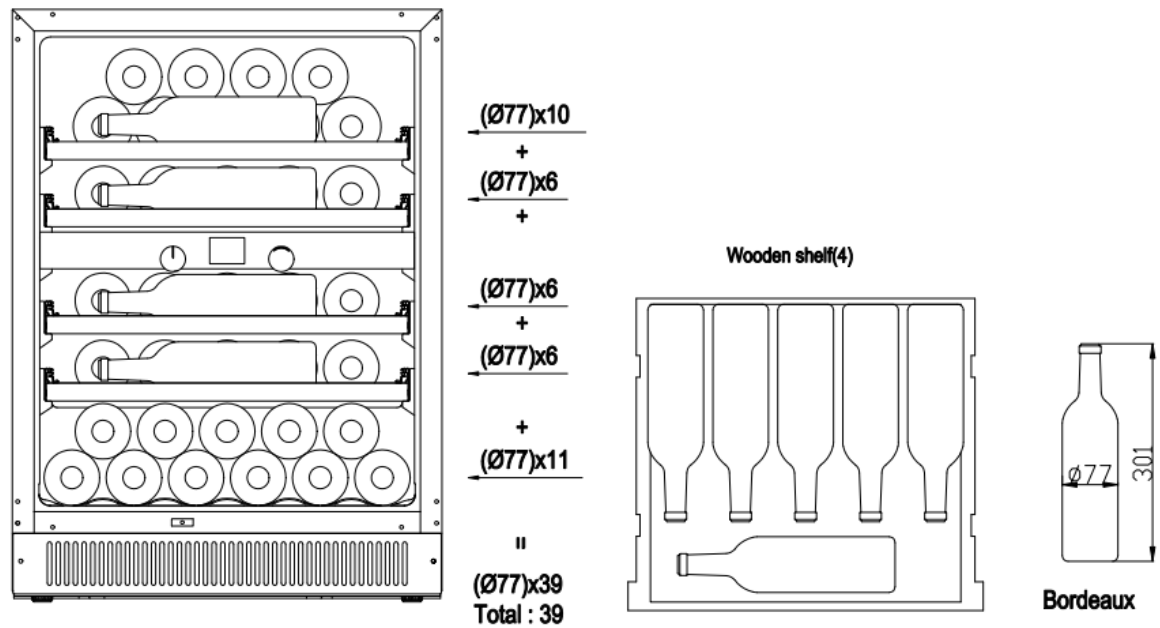

Propuesta de carga en botella #5  
 Total: 39 botellas (Burdeos 11 botellas y borgoña 28 botellas)

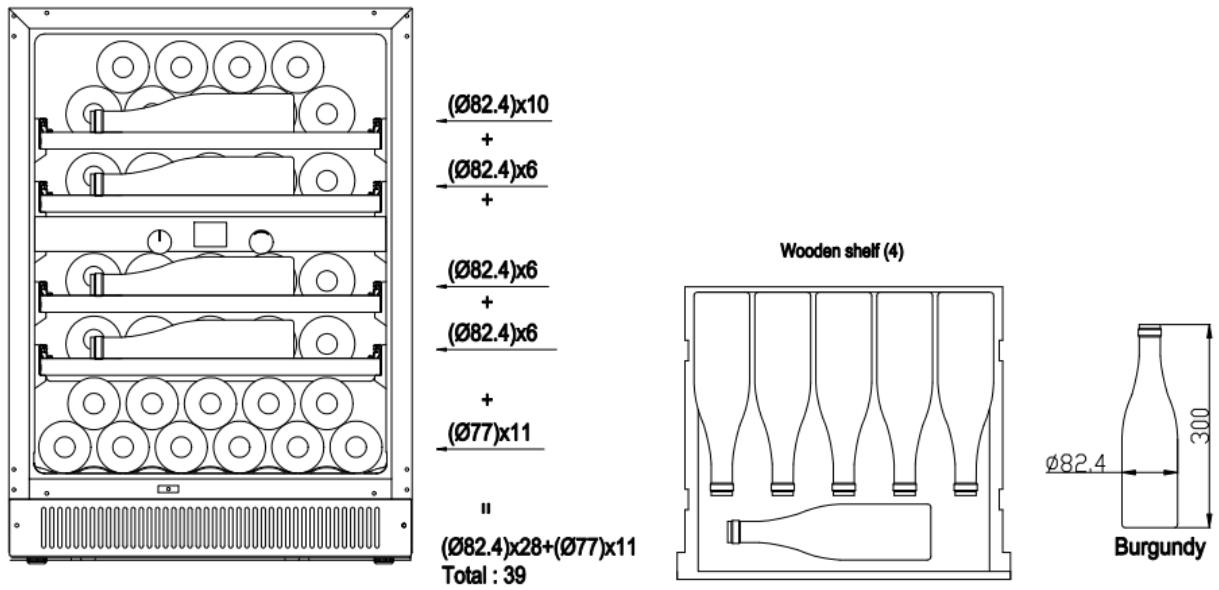

Propuesta de carga en botella #6  
 Total: 39 botellas (Burdeos 11 botellas y borgoña 6 botellas y champagne 22 botellas)

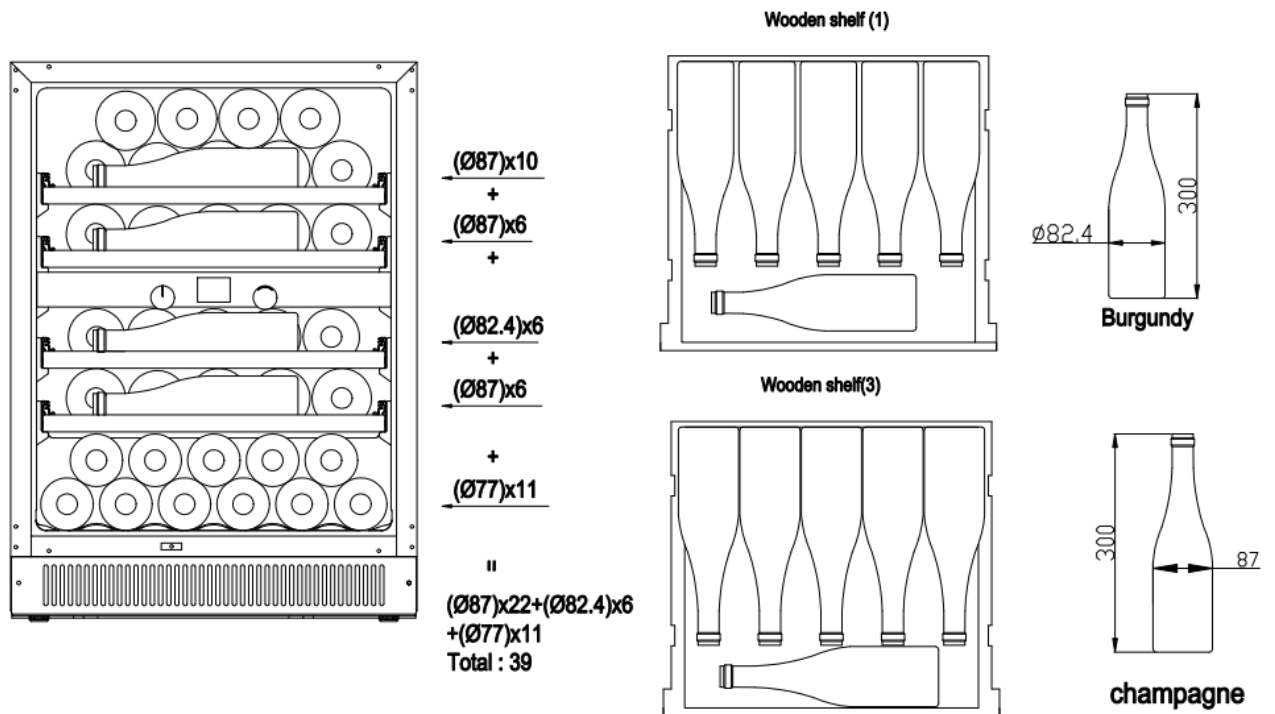

**Carga para PM45DK**

Propuesta de carga en botella #1  
 Total: 31 botellas (Burdeos)

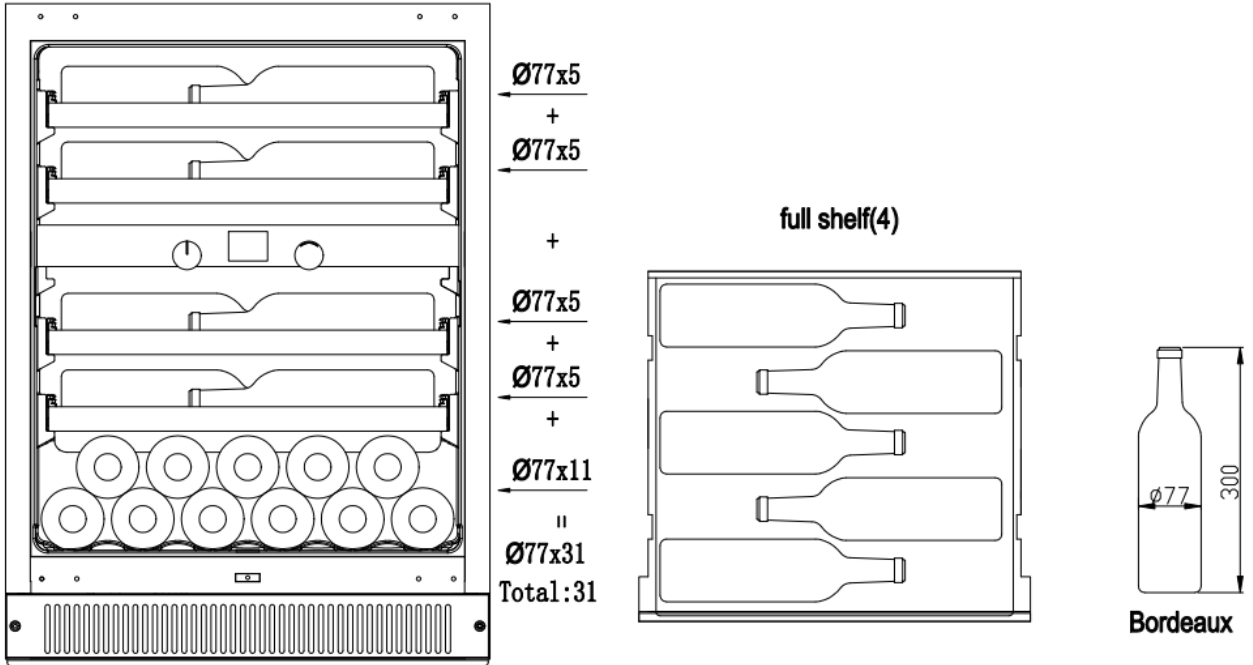

Propuesta de carga en botella #2  
 Total: 31 botellas (Burdeos 11 botellas y borgoña 20 botellas)

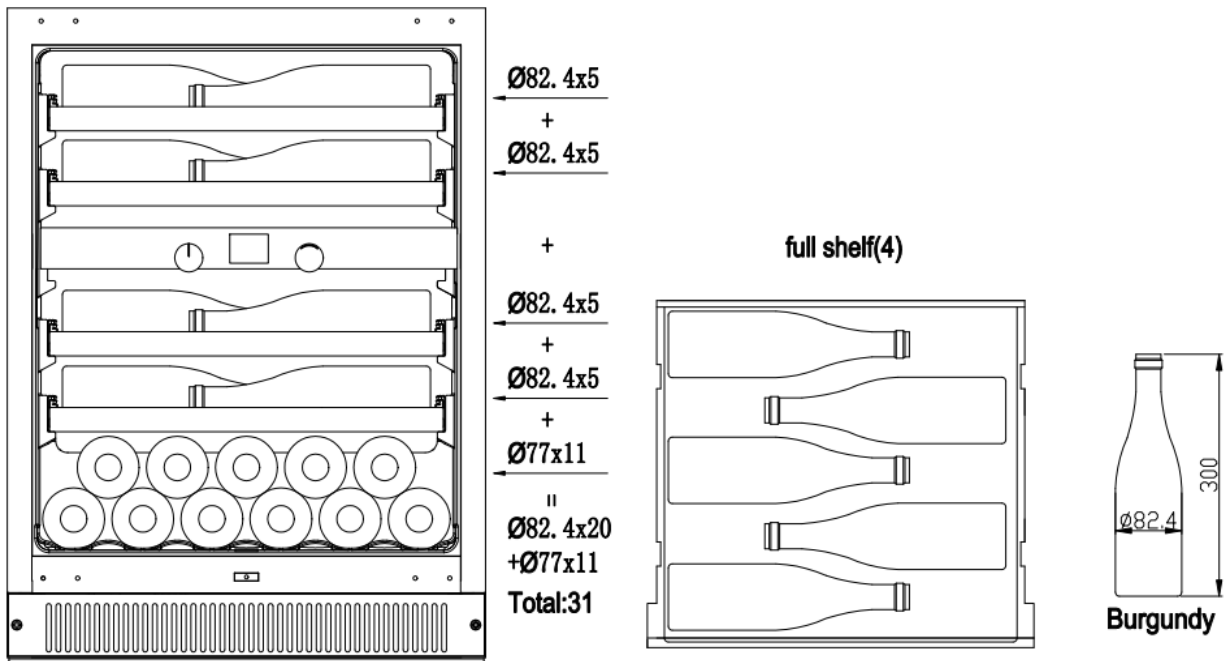

Propuesta de carga en botella #3

Total: 31 botellas (Bordeaux 11 botellas y champagne 20 botellas)

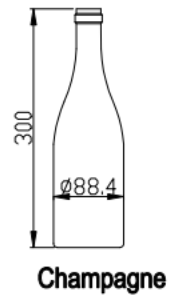
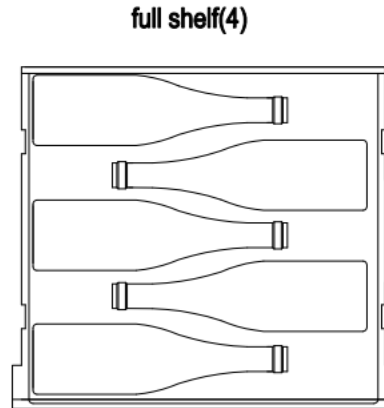
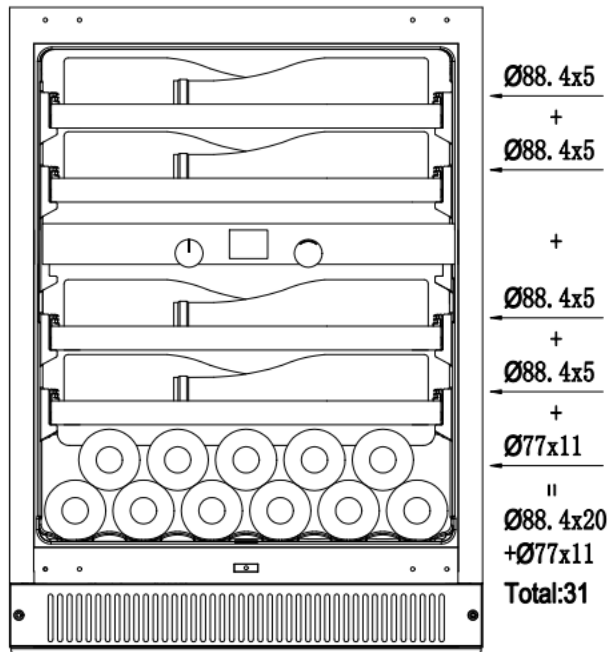

Propuesta de carga en botella #4

Total: 35 botellas (Bordeaux)

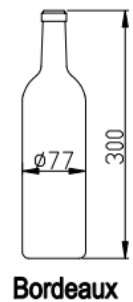
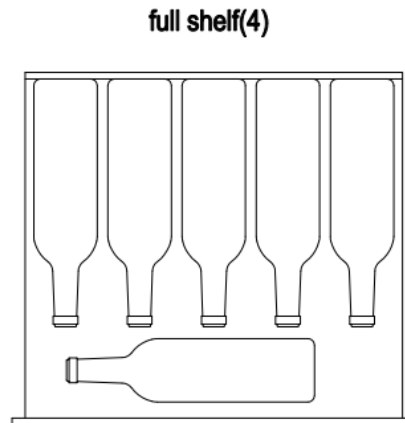
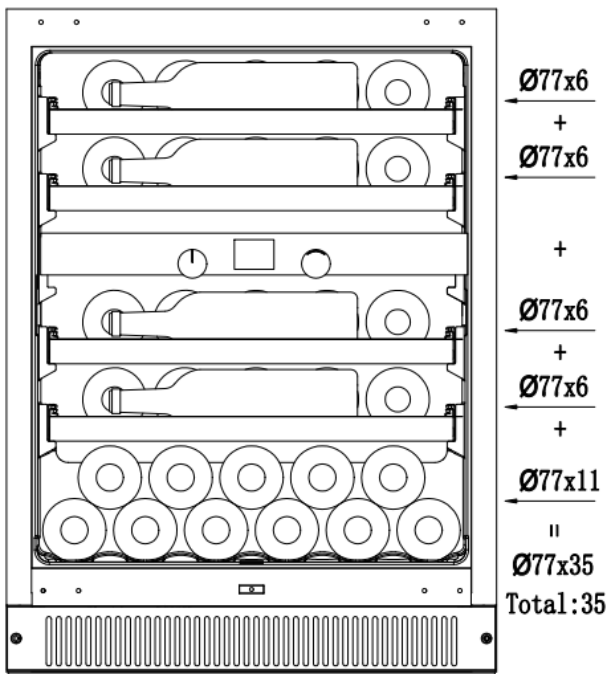

Propuesta de carga en botella #5  
 Total: 35 botellas (Burdeos 11 botellas y borgoña 24 botellas)

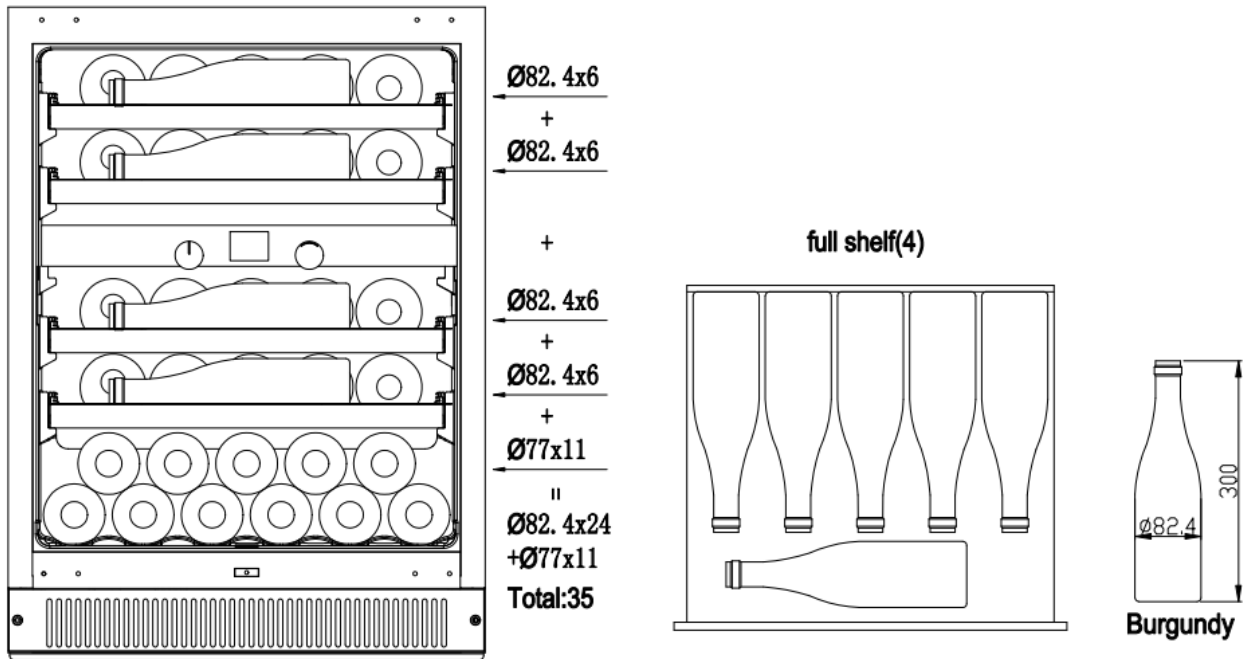

Propuesta de carga en botella #6  
 Total: 35 botellas (Bordeaux 11 botellas y champagne 24 botellas)

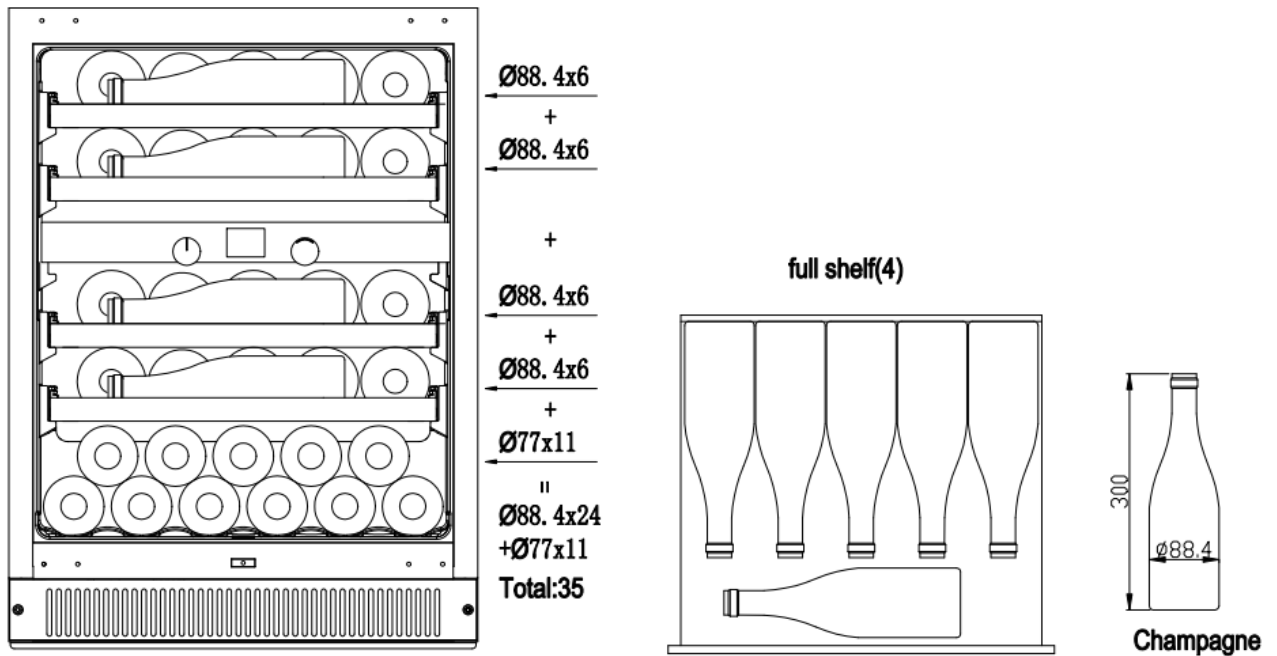

## EL FUNCIONAMIENTO DE SU REFRIGERADOR DEL VINO

El enfriador de vino debe colocarse en un lugar donde la temperatura ambiente esté por debajo de 35°C. Si la temperatura ambiente está por encima de este rango, el rendimiento de la unidad puede verse afectado y puede causar que las temperaturas interiores fluctúen. El rango de temperaturas de ajuste puede no ser alcanzado.

### ➤ Los controles de su enfriador de vino

PARA PM45D-HHB-800, PM45DK

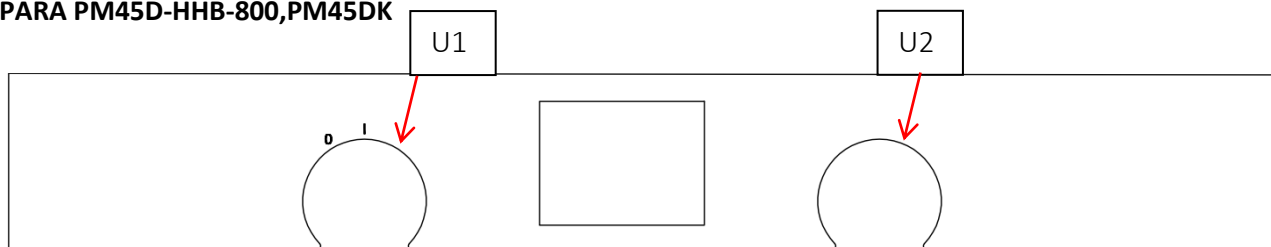

Compartimento superior e inferior: el ajuste de temperatura se puede ajustar de 5°C a 18°C.

U1: perilla funcional, hay siete engranajes funcionales del icono 0 al lado derecho.

U2: perilla de ajuste, responsable de la función seleccionada por la perilla U1.

Instrucciones para perilla U1 y U2.

1. Icono 0: apaga el engran

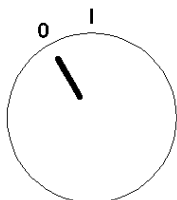

Ajuste la perilla U1 al EnGrande apagado, el sistema se cerrará. La luz de fondo en la perilla mantener el color rojo. Pero el resto indica luz, y la pantalla se cerrará.

2. Icono I: enciende el engran, el sistema se enciende y muestra la temperatura.



3. Primera marcha en el lado derecho del icono I: marcha de temperatura para la zona superior.

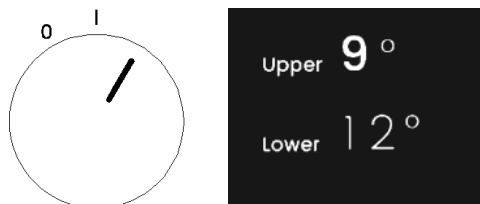

A. Ajustado el mando U1 al EnGrande temperatura, puede ajustar la temperatura girando el mando U2. Cuando el número de temperatura superior muestra de delgado a negrita. Usted puede elegir la temperatura deseada para su vino en la zona superior.

B. Gire la perilla U2 hacia el lado izquierdo para reducir la temperatura de ajuste y gire la perilla U2 hacia el lado derecho para aumentar la temperatura de ajuste.

C. El rango de ajuste de temperatura es de 5-18°C para Celsius; Y el rango de ajuste de temperatura es de 41-64°F para Fahrenheit.

4. Segunda marcha en el lado derecho del icono I: marcha de temperatura para la zona inferior.



A. Ajustado el mando U1 al EnGrande temperatura, puede ajustar la temperatura girando el mando U2. Cuando el número de temperatura de pantalla inferior muestra de delgado a negrita. Usted puede elegir la temperatura deseada para su vino en la zona inferior.

B. Gire la perilla U2 hacia el lado izquierdo para reducir la temperatura de ajuste y gire la perilla U2 hacia el lado derecho para aumentar la temperatura de ajuste.

C. El rango de ajuste de temperatura es de 5-18°C para Celsius; Y el rango de ajuste de temperatura es de 41-64°F para Fahrenheit.

5. Tercera marcha en el lado derecho del icono I: ajustar el brillo de la luz LED.

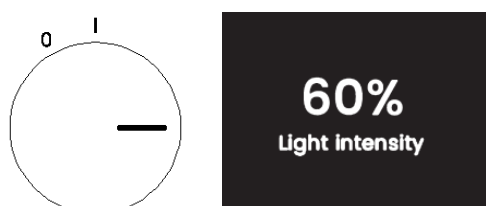

Ajuste la perilla U1 a esta posición. Hay 6 niveles de brillo para la luz LED: 0%-20%-40%-60%-80%-100%-0% reciclaje de rodadura mediante la rotación de la perilla U2.

6. Cuarta marcha en el lado derecho del icono I: alterna el color de la luz LED.



Ajuste la perilla U1 a esta posición. El color de la luz LED se puede alternar girando el botón U2. El color seleccionado se mostrará en la pantalla. Parpadeando y la fuente se hizo más grueso.

7. Quinta marcha en el lado derecho del icono I: seleccione la pantalla de temperatura entre Celsius y Fahrenheit.











Ajusta el conocimiento U1 a esta posición. Usted puede elegir Celsius o Fahrenheit para la visualización. La temperatura de su pantalla seleccionada será intermitente, y la fuente se hizo más grueso.

#### • Función de memoria de temperatura

En el caso de una interrupción de la alimentación del dispositivo puede recordar los ajustes de temperatura anteriores, y cuando se restaura la alimentación de la temperatura del gabinete volverá a la misma temperatura de ajuste que antes.

➤ **Sistema de detección de fallos**

NÚMERO DE SERIE	PROBLEMA	MÉTODO DE LIBERACIÓN	PRONTO
1	El sistema detectó que la temperatura interior seguía siendo demasiado baja.	Es necesario detectar si el sistema de refrigeración está defectuoso, y la alarma puede ser cancelpor falta de energía.	 Upper zone temperature too low
2	El sistema detectó que la temperatura interior era demasiado baja.	Es necesario detectar si el sistema de refrigeración está defectuoso, y la alarma puede ser cancelpor falta de energía.	 Lower zone temperature too low
3	El sistema detectó que la temperatura interior seguía siendo demasiado alta.	Es necesario detectar si el sistema de calefacción es defectu, y la alarma puede ser cancelpor un corte de energía.	 Upper zone temperature too high
4	El sistema detectó que la temperatura interior seguía siendo demasiado alta.	Es necesario detectar si el sistema de calefacción es defectu, y la alarma puede ser cancelpor un corte de energía.	 Lower zone temperature too high
5	El sistema detectó el fallo del sensor de la cámara superior.	Después de que el suministro eléctrico se haya cortado por completo, enciéndalo de nuevo. Si este fenómeno sigue ocurriendo, póngase en contacto con el personal de posventa para proporcionar apoyo técnico;	 Upper zone sensor failure
6	El sistema detectó un fallo en el sensor de la cámara inferior.	Después de que el suministro eléctrico se haya cortado por completo, enciéndalo de nuevo. Si este fenómeno sigue ocurriendo, póngase en contacto con el personal de posventa para proporcionar apoyo técnico;	 Lower zone sensor failure
7	El sistema detecta que la comunicación con la placa madre no es posible.	Después de que el suministro eléctrico se haya cortado por completo, enciéndalo de nuevo. Si este fenómeno sigue ocurriendo, póngase en contacto con el personal de posventa para proporcionar apoyo técnico;	 Communication failure
8	La puerta ha estado abierta durante demasiado tiempo.	Cierra la puerta.	 Please close the door

9	Es posible que su equipo no haya reemplazado el carbón activo por mucho tiempo.	Puede salir de esta alerta por cualquier operación en el sistema.	 <b>Carbon filter expire</b>
---	---	---	---

➤ **Cómo quitar el estante**

- Para evitar dañar la junta de la puerta, asegúrese de tener la puerta completamente abierta cuando tire de los estantes fuera del compartimento del carril.
- Para quitar las baldas:
  1. Extender completamente la plataforma que desea quitar (Fig. A)
  2. Tire de la plataforma hacia usted hasta que la hebilla se libera. (Fig. B)
  3. Sosteniendo el estante con ambas manos, empuje el estante hacia arriba horizont (Fig. C)

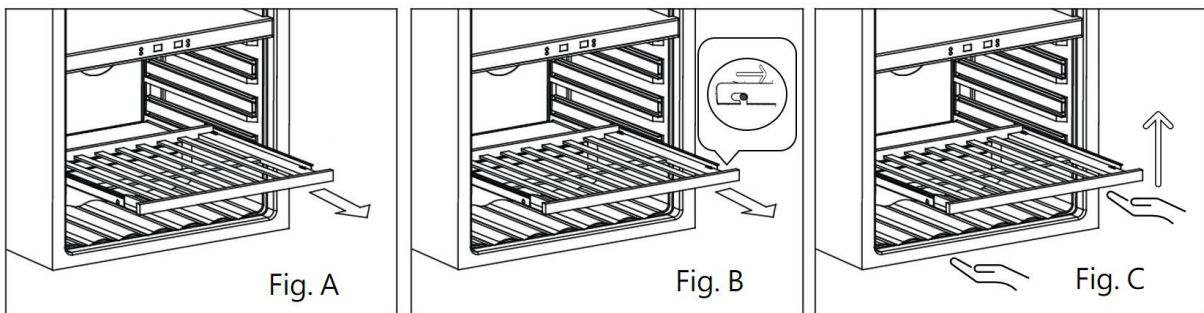

☒

➤ **Cómo reemplazar el paquete de carbón activado**

1. Abra la puerta y retire los 2 estantes superiores (ver quitar los estantes).
2. Gire el filtro como se muestra en la Fig A.
3. Como se muestra en la figura B, el filtro debe alinearse con las muescas.
4. Sacar el filtro (Fig C).
5. Inserte el filtro de reemplazo y gire como por la Fig A para bloquear en su posición.
6. Volver a instalar los estantes.

Nota:

El filtro de carbón debe ser reemplazado cada 3-6 meses dependiendo del nivel de exposición de la unidad a olor.

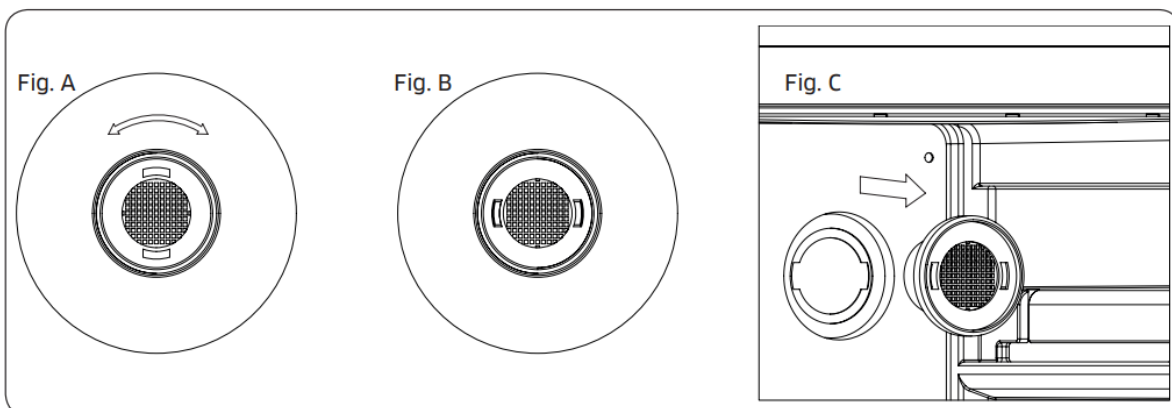

➤ **INSTALACIÓN DEL SOPORTE DE FIJACIÓN LATERAL**

**Para PM45DK**

Este soporte mantendrá el producto seguro y ayudará a evitar que se mueva cuando esté en uso.

1. Tornillo 2. Fijación del soporte 3. Gabinete de la cocina

Como en la Fig A, alinee el soporte de fijación (2) con los dos agujeros en la parte superior de la vitrina. Utilice los tornillos (1) para asegurar en su posición.

Como por la Fig B, utilice los tornillos (1) para asegurar el soporte al lado del armario de la cocina (3).

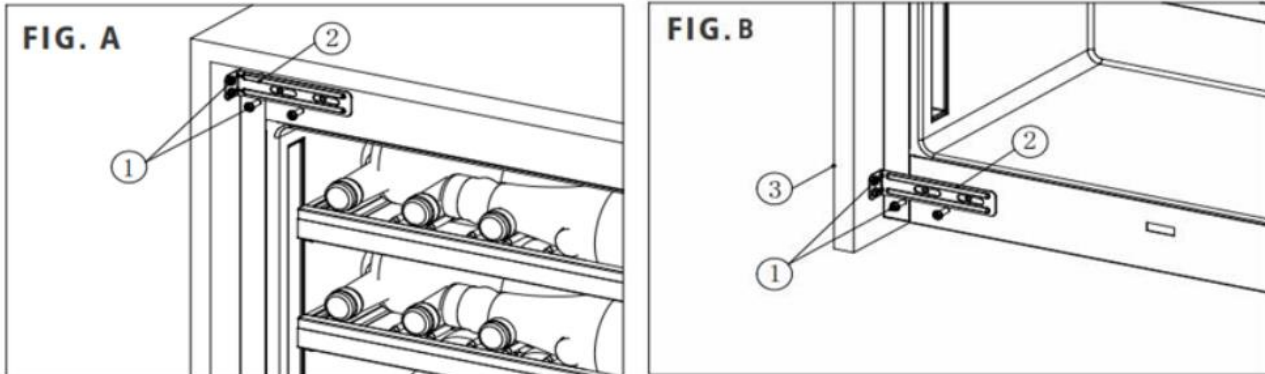

➤ **Usando los deslizadores de pie**

Si desea ajustar la altura de más de 820mm, por favor instale el producto con los deslizadores de pie proporcionados. Estos se proporcionan para ayudar a evitar que los pies atrapen en el suelo al deslizar el aparato en la abertura. Coloque el pie trasero en el lugar marcado "atrás" abajo y el pie delantero en el lugar marcado "delante". Una vez instalado en ambos lados del armario de vino, el aparato se puede colocar suavemente en la abertura, teniendo cuidado de no colocar un exceso de presión en los pies al colocar el armario.

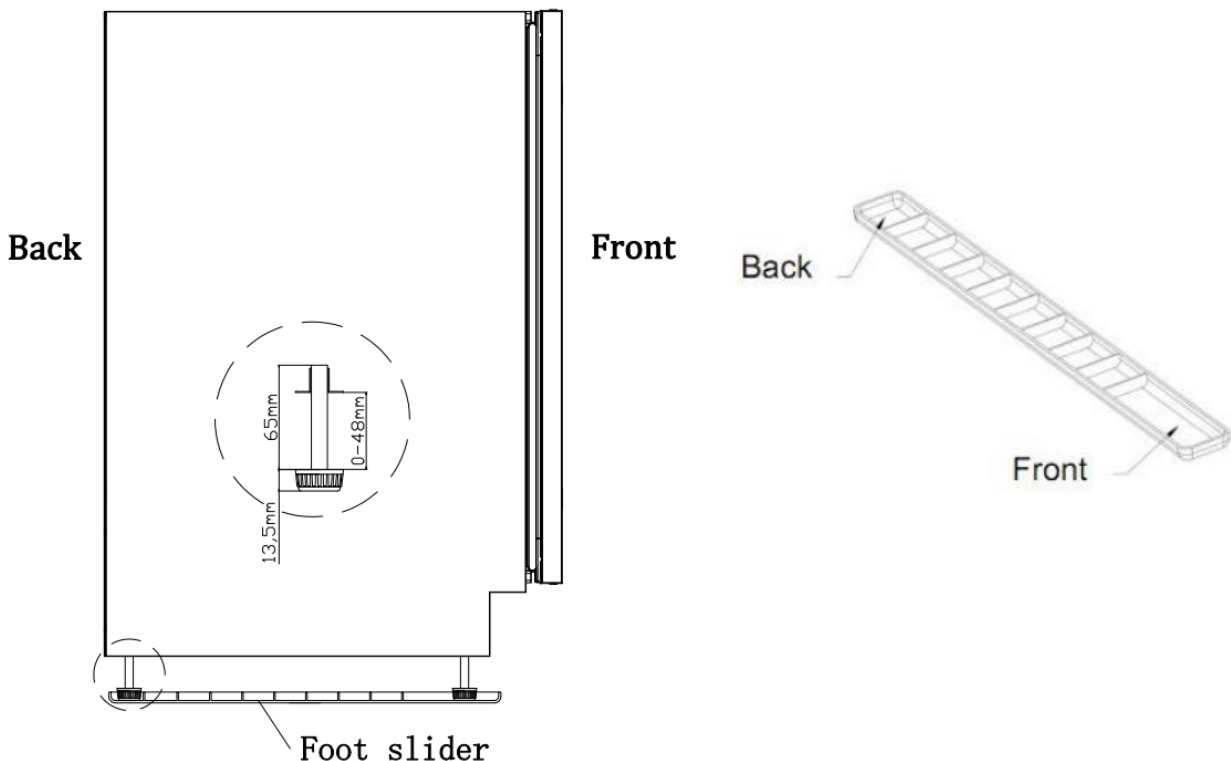

➤ **Marcha atrás de la puerta**

Para invertir la puerta del Swing derecho al Swing izquierdo

Para PM45D-HHB-800

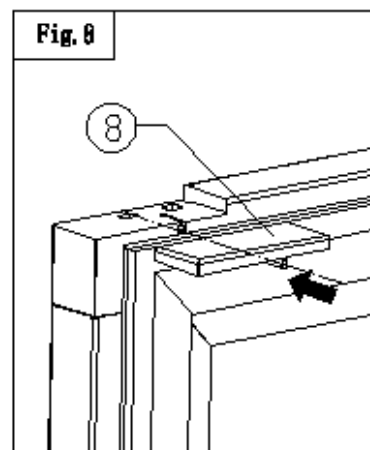
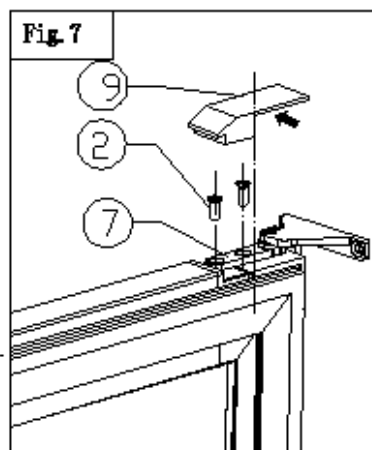
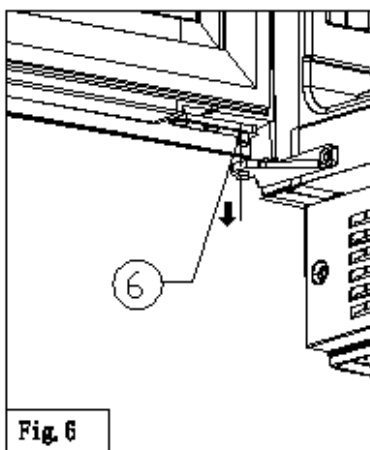
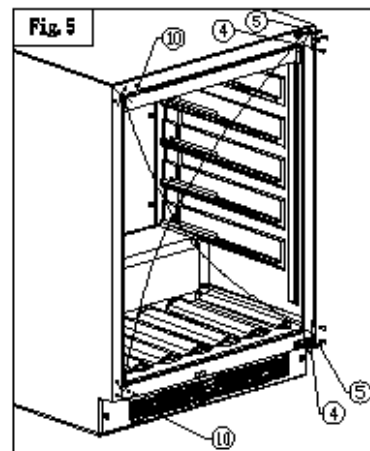
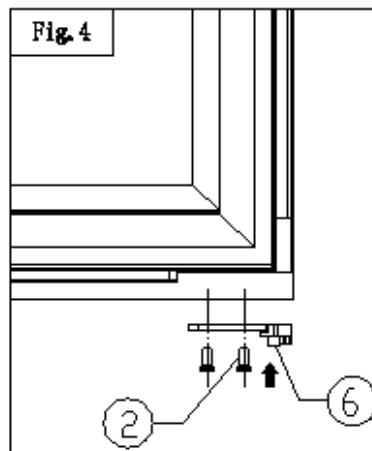
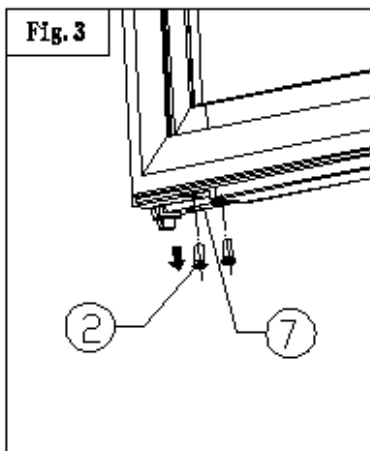
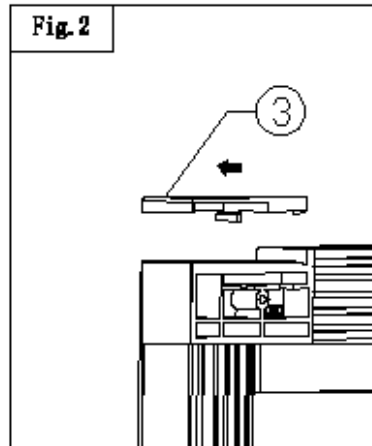
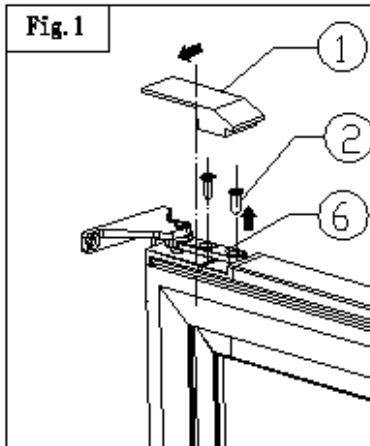

- ① Parte superior derecha de la puerta bisagra cubierta decor
- ② Limite de los tornillos
- ③ Cubierta decorde de la esquina superior izquierda
- ④ Tornillos de bisde de la puerta superior e inferior
- ⑤ Bisagrsuperior e inferior de la puerta
- ⑥ Piezas del límite superior derecho
- ⑦ Piezas del límite inferior derecho
- ⑧ Cubierta decor en la esquina superior derecha
- ⑨ Cubierta decor con bisagra superior izquierda
- ⑩ Clavos decor superiores e inferiores

- 1、 Abrir la puerta, empujar hacia fuera la tapa decorde bisagra de la puerta derecha (1) y la tapa decorde la esquina superior izquierda (3) completamente de acuerdo con la dirección de la flecha, y llevarlo lejos (Fig.1.2).
- 2、 Desmontar los 2 tornillos (2) (Fig.1) del límite superior derecho (6), mover el cuerpo de la puerta hacia afuera y retírselo, y luego quitar el límite superior derecho (6) instalado en la esquina inferior izquierda del cuerpo de la puerta (Fig.4).
- 3、 Desmontar 2 tornillos (2) (Fig.3) del limitador inferior derecho (7), quitar el limitador inferior derecho (7) y reservar.
- 4、 Sacar los clavos decorsuperior e inferior (10), desmontar 6 tornillos de bisagra superior e inferior de la puerta (4), y quitar las bisagrsuperior e inferior de la puerta (5), después de la inversión, se instalrespectivamente a la izquierda, como se muestra por la flecha en la figura (Fig.5).
- 5、 Primero alineel el núcleo del eje de la parte espaciadora (6) en la parte inferior del cuerpo de la puerta con el agujero del mandril del eje de bisagra de la puerta, e instalarlo en la bisagra de la puerta izquierda (Fig.6).
- 6、 Instalar la pieza limitante inferior derecha (7) en el agujero de mandril mandril de la bisagra superior, a continuación, empuje la puerta para alinearse con el agujero del tornillo de la pieza limitante (7), apriete con tornillos (2), e instalar la puerta (Fig.7).
- 7、 Sacar la tapa decorde bisagra de la puerta izquierda (9) y la tapa decorde esquina superior derecha de la puerta (8) de la bolsa de accesorios, alinear la cubierta decorcon la ranura en la puerta, y empujar la cubierta de bisagra de la puerta en la dirección de la flecha e instalarlo (Fig.7.8).

Nota: este cambio de puerta debe ser hecho por dos personas juntas.

## Para invertir la puerta de 180°C

### Para PM45DK

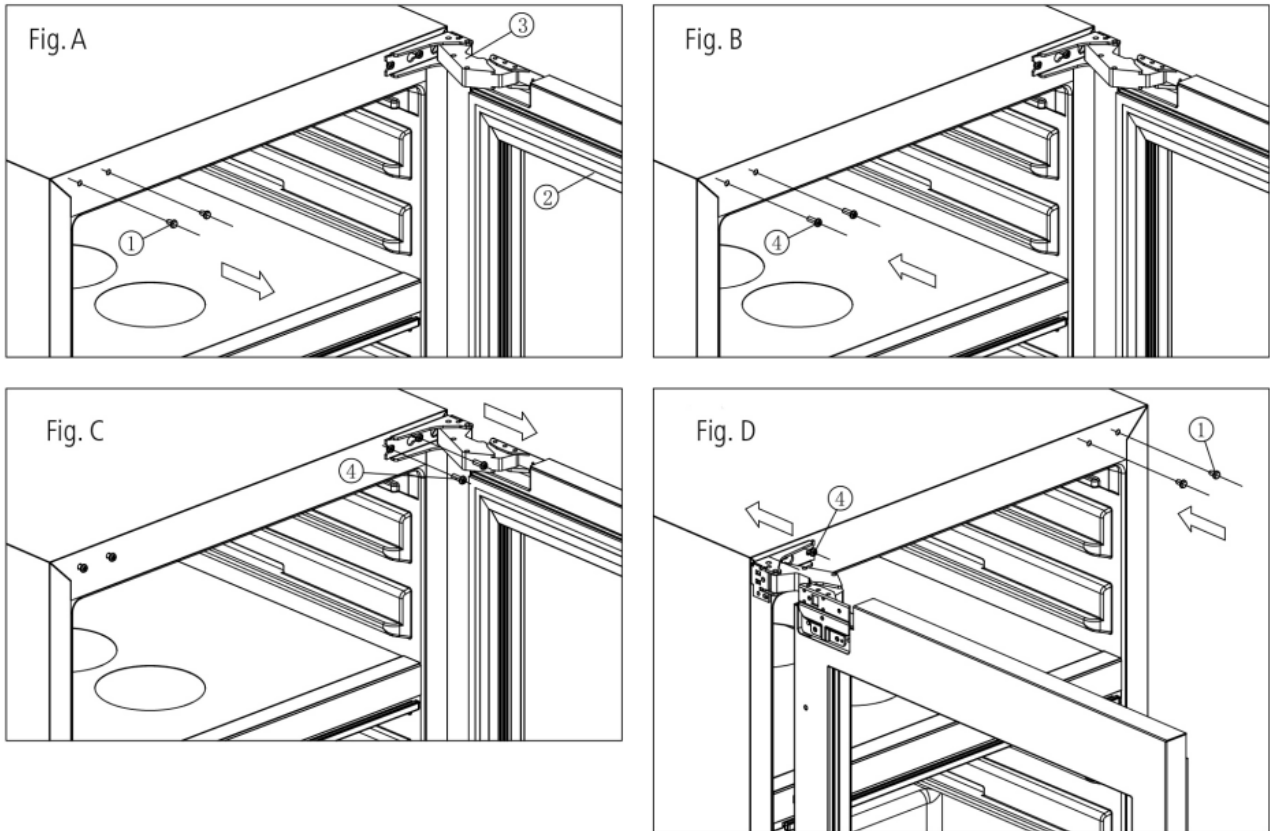

① Decordecor

② La puerta

③ Bisagra

④ Tornillos

1. Abre la puerta y quita las cubiertas decor(1) en el lado izquierdo como se muestra en (Fig.A)

2. Fig.B, pero no fije los tornillos.

3. Retire todos los tornillos de la bisagra superior e inferior, y luego retire la puerta.

4. Rotar la puerta 180 grados, y colocar las bisagren los tornillos fijados en la Fig.B. Una vez colocados en estos tornillos, apriete los tornillos para asegurar las bisagr(Fig D).

5. Coloca las cubiertas decoren el lado derecho y los agujeros del torncomo se muestra en (Fig.D)

Nota: este cambio de puerta debe ser hecho por dos personas juntas.

For PM45D-HHB-800

Instrucciones sencillas para la instalación con mango:

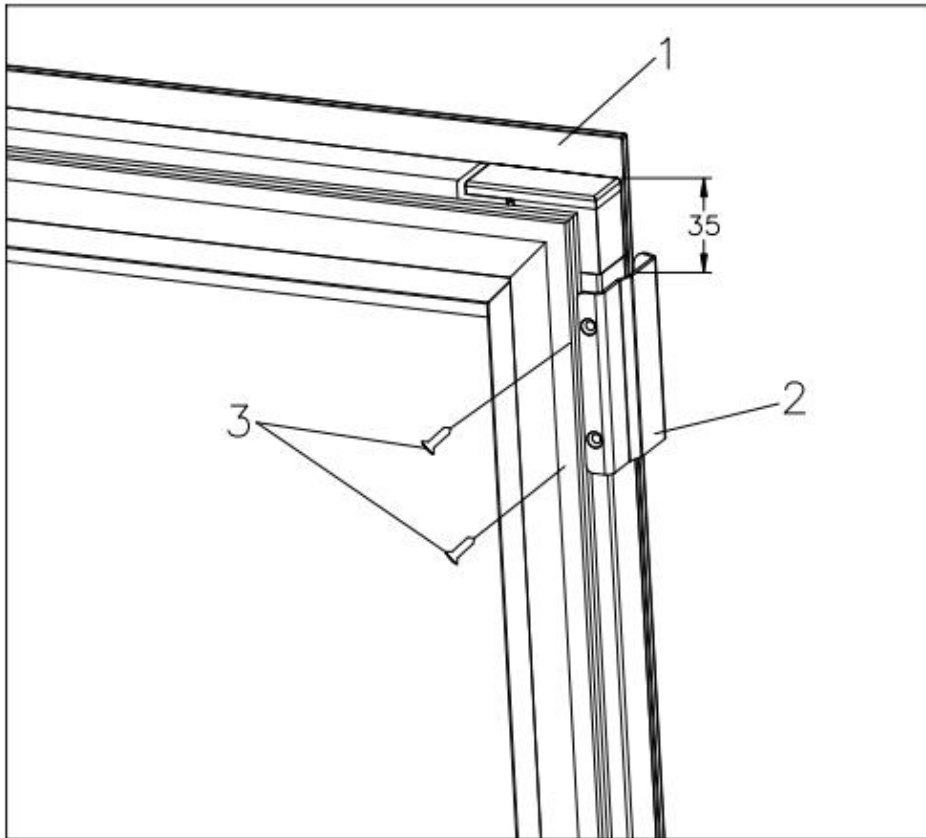

1 puerta 2 la mano Simple 3 tornillos

1. Retire el mango simple (2) y los tornillos ST4\*12 (3) del paquete de accesorios.
2. Abra la puerta. En una posición de 35mm por debajo de la cubierta decorde bisbis, fije la manija simple (2) en el marco de la puerta y apriétela firmemente con los tornillos (3).

➤ **Especificaciones de instalación para propósitos incorporados**

**Para PM45D-HHB-800**

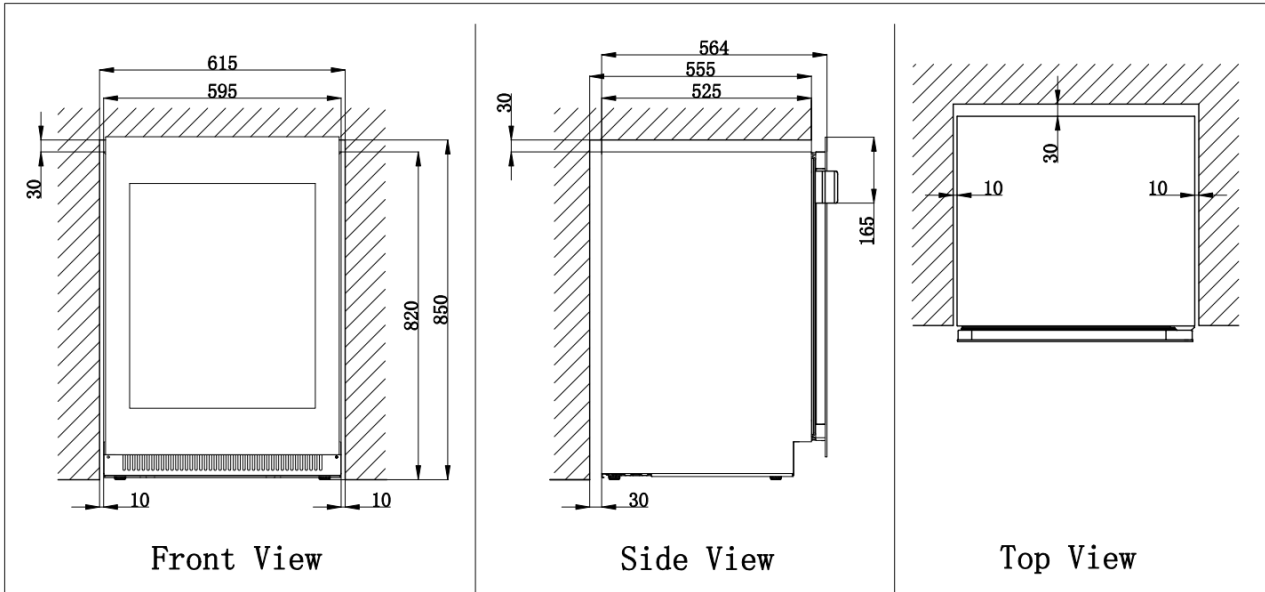

**Para PM45DK**

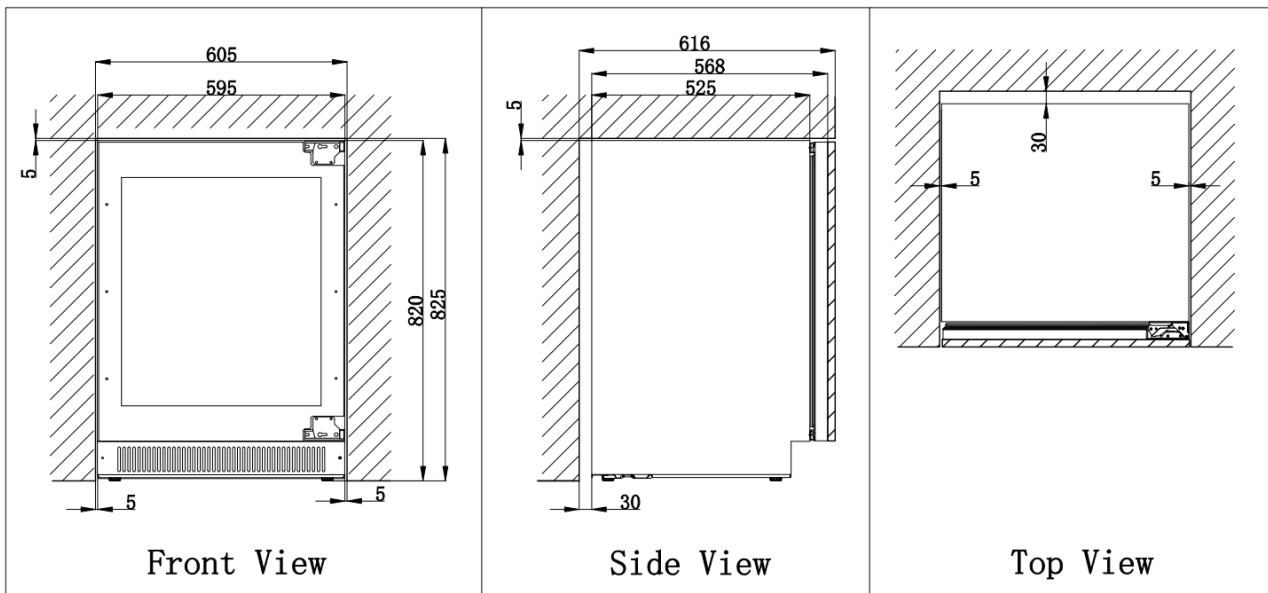

## ➤ INSTALACIÓN DE LA PUERTA DEL MUEBLE

### Para PM45DK

Tendrá que instalar un marco de puerta de muebles en la parte delantera del armario de vino una vez que el armario de vino ha sido instalado.

El marco de la puerta de muebles se puede hacer a medida para alinearse con sus otras puertas de muebles en la cocina. La puerta debe estar cerrada por ambos lados para evitar deformación. En algunas instalaciones el panel de la puerta puede ser visible a través del cristal cuando la puerta está abierta. Ver abajo para las dimensiones de la puerta del armario de vino, también el ejemplo de la dimensión de la puerta de muebles.

Nota:

El panel de la puerta no debe pesar más de 22kg.

Nota: el espesor de la puerta no debe superar 18mm. Si se utiliza una puerta más gruesa, la puerta puede hacer contacto con la puerta de muebles adyacentes cuando se abre.

### Para PM45DK

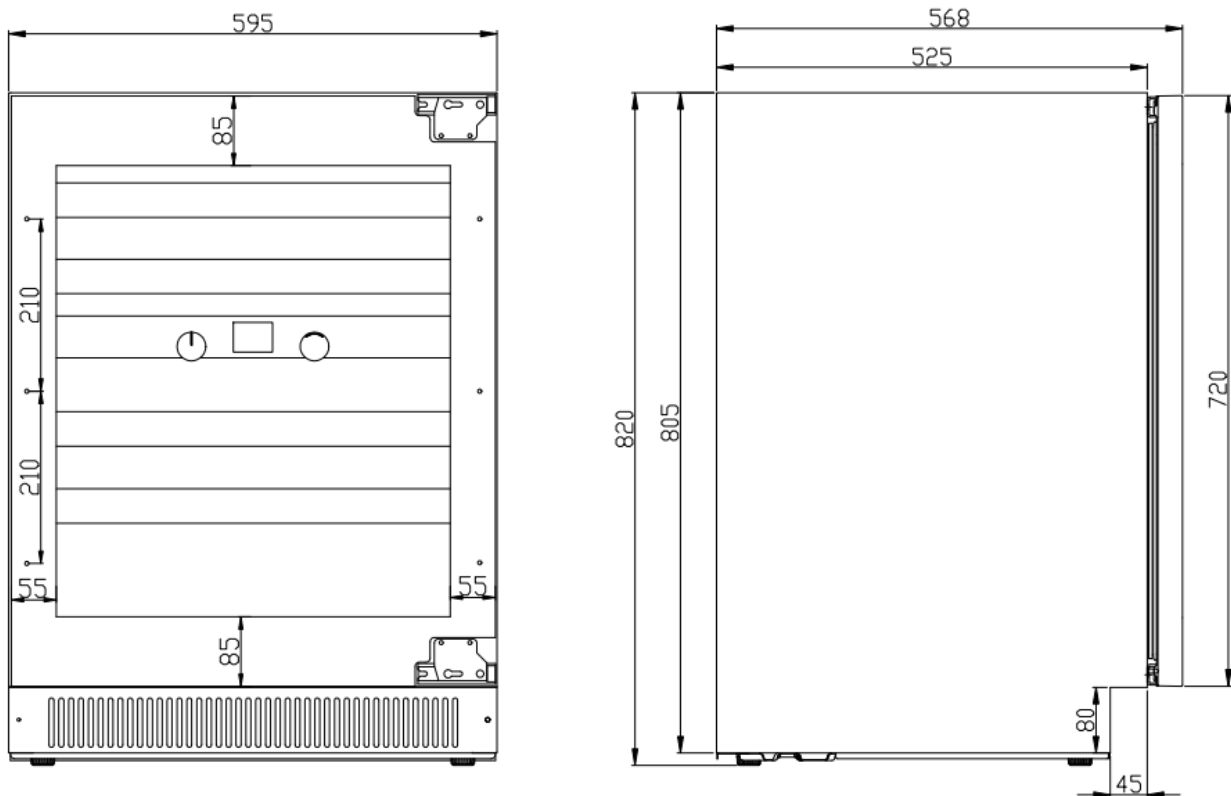

Para PM45DK

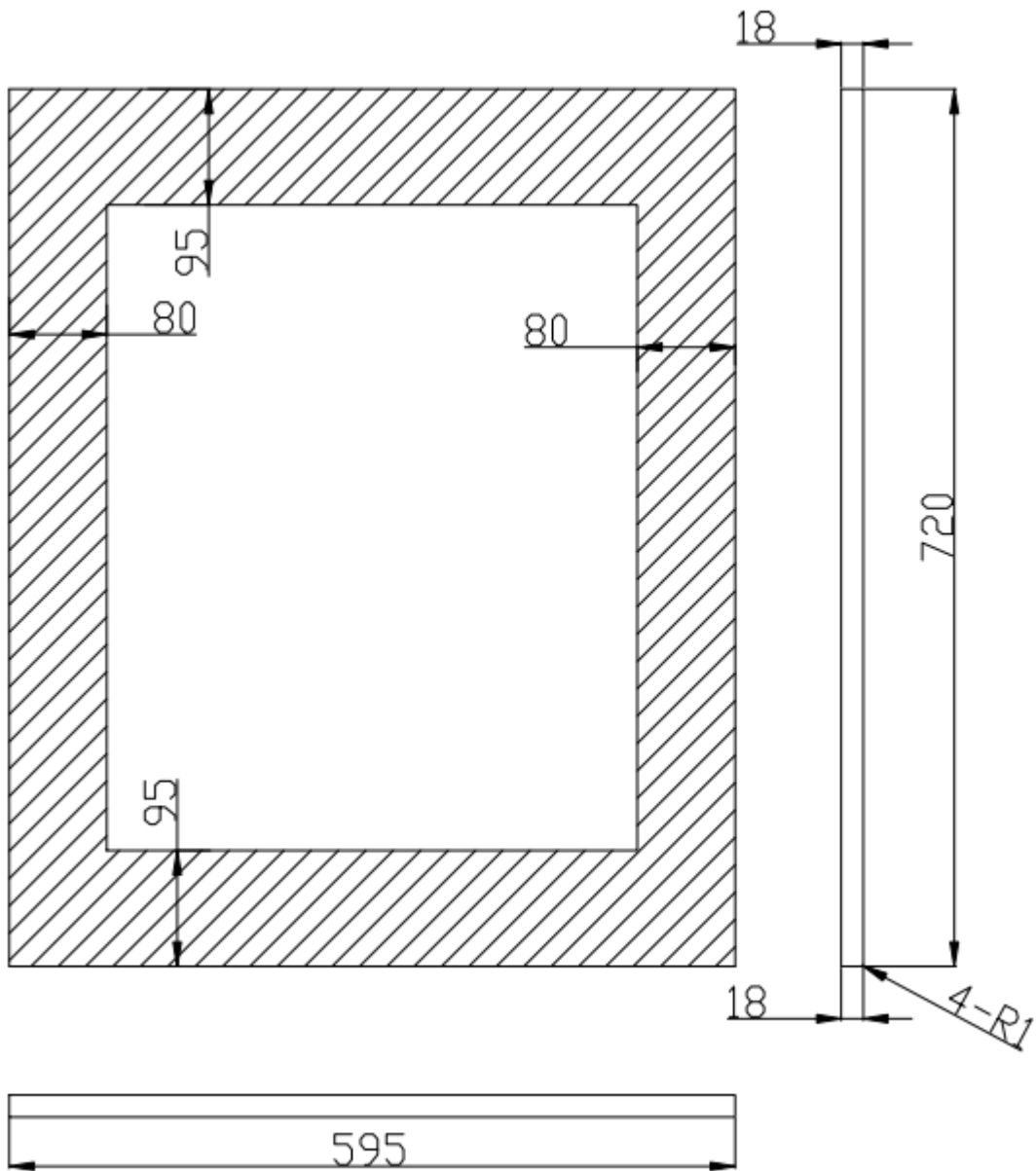

➤ **Cómo instalar la puerta de muebles**

**Nota:** Si se necesita una manija, asegúrese de que esté instalada en una posición adecuada antes de instalar la puerta del mueble.

1. Puerta totalmente abierta.
2. Comenzando en la esquina, tire de la junta de la puerta. Como se muestra en la Fig A.
3. Continuar tirando de la junta libre del canal de junta.
4. Después de la extracción, colocar la junta sobre una superficie plana.
5. Asegure el panel de la puerta del mueble a la puerta del aparato usando pinzas (ver Fig. B).
6. Con una broca de 3 mm, haga 6 agujeros piloto en el panel de madera de 12 mm de profundidad con el Agujeros en el marco de la puerta como guía.

**Note:** Es importante asegurarse de que todos los agujeros perforados se perfora a la profundidad correcta con el fin de evitar grietas en la madera cuando se instala madera dura. También debe tener cuidado de no perforar todo el camino a través de la puerta.

7. Utilice los equipos de 35mm ST4\* proporcionados con su unidad en los agujeros del panel de madera.

8. Usando un destornillphillips, coloque un tornillo en cada uno de los 6 agujeros piloto y atornille la puerta, como se muestra en la figura C. tenga cuidado de no apretar los tornillos. Asegúrese de que los tornillos se alineen contra la parte inferior del canal. Quiten las mordazas de la puerta.

**Note:** Si el panel requiere un ajuste adicional después de retirar las abrazaderas, aflojar ligeramente cada tornillo y ajustar el panel según sea necesario. Aprilos por los torntorna después de la terminación.

9. Comenzando por las esquinas, vuelva a instalar la junta en el canal de junta en el marco, presionando firmemente en su lugar. Asegúrese de que la junta está completamente asentada en el canal.

Fig.A

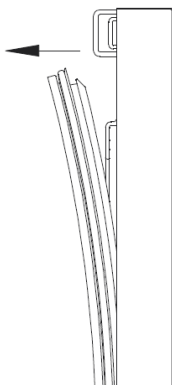

Fig.B

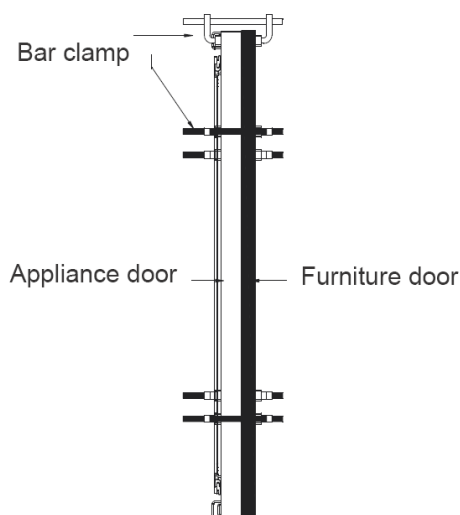
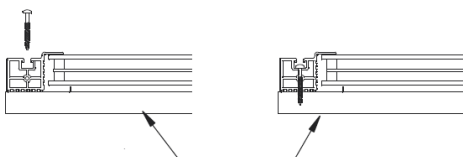

Fig.C



➤ **Ajustes de temperatura recomendados**

Para guardar todo tipo de vinos	12 °c a 14 °c
Champán, NV, espumoso	6 °c
La cosecha de Champagne	10 °c
Semillón blanco seco, Sauvignon Blanc	8 °c
Gewurstraminer blanco seco, Riesling	10 °c
Chardonnay blanco seco	10 °c
Chardonnay Vintage	14 °c
Dulce blanco Sauternes Monbazillac, vino de hielo de cosecha tardía	10 °c
Sweet White vintage Sauternes (en inglés)	14 °c
Beaujolais	13 °c
Pinot Noir rojo	16 °c
Vintage Pinot noir red (en inglés)	20 °c
Red Cabernet, Merlot, francés, australiano, nueva Zelanda, chileno, argentino, italiano, español, californiano	20 °c
Garnactinta, Syrah	16 °c

## CUIDADO Y MANTENIMIENTO

### ➤ LIMPIA TU REFRIGERADOR DEL VINO

- Apague la corriente, desenchufe el aparato y retire todos los artículos, incluidos los estantes y el estante.
- Lave las superficies interiores con agua tibia y una solución suave.
- Lave los estantes con una solución detergente suave.
- Estrujar el exceso de agua de la esponja o el paño al limpiar el área de los controles, o cualquier parte eléctrica.
- Lave el armario exterior con agua tibia y detergente líquido suave. Enjuague bien y seque con un paño limpio y suave.

### ➤ FALLO DE ALIMENTACIÓN ELÉCTRICA

- La mayoría de los fallos de alimentación se corrigen en unas pocas horas y no deberían afectar a la temperatura de su aparato si minimiza el número de veces que se abre la puerta. Si la energía va a estar apagado por un largo período de tiempo, es necesario tomar las medidas adecuadas para proteger su contenido.

### ➤ TIEMPO DE VACACIONES

- **Vacaciones cortas:** Deje el enfriador de vino funcionando durante las vacaciones de menos de tres semanas.
- Si el aparato no se va a usar durante varios meses, retire todos los artículos y apague el aparato. Limpie y seque el interior a fondo. Para evitar el mal olor y el crecimiento de moho, deje la puerta abierta ligeramente: bloqueándola si es necesario.

### ➤ MUEVA SU REFRIGERADOR DE VINO

- Eliminar todos los elementos.
- Saque los artículos fuera del refrigerador de vino (como estante) o fije los artículos fuera con la espuma.
- Gire la pierna ajustable hasta la base para evitar daños.
- Tape la puerta con cinta.
- Asegúrese de que el aparato permanezca seguro en la posición vertical durante el transporte. También proteja el exterior del aparato con una manta o artículos similares.

### ➤ CONSEJOS PARA AHORRAR ENERGÍA

- El refrigerador de vino debe estar situado en el área más fría de la habitación, lejos de producir las aplicaciones, y fuera de la luz directa del sol.

**TODOS LOS APARATOS ESTÁN DISEÑADOS CON LUZ LED. SI LA LUZ LED SE DAÑA, POR FAVOR PÓNGASE EN CONTACTO CON EL SERVICIO POSTVENTA PARA REEMPLAZARLA.**

## PROBLEMAS CON TU REFRIGERADOR DEL VINO

Usted puede solucionar muchos problemas comunes del refrigerador del vino fácilmente, ahorre el coste de una llamada de servicio posible. Pruebe las siguientes sugerencias para ver si puede resolver el problema antes de llamar al centro de servicio.

### GUÍA DE SOLUCIÓN DE PROBLEMAS

PROBLEMA	CAUSA POSIBLE
Enfriador de vino no funciona.	No enchufado. El aparato está apagado. El interruptor se disparó o un fusible soplado.
El refrigerador del vino no es bastante frío.	Compruebe el ajuste de temperatura. Entorno externo puede requerir un ajuste más alto. La puerta está abierta demasiado a menudo. La puerta no está completamente cerrada. La junta de la puerta no se sella correctamente.
Se enciende y apaga con frecuencia.	La temperatura ambiente es más caliente de lo normal. Una gran cantidad de contenido se ha añadido al enfriador de vino. La puerta está abierta demasiado a menudo. La puerta no está completamente cerrada. El control de temperatura no está ajustado correctamente. La junta de la puerta no se sella correctamente.
La luz no funciona.	No enchufado. El interruptor se disparó o un fusible soplado. La bombilla se ha quemado. El botón de luz está "apagado".
Vibraciones.	Comprobar para asegurar que el refrigerador del vino es nivel.
El enfriador de vino parece hacer mucho ruido.	El ruido puede provenir del flujo del refrigerador, lo cual es normal. Mientras que cada ciclo termina, usted puede oír sonidos gorgoteantes causados por el flujo de refrigerador en su refrigerador del vino. La contracción y expansión de las paredes interiores puede causar chasquidos y ruidos crepitantes. El enfriador de vino no está nivel.
La puerta no cerrará correctamente.	El enfriador de vino no está nivel. La puerta estaba invertida y no estaba correctamente instalada. La junta está sucia. Los estantes están fuera de posición.
Forma de condensar la puerta.	Debido a la alta humedad de la puerta se forma condensar la puerta. Instalar el aparato con ventilación suficiente en una habitación seca y/o con aire acondicionado
En la puerta de cristal puede formarse condensación de agua.	Debido a la alta humedad de la puerta se forma condensar la puerta. Instalar el aparato con ventilación suficiente en una habitación seca y/o con aire acondicionado