

# WINE MASTER

———— le temps d'être différent

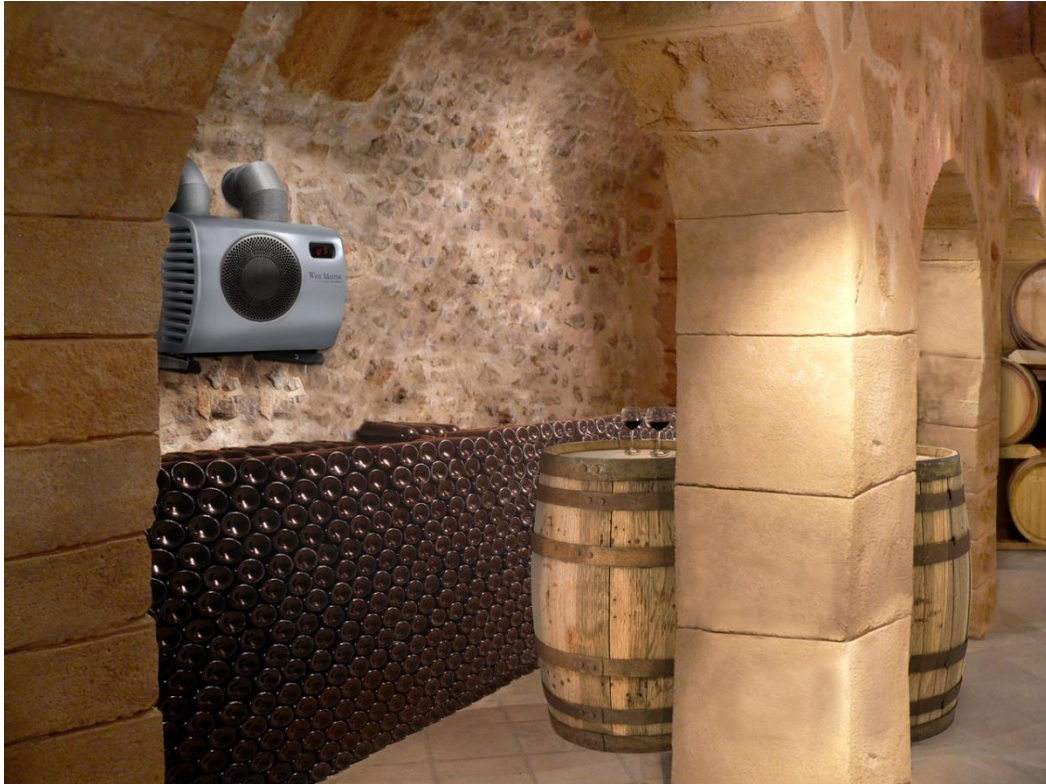

Installation und Bedienungsanleitung

Wine IN25/IN25X

- **Angaben des Typenschildes :**
- Modell : .....
- Seriennummer :.....
- Kaufdatum :.....

**Wichtig :**

Wir empfehlen die Seriennummer in dem obigen Feld einzutragen.  
Sie wird bei jeder Ersatzteilanfrage verlangt.

03.2021



# Bedienungsabteilung

## Inhaltsverzeichnis

1.	EINRICHTUNG DES WEINKELLERS .....	6
1.1.	Warmeluftausfuhr .....	6
1.2.	Kellerwärmedämmung .....	7
1.2.1.	Wärmedämmung der Wände, Decke und Boden .....	8
1.2.2.	Die Tür .....	9
1.2.3.	Wärmedämmung von anderen Gegenständen .....	9
2.	EINBAU DES KLIMAGERÄTES WINEMASTER® .....	10
2.1.	Einbau der Träger .....	11
2.2.	Einbau der Klimaanlage .....	12
2.3.	Montage der Luftleitungen .....	12
2.3.1.	Löcher für die Gitter .....	12
2.3.2.	Beispiele .....	14
2.4.	Anbringen der Kondensatableitung und Stromkabel .....	14
3.	INBETRIEBNAHME DES KLIMAGERÄTES WINEMASTER® .....	15
3.1.	Anschließen des Klimagerätes WINE IN25 .....	15
3.2.	Einstellung des WINE IN25 .....	16
3.2.1.	Temperatureinstellung des Klimagerätes WINE IN25 .....	16
3.3.	Standby Phase .....	16
3.4.	Automatische Abtauen .....	17
4.	WARTUNG DES KLIMAGERÄTES WINEMASTER® .....	17
4.1.	Filter Auswechseln .....	17
5.	DIE GARANTIE .....	18
5.1.	Gesetzliche Garantie .....	18
5.2.	Garantiebedingungen .....	18
5.3.	Beschränkung des Garantieanspruchs .....	18

### Einführung

---

Sie haben gerade eine Klimaanlage WINEMASTER® gekauft und wir danken Ihnen für Ihr Vertrauen.

Von der Konzeption bis Vermarktung, wurde alles implementiert um Ihnen ein exklusives und hochwertiges Produkt anzubieten. Wir hoffen dass Ihr Klimagerät WINEMASTER® Ihnen zufriedenstellen wird und Ihnen Lagerbedingungen und Alterung Ihre beste Weine für ein unvergleichliches Vergnügen.

Da der Kunde im Mittelpunkt unserer Gedanken ist, wollen wir Sie in der Erste Schritte begleiten und Sie mit einer bestmöglichen Benutzung der Klimaanlage zu unterstützen. So werden Sie in diesen Handbuch technische Informationen und praktische Ratschläge finden um Ihnen zu helfen mit den grundlegenden Schritten zur Installation und Benutzung.

Sodass Ihre Weinproben besondere Momenten bleiben, garantiert Ihnen WINEMASTER ein aufrichtiges spezifisches Fachwissen und laufende Überwachung zu Ihrer Verfügung.

WINEMASTER.

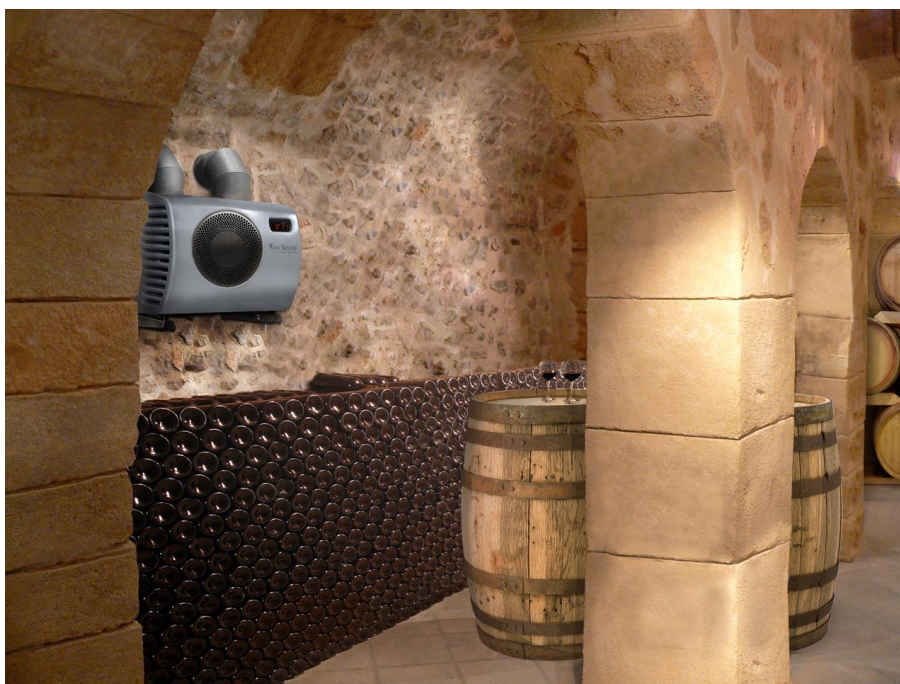

## Technische Daten

	<b>WINE IN25</b>
<b>Gewicht</b>	35 kg
<b>Abmessungen</b>	540x540x630
<b>Temperatureinstellung</b>	Werkseitig auf 12°C eingestellt, regelbar zwischen 8 & 18°C*
<b>Maxi Aussentemperatur</b>	35°C **
<b>Kühlleistung</b>	500 W à 15°C **
<b>Stromversorgung</b>	235V-50 Hz + 3 meter Kabel
<b>Leistungsaufnahme</b>	450 W
<b>Heizleistung</b>	250 W

Der Schaltautomat muss mindestens für **16 Ampere ausgelegt sein.**

\* Die Insolation soll in Verhältniss mit Raumvolumen und der gewählten Innentemperatur sein.

\*\* Die Leistung ist von der Außentemperatur abhängig. Das Gerät kann deswegen nicht unbedingt die Innentemperatur von 12°C einhalten, wenn die Außentemperatur 35°C erreicht.

Wenn die thermische Sicherung zu oft ausfällt kann der Kompressor beschädigt sein. In jedem Fall, muss man vermeiden, dass die Temperatur im Außenraum ständig **35°C beträgt. Diese hohe Temperaturen sollten sich auf die Sommerzeiten beschränken.**

## Zeichnung

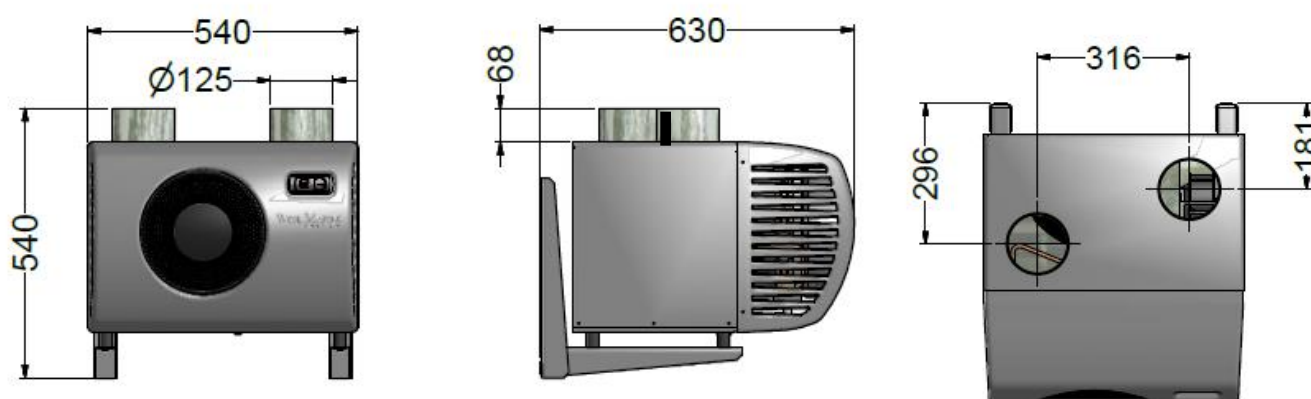

## 1. EINRICHTUNG DES WEINKELLERS

Das Klimagerät wird im Weinkeller auf der horizontalen gelieferten Unterst tzungstr ger installiert die am Gewicht des Ger tes angepasst sind.

Bei normalem Betrieb, bl st das Ger t Luft nach Au en bei ungef hr 15°C  ber die Aspirationstemperatur. Diese Luft muss sich entweder in einem gut bel fteten Raum abk hlen oder nach Au en geleitet sein.

→ Diese Operation wird mittels der isolierten Luftleitungen durchgef hrt.

### 1.1. Warmluftausfuhr

Wird die Warmluft des WINEMASTER® in einen Innenraum abgebl st, muss dieser gut bel ftet sein:

- Nicht  ber  $\leq 35^{\circ}\text{C}$
- Ideale Temperatur  $\approx 20^{\circ}\text{C}$ .

→ Es empfiehlt sich, die Warmluft – ggf.mit einer entsprechenden Ableitung – ins Freie abzuf hren.

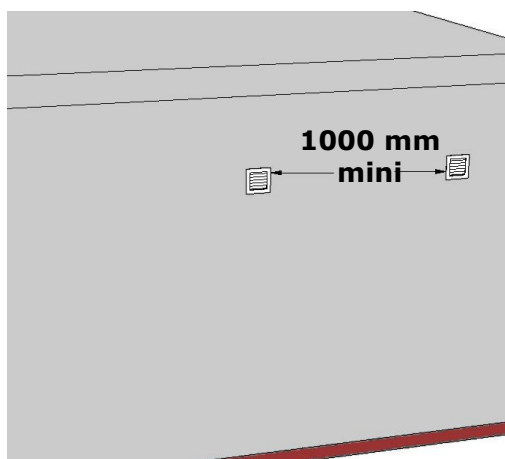

- Abstand zwischen der Ein- und Austritts ffnung 1000 mm Minimum
- Die Zu- und Ableitung sollen nicht verstopft sein (  berhitzung des Ger tes Gefahr)
- Max. Gesamtl nge der Leitungen :14m
- Je nach der Anzahl der Bogen reduziert sein : 1 m pro Bogen
- Radius der Bogen  $\geq 175$  mm
- Der Querschnitt der Leitungen darf nicht verringert sein

Ansicht von oben

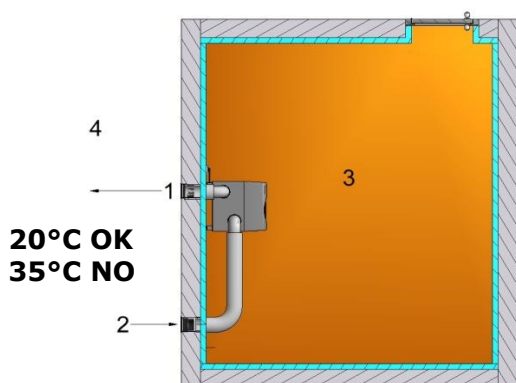

1. Abluft
2. Angesaugte Luft
3. Weinkeller
4. Aussenraum oder Aussen Haus



## KALTELUFTZIRKULATION ODER « KEIN FROST »

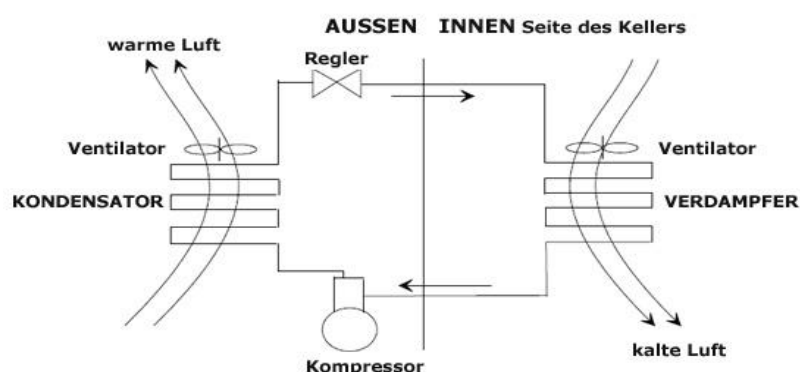

### Vorteilen der Kaltluftzirkulation :

- Keine Eisbildung innerhalb des Kellers sondern auf dem Verdampfer
- Maximale Kühlleistung durch Automatische Abtauch
- Gleichmäßige Verteilung der Kaltluft durch konstanten Luftstrom
- Rasches Erreichen der eingestellten Temperatur durch den Einsatz strömender Luft

## 1.2. Kellerwärmedämmung

**Die Dämmung ist für ein einwandfreies Funktionieren des WINEMASTER® unverbindlich.** Eine sachgerechte Dämmung gewährleistet die Stabilität der vom WINEMASTER® erzeugten Temperatur und Luftfeuchtigkeit. Mit Hilfe der nachstehenden Tabelle (Dämmstoff Auswahl) können Sie entsprechend welcher Art Dämmstoff und welche Dicke Sie benötigen für eine innere Temperatur von 12°C.

### Durchgehende Wärmedämmung

Die einzelnen Elemente der Wärmedämmung müssen zusammengefügt werden, ins besondere:

- Durch Ineinanderschieben oder
- Durch Verklebung der Dämmplatten

→ **WICHTIG: vermeidet das Eindringen von Wärme oder Feuchtigkeit dass den Betrieb des Klimagerätes stören könnte**

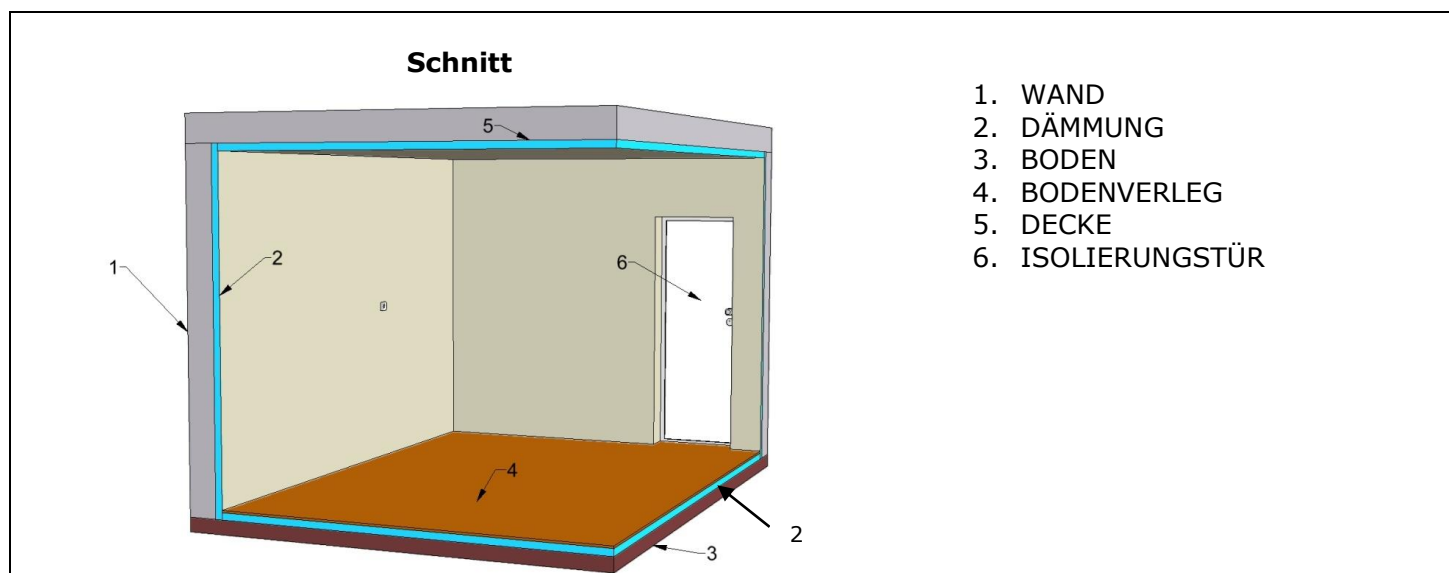

**WICHTIG**

Die Garantie für den WINEMASTER® hat nur Gültigkeit, wenn die in der Tabelle « Wahl der Wärmedämmung » angegebenen Werte an allen Wandflächen des Raumes – einschließlich Decke, Boden und Tür – eingehalten werden und eine durchgehende Wärmedämmung gewährleistet ist.

**Wahl der Wärmedämmung**

Volumen des Raums (m <sup>3</sup> )	Geschäumtes Styropor = 0,044 W/m°C (mm)	Extrudiertes Styropor = 0,030 W/m°C (mm)	PU - Schaum = 0,025 W/m°C (mm)
6	40	30	30
8	50	40	30
10	60	40	40
12	70	50	40
14	70	50	40
16	80	60	50
18	90	60	50
20	90	70	60
22	100	70	60
24	110	70	60
25	110	80	60

**1.2.1. Wärmedämmung der Wände, Decke und Boden****Wahl der Dämmplatten**

Die Herstellern bieten Wärmedämmplatten in unterschiedlichen Ausführungen:

- Einfache Dämmplatten ohne Verkleidung
- « komplexe » Dämmplatten : die Dämmschicht ist mit einer Verkleidung ( Gipsplatte...) versehen
- « sandwichplatten »: die Dämmplatte ist zwischen zwei Verkleidungen ( Gips oder Holzplatte ) eingefügt.

Wichtig: eine Verkleidung der Dämmplatten **schützt vor Stossbeanspruchung und gewährleistet solche langfristige Haltbarkeit.** Keine Dämmstoffe aus Mineralfaser ( Stein und Glaswolle ) verwenden, denn sie können feucht werden und die Wärmedämmung nicht mehr leisten.

**WICHTIG**

Bestimmte Dämmstoffe können von Nagetieren (Mausern, Ratten usw ...) beschädigt werden. Daher muss sichergestellt werden dass die Wände des Raumes keine Löcher aufweisen, durch die diese Schädlinge bis zum Dämmstoff gelangen können. Die Dämmplatten sind auf der Rauminnenseite mit einer Schutzverkleidung zu versehen.

→ Polypropylen ist ein Dämmstoff der von Nagern nicht angegriffen wird.

## Wärmedämmung des Bodens

Der Boden des Weinkellers muss die Weinregale usw. tragen können.

Daher ist für diesen Teil des Weinkellers ein Dämmmaterial zu wählen, das ausreichend fest gegen die auftretende Druckbelastung ist.

Der Schutz der Bodenverkleidung vor dem Durchstoßen (insbesondere durch die Füße der Regalen) kann folgendermaßen erreicht werden:

- **Durch « komplexe » Dämmplatten** die auf der Oberseite ausreichend festen Platten verkleidet sind
- **Durch Abdecken der Dämmschicht** mit einer Spanplatte ( mit ca. 15 mm Stärke)

### 1.2.2. Die Tür

Sie ist Bestandteil der durchgehenden Wärmedämmung. Zwei Lösungen sind möglich :

- **Wärmedämmung der vorhandenen Tür mit einem Dämmstoff derselben Art wie bei den Wänden und der Decke.** Dabei auch eine umlaufende Dichtung (z.B. aus Schaumstoff) zwischen Türblatt und Türrahmen einsetzen.
- **Einbau einer Wärmedämmende WINEMASTER Tür,** die mit einer Schicht PU-Schaum und eine umlaufende Dichtung versehen ist.

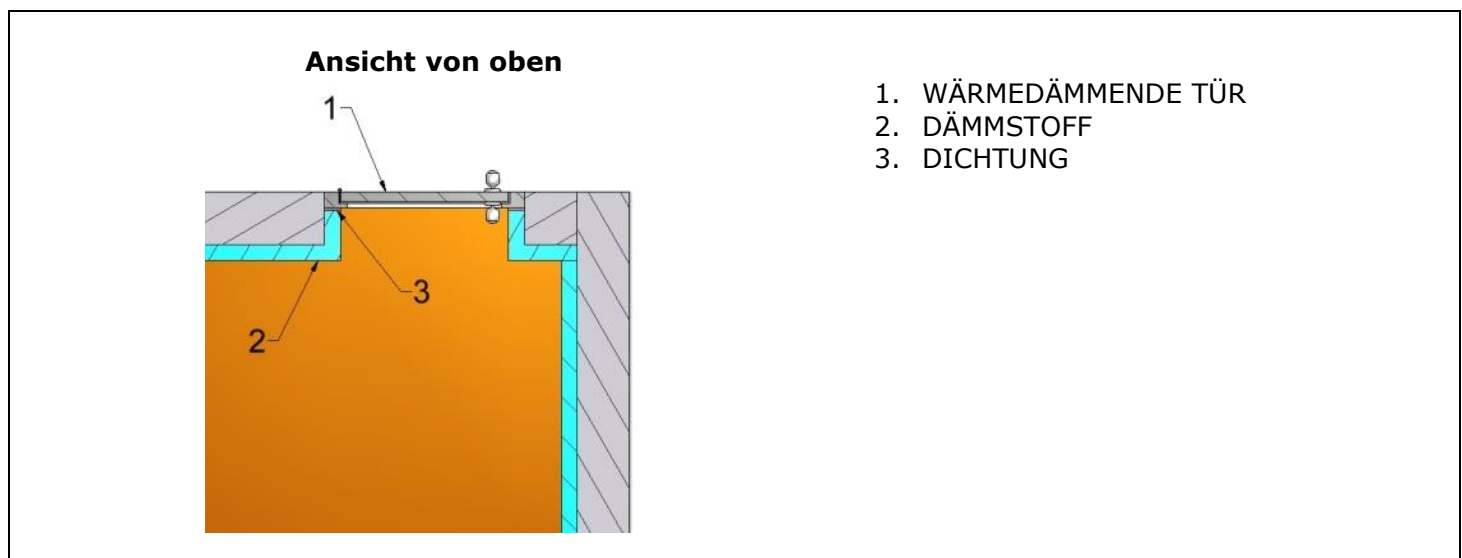

### 1.2.3. Wärmedämmung von anderen Gegenständen

**Ein Weinkühlschrank oder ein ähnliches Gerät,** das Wärme produziert darf nicht im Keller stehen. **Die Zentralheizungsrohren die im gekühlten Kellerraum verlegt sind müssen isoliert sein.**



## 2. EINBAU DES KLIMAGERÄTES WINEMASTER®



**DAS GERÄT MUSS IN DER EINHALTUNG DER NATIONALE INSTALLATIONSREGELN  
INSTALLIERT SEIN.**

Zunächst einen geeigneten Einbauort wählen:

- Die ideale Stelle wählen damit die Länge der Luftleitungen am kürzen ist,
- Das Gerät auf waagerechten Träger stellen,
- Keine Hindernisse vor dem Ventilator stellen, um ein einwandfreies Zirkulieren der Luft zu gewährleisten,
- Der Boden muss waagrecht und vibrationsfrei sein.

**Schnitt**

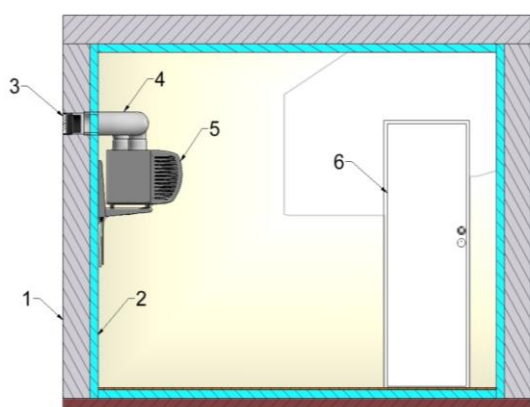

1. AUSSENMAUER
2. ISOLIERUNGSMAUER
3. GITTER
4. ISOLIERTE LUFTLEITUNG
5. KLIMAANLAGE
6. ISOLIERTE TÜR

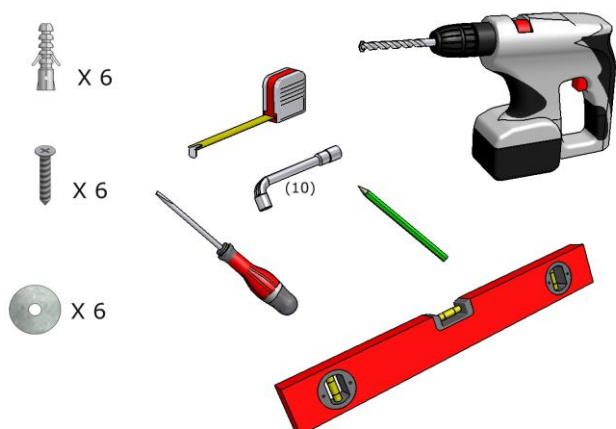

Benötigtes Material (Nicht mitgeliefert )

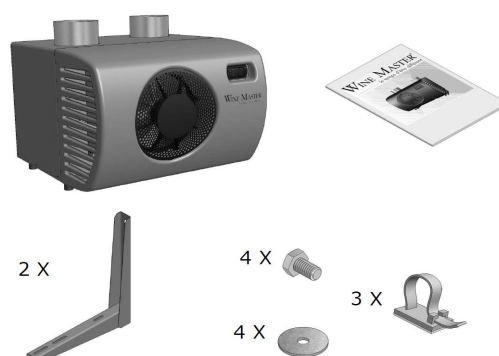

Material mit der Klimaanlage geliefert

## 2.1. Einbau der Träger

### 1

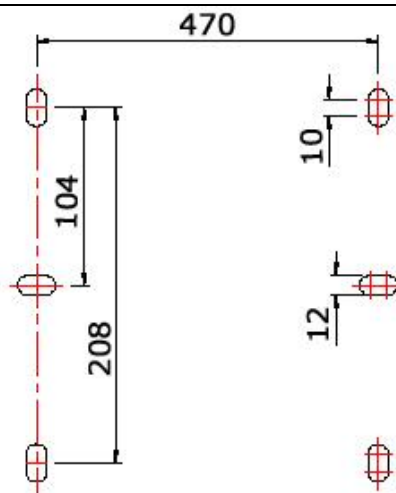
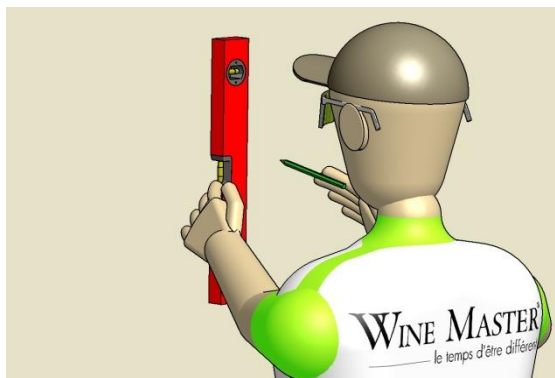

Die Löcher für den Einbau der Träger auf die Mauer zeichnen

### 2



### 3

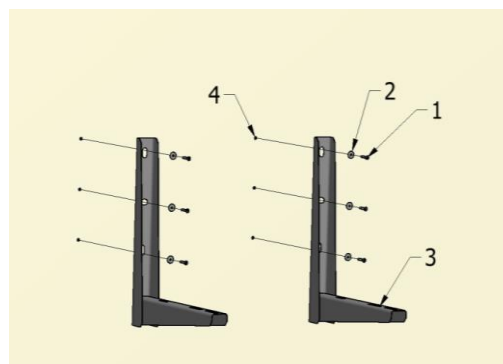

Die Löcher durchbohren

Die Träger ausklappen und an der Wand befestigen

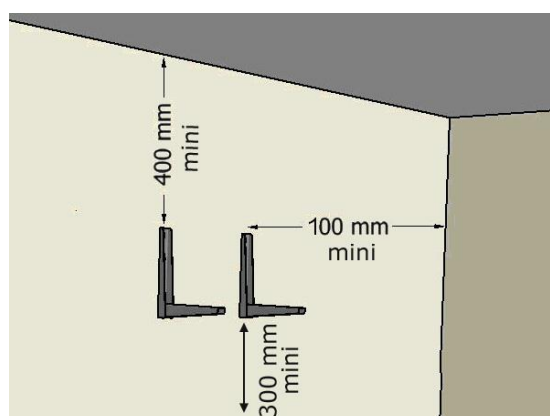

- 400 mm Abstand auf die Träger und 100 mm jeder Seite ablassen
- Lassen Sie mindestens 300mm unter den Träger um den Filter wechseln zu können

## 2.2. Einbau der Klimaanlage

	<ul style="list-style-type: none"> <li>- Setzen Sie die Klimaanlage auf die Wandhalterungen</li> <li>- Schrauben Sie die vier Sätze M6 Unterlegscheiben (mit dem Gerät mitgeliefert) mit einem 10 Schlüssel</li> </ul>

## 2.3. Montage der Luftleitungen

### 2.3.1. Löcher für die Gitter

	<p><b>1</b> Aussenseite</p>
<p>Zusammensetzung des Basis Kit (Möglichkeit von zusätzlichen Teilen zu bestellen )</p>	<ul style="list-style-type: none"> <li>- Die Lage der Gitter an der Wand zeichnen</li> <li>- 2 Löcher von 155 mm durchbohren</li> <li>- die 2 Modul Boxen befestigen</li> </ul>

<b>ZUBEHÖRKIT MONTAGE</b>	
<p><b>WARNUNG!</b> Jedes Modul besteht aus zwei Gitter (Blasen und Saugen). Achten Sie den entsprechenden Gitter anzupassen.</p>	

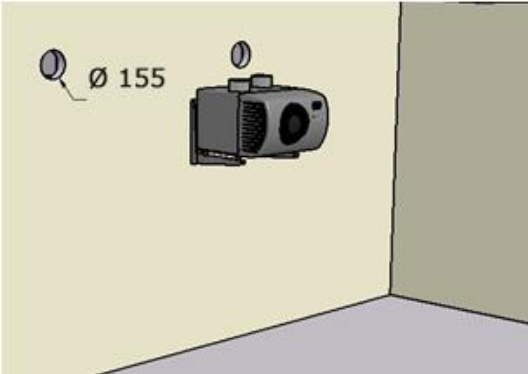
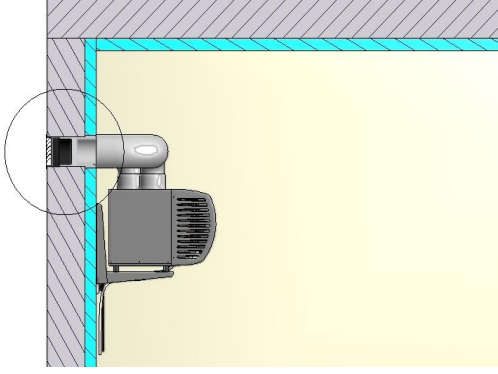
<p><b>2</b> Innenseite</p> 	<p><b>3</b> Beispiel</p> 
<p>- 2 Löcher Ø 155 mm bohren</p>	<p>- Die Luftleitung am Gehäuse verbinden                  - Der Kluft zwischen dem Gitter und das Durchstoßen der Wand mit einem Isolierungsmaterial ausfüllen</p> <p><b>Achtung : zusätzlichen 3.Bogen in Option</b></p>

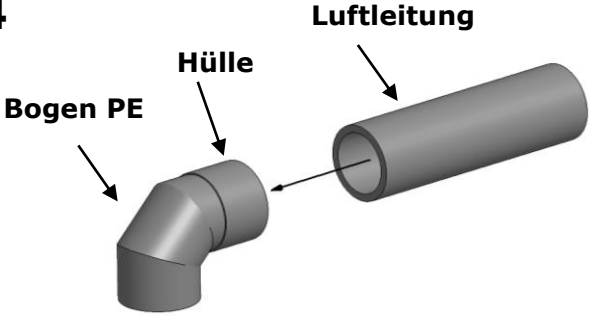
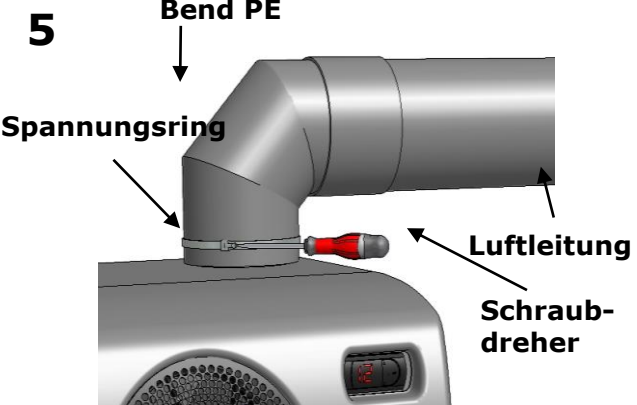
<p><b>4</b></p> 	<p><b>5</b></p> 
<p>- Die Luftleitung in Abhängigkeit der Installations schneiden                  - Die verschiedenen Elementen mit den Kupplungshülsen zusammen montieren</p>	<p>- Bringen Sie den Bogen oder die Luftleitung an der Düse des Klimagerätes                  - Setzen Sie die Schlauchklemme an und Ziehen</p>

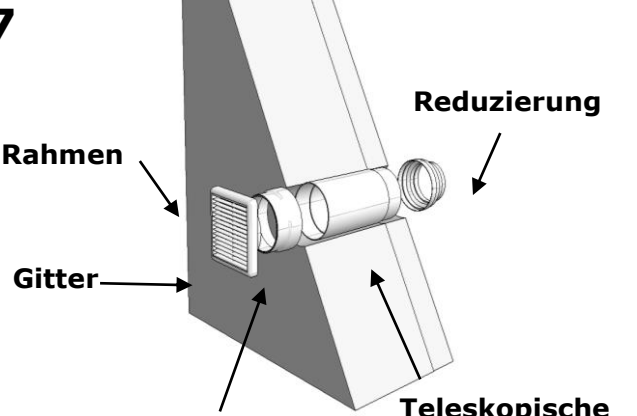
<p><b>6</b> Luftleitung &amp; Bogen PE</p>	<p><b>7</b></p> 
--	--

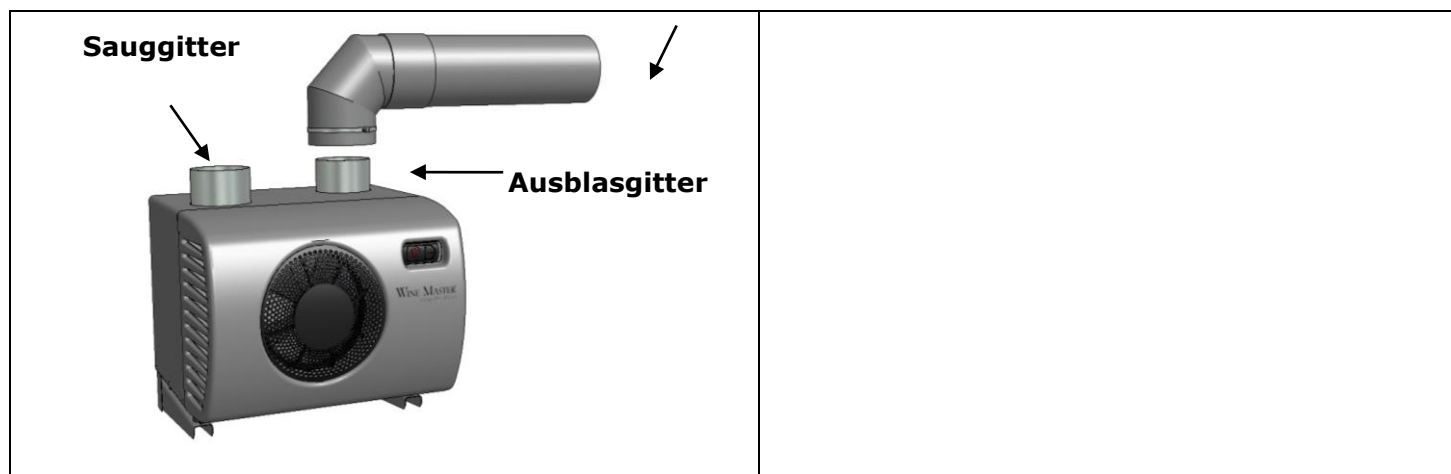

### 2.3.2. Beispiele

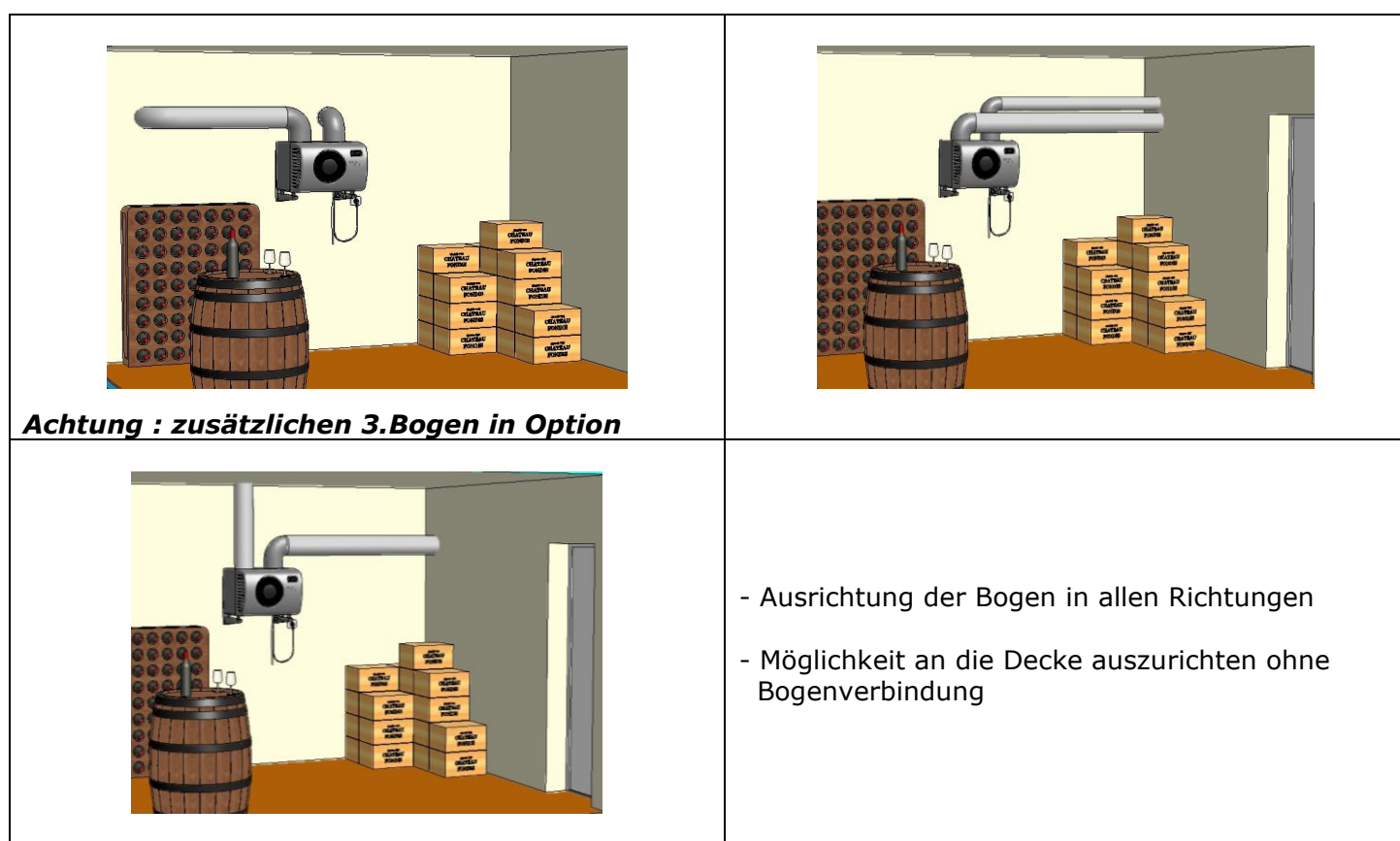

**Wenn das Netzkabel beschädigt ist, sie durch den Hersteller ersetzen lassen, seinen Kundendienst oder eine ähnlich qualifizierte Personen um Gefahren zu vermeiden.**

### 2.4. Anbringen der Kondensatableitung und Stromkabel

1. KONDENSatableitung
2. STICKER CLIP
3. STROMKABEL
4. TRÄGER



### ⚡ WICHTIG :

**NACH TRANSPORT ODER BEHANDLUNG, 24 Stunden warten vor Inbetriebnahme des Klimagerätes.**

## 3. INBETRIEBNAHME DES KLIMAGERÄTES WINEMASTER®

Der Thermostat zeigt die Lufttemperatur im Keller mit einer Präzision von 2°C an. Eine gewisse Änderung von der Lufttemperatur im Keller ergibt eine viel geringere Änderung der Temperatur der Weine wegen der Trägheit der Flüssigkeit. Die Einstelltemperatur ist im Werk auf 12°C geregelt. Bei der Inbetriebnahme vom WINEMASTER® ist dieser Einstellungswert zu prüfen und wenn nötig zu ändern nach den folgenden Erklärungen.

### 3.1. Anschließen des Klimagerätes WINE IN25

**Wenn Sie den Netzstecker des Gerätes in eine Wandsteckdose stecken, stellt sich die Raumtemperatur ein:**

- Ist die Temperatur des Kellers  $\geq$  zur Thermostat Einstellung: startet das Klimagerät sofort an
- Ist die Temperatur des Kellers  $\leq$  zur Thermostat Einstellung: der Kompressor startet nicht an. Nur der Ventilator im Innenraum funktioniert.









**Die Steckdose muss nach der Installation zugänglich sein.**

### 3.2. Einstellung des WINE IN25

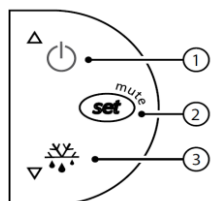
#### 3.2.1. Temperatureinstellung des Klimagerätes WINE IN25

Die Temperatureinstellung macht sich auf dem Thermostat wie folgt:



- Taste  eine Sekunde gedrückt halten solange die Temperaturanzeige blinkt.
- Die Taste  drücken um die Temperaturanzeige höher zu stellen.
- Die Taste  drücken um die Temperaturanzeige niedriger zu stellen.
- Zum Bestätigen des eingestellten Wertes, die Taste  drücken.

#### Erklärung der Symbolen auf dem Display :



Rotes Licht  eingeschaltet auf dem Schalterkasten = kalte Leistung eingelegt (Kompressor)

Rotes Licht  eingeschaltet auf dem Schalterkasten = schnelle Lüftung

Rotes Licht  eingeschaltet auf dem Schalterkasten = Heizung

Rotes Licht  eingeschaltet auf dem Schalterkasten = Enteisung

### 3.3. Standby Phase

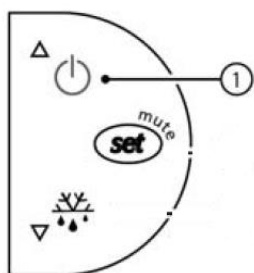

- Für Standby Phase einzustellen: halten Sie ein Druck von 3 Sekunden auf die Taste 1. Der Kompressor stoppt und der Ventilator läuft langsamer.
- Der Thermostat zeigt « OFF » und die innere Keller Temperatur.
- Um aus der Standby Phase heraus gehen, drücken Sie wieder 3 Sekunden auf Taste 1.
- Der Thermostat zeigt „ON » während eine Sekunde.

### 3.4. Automatische Abtauen

Das Thermostat des IN25 Modell ist für ein automatisches und regelmäßiges Abtauen vorgesehen. In dieser Position ist der Kompressor ausgeschaltet. Nur der Ventilator in der Kellerseite ist im Betrieb. Die eventuellen Kondensate, die durch dieses Abtauen entstehen, werden durch den vorgesehenen Schlauch abgeführt.

## 4. WARTUNG DES KLIMAGERÄTES WINEMASTER®

### 4.1. Filter Auswechseln

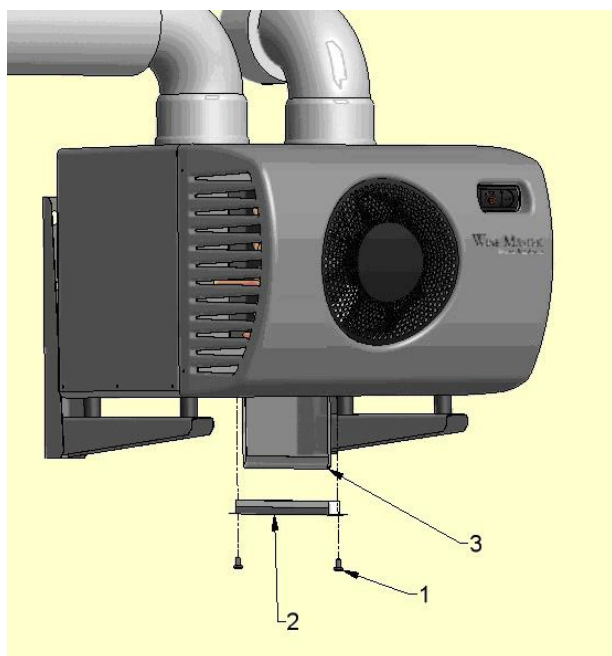

Filter Haube

Schraube

- Die beiden schwarzen Schrauben unter dem Klimagerät auflösen
- Die Haube entfernen
- Ziehen Sie die Lasche um den Filter zu lösen
- Durch ein **WINEMASTER Filter ausschließlich** wechseln
- Den Deckel wieder auflegen.

→ Ein Filter Steuerung ist alle 3 Monaten empfehlen.

#### WICHTIG - ZU TUN :



- Regelmäßige Reinigung des Filters (Staubsauger)
- Regelmäßige Reinigung von den Außen gitter (Laub...)
- Ersetzung des Staubfilter bei Bedarf, mindestens jährlich

→ **Schmutzigen Filter = beschädigten Klimagerät**

## 5. DIE GARANTIE

### 5.1. Gesetzliche Garantie

Die vertragliche Garantie zugunsten des Käufers schließt die gesetzlich vorgeschriebene Garantie für versteckte Fehler und Mängel gemäß Artikel 1641 ff. des französischen BCG nicht aus.

Vertragliche Zweijahresgarantie

Auf die Klimaanlage wird eine **Garantie von 2 Jahren für Herstellungsfehler gewährt..**

Während der vertraglichen Garantiezeit wird von der Fa. WINEMASTER jedes von ihr als fehlerhaft anerkannte Teil kostenlos ersetzt.

Bei Fehler an der Elektroausrüstung wird von der Fa. WINEMASTER jedes vom Vertragshändler oder einer von seinen beauftragten Person als fehlerhaft anerkannte Teil ersetzt.

Bei Fehlern an der Kältetechnik kann WINEMASTER ggf. die Rücksendung des Geräts ins Werk verlangen. Dazu muss es verpackt zur Abholung durch WINEMASTER bereitgestellt werden.

**Eingriffe dürfen nur nach schriftlicher Zustimmung des WINEMASTER-Kundendienstes erfolgen.**

### 5.2. Garantiebedingungen

Die vertragliche Garantie gilt für alle Geräte, die vorschriftsmäßig nach den Vorgaben der « Einbau-und Betriebsanleitung » eingebaut und benutzt werden. Seine Anwendung gilt unter der Bedingung dass, die Kaufrechnung oder bei Mangel an Ihre Kopie, vorliegt.

### 5.3. Beschränkung des Garantieanspruchs

In folgenden Fällen wird keine Garantie gewährleistet:

- Unsachgemäße bzw. fehlende Wärmedämmung des Weinkellers nach den Vorgaben in diesen Anleitung.
- Mängel, die durch Nachlässigkeit, unzureichende Wartung, unsachgemäßen Betrieb oder Benutzung des Klimagerätes zu anderen Zwecken als den vorgesehenen verursacht wurden.

- Bei Austausch oder Reparatur von Geräteteilen im Rahmen der Garantie wird die Garantiezeit insgesamt nicht verlängert.

Die Fa. WINEMASTER kann nicht für durch Betriebsfälle des Klimagerätes verursachte direkte und indirekte Schäden haftbar gemacht werden. Die **Garantie ist ausschließlich auf das von der Fa. WINEMASTER gelieferte Produkt begrenzt.**



Die Europäische Gemeinschaft, die der Umwelt und der Behandlung der Abfälle eine große Bedeutung beimisst, hat die Richtlinie 2002/96/EG über die elektrischen und elektronischen Abfälle geschaffen.

Gemäß dieser Norm ist die Anwesenheit des Logos " gesperrter Mülleimer" zwingend.

Dieses Logo bedeutet dass dieses Produkt auf keinen Fall mit dem Haushaltsmüll geworfen werden kann. Es muss auf einen angemessenen Sammlungspunkt für die Behandlung, die Aufwertung, die Wiederaufarbeitung der elektrischen und elektronischen Abfälle vorgelegt werden.

Durch diese Aktion machen Sie eine Geste für die Umwelt, und Sie tragen zur Erhaltung der Naturschätze sowie zum menschlichen Gesundheitsschutz bei.